



Hauptmerkmale

Produktserie	Harmony XALD
Produkt oder Komponententyp	Komplette Kontrollstation
Kurzbezeichnung des Geräts	XALD
Zielort Produkt	Für XB5 Ø 22 mm Steuer- und Signalisierungseinheiten Ø 22 mm
Anwendung der Bedieneinheit	Start-Stopp-Funktion
Farbe des Schaltschranksockels	Hellgrau RAL 7035
Farbe der Abdeckung	Dunkelgrau RAL 7016
Material	Polycarbonat
Profil Betätigungselement	2 flache Drucktaster
Beschreibung Betätigungselement	Green 'I' 1 NO - red 'O' 1 NC
Aufbau der Kontrollstation	1 Tastschalter, bündig grün 1S I Markierung 1 Tastschalter, bündig rot 1 NC O Markierung
Position der Markierung	Beschriftung auf Drucktaster
Betrieb der Kontakte	Gestuft schaltend

Zusatzmerkmale

Kabeleinführung	2 knock-outs for cable entry, clamping capacity: 14 mm 2 knock-outs for Pg 13 cable gland and ISO M20, clamping capacity: 12 mm
Produktgewicht	0.233 kg
Widerstandsfähigkeit gegen Hochdruckreiniger	7000000 Pa bei 55 °C, Entfernung: 0,1 m
Farbe Beschriftung	Schwarze Beschriftung bei weißen Tastenschildern Weiße Beschriftung bei grünen, roten oder schwarzen Tastenschildern
Zwangsöffnung	Mit entspricht EN/IEC 60947-5-1 Anhang K
Betriebsweg	1.5 mm (Öffner, wechselnder elektrischer Zustand) 2.6 mm (Schließer, wechselnder elektrischer Zustand) 4.3 mm (Gesamtweg)
Betätigungskraft	3.5 N (Öffner, wechselnder elektrischer Zustand) 3.8 N (Schließer, wechselnder elektrischer Zustand)
Mechanische Lebensdauer	10000000 Zyklen
Anschlüsse - Klemmen	Klemmen mit Schraubklemmung : <= 2 x 1,5 mm² mit Kabelende entspricht EN/IEC 60947-1 Klemmen mit Schraubklemmung : >= 1 x 0,22 mm² ohne Kabelende entspricht EN/IEC 60947-1
Anzugsmoment	0,8-1,2 N.m entspricht EN/IEC 60947-1

Schraubenkopfform	Kreuz, Philips Nr. 1 Kreuz, Pozidriv-Schraubendreher Nr. 1 Geschlitzt, flach Ø 4 mm Geschlitzt, flach Ø 5,5 mm
Material der Kontakte	Silberlegierung (Ag/Ni)
Kurzschlusschutz	10 A von gG Patronensicherung entspricht EN/IEC 60947-5-1
Konventioneller thermischer Strom in freier Luft (I _{th})	10 A entspricht EN/IEC 60947-5-1
Nennisolationsspannung U _i	600 V (Verschmutzungsgrad: 3) entspricht EN/IEC 60947-1
Bemessungsstoßspannungsfestigkeit [U _{imp}]	6 kV entspricht EN/IEC 60947-1
Nennbetriebsstrom I _e	AC-15, A600: U _e = 120 V I _e = 6 A entspricht EN/IEC 60947-5-1 AC-15, A600: U _e = 240 V I _e = 3 A entspricht EN/IEC 60947-5-1 AC-15, A600: U _e = 600 V I _e = 1,2 A entspricht EN/IEC 60947-5-1 DC-13, Q600: U _e = 125 V I _e = 0,55 A entspricht EN/IEC 60947-5-1 DC-13, Q600: U _e = 250 V I _e = 0,27 A entspricht EN/IEC 60947-5-1 DC-13, Q600: U _e = 600 V I _e = 0,1 A entspricht EN/IEC 60947-5-1
Elektrische Lebensdauer	1000000 cycles AC-15, 2 A at 230 V, operating rate: ≤ 3600 cyc/h, load factor: 0.5 conforming to EN/IEC 60947-5-1 appendix C 1000000 cycles AC-15, 3 A at 120 V, operating rate: ≤ 3600 cyc/h, load factor: 0.5 conforming to EN/IEC 60947-5-1 appendix C 1000000 cycles AC-15, 4 A at 24 V, operating rate: ≤ 3600 cyc/h, load factor: 0.5 conforming to EN/IEC 60947-5-1 appendix C 1000000 cycles DC-13, 0.2 A at 110 V, operating rate: ≤ 3600 cyc/h, load factor: 0.5 conforming to EN/IEC 60947-5-1 appendix C 1000000 cycles DC-13, 0.5 A at 24 V, operating rate: ≤ 3600 cyc/h, load factor: 0.5 conforming to EN/IEC 60947-5-1 appendix C
Elektrische Zuverlässigkeit	Î» < 10exp(-6) bei 5 V, 1 mA entspricht EN/IEC 60947-5-4 Î» < 10exp(-8) bei 17 V, 5 mA gemäß EN/IEC 60947-5-4

Montage

Schutzbehandlung	TH
Umgebungstemperatur bei Lagerung	-40-70 °C
Umgebungstemperatur bei Betrieb	-40-70 °C
Überspannungskategorie	Klasse II entspricht IEC 60536
Schutzart (IP)	IP69 IP67 IP66 entspricht IEC 60529 IP69K
Schutzart (NEMA)	NEMA 13 NEMA 4X
Schutzart (IK)	IK03 entspricht EN 50102
Normen	EN/IEC 60947-1 EN/IEC 60947-5-1 EN/IEC 60947-5-4 EN/IEC 60947-5-5 JIS C 4520 UL 508 CSA C22.2 No 14
Vibrationsfestigkeit	5 gn (12-500 Hz) entspricht IEC 60068-2-6
Stoßfestigkeit	30 gn (Dauer = 18 ms) für Sinushalbwellenbeschleunigung entspricht IEC 60068-2-27 50 gn (Dauer = 11 ms) für Sinushalbwellenbeschleunigung entspricht IEC 60068-2-27

Vertragliche Gewährleistung

Periode	18 Monate
---------	-----------

Abmessungen

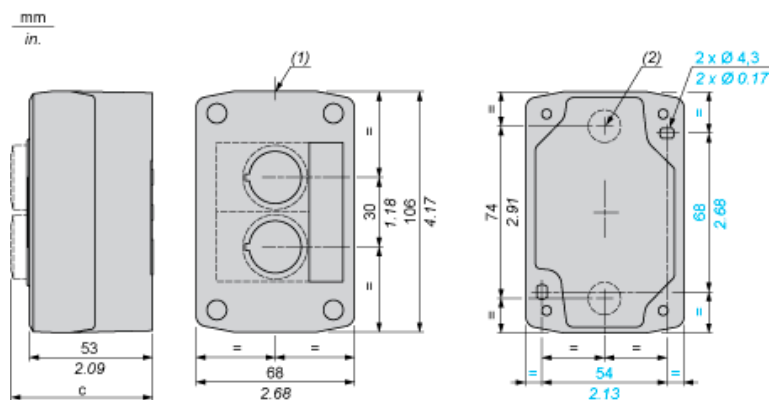

(1) 2 Ausbrüche für Kabelverschraubung Pg 13.5, Klemmkapazität 12 mm/0,47 in.

(2) Ausbruch für Kabeleinführung, Klemmkapazität 14 mm/0,55 in.

Die Steuerstation beinhaltet:	c in mm	c in in.
Drucktaster, bündig	62	2,44
Leuchtmelder	64	2,52
Leuchtdrucktaster	65,5	2,58
Drucktaster, vorstehend	66	2,60
Wahlschalter	80	3,15
Pilzdrucktaster	91,5	3,58
Einrastender Not-Halt-Pilzdrucktaster mit Schlüssel	115	4,53
Schlüsselschalter	105,5	4,15