

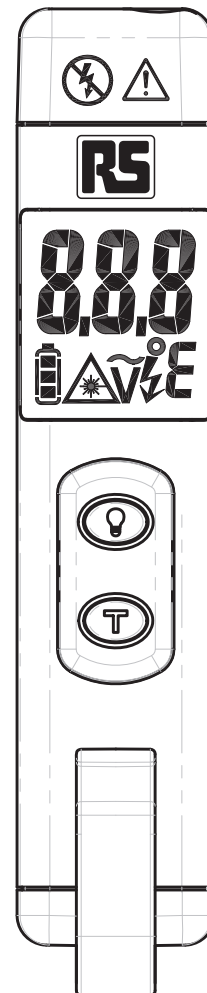

Bedienungsanleitung

IT-1 Infrarot-Thermometer



ABSCHNITT 1 – SICHERHEITSHINWEISE

Sicherheitshinweise

Die Bedienungsanleitung muss verstanden und sorgfältig befolgt werden. Prüfgerät ausschließlich zu den in diesem Handbuch genannten Zwecken einsetzen, da andernfalls der Schutz durch das Prüfgerät beeinträchtigt werden kann.

- Um sicheren Betrieb und Funktion für den Prüfer zu gewährleisten, die folgenden Anweisungen einhalten.
- Nichtbeachtung der Warnungen kann schwere Verletzungen zur Folge haben.
- Nicht in den Laserstrahl schauen.
- Den Laser nicht direkt auf das Auge oder indirekt über eine reflektierende Oberfläche darauf richten.
- Die Funktion VoltSense darf nur zum Prüfen von isolierten Drähten verwendet werden.
- Das Prüfgerät beim Prüfen von Hochspannungsdrähten mindestens 20 mm von dem Draht entfernt halten.
- Nicht bei Sensordrahtspannungen über 600 V verwenden.











Regionsetikett USA



Regionsetikett Europa

Hinweis: Bitte das richtige, der Region entsprechende Warnetikett anbringen, in der das Prüfgerät verwendet wird

Symbole auf dem Gerät und der Bedienungsanleitung

| | |
|---|--|
|  | Batterie |
|  | Siehe Anleitungskarte |
|  | Nicht direkt auf oder um SPANNUNGSFÜHRENDE Leiter aufbringen |
|  | Wechselstrommessung |
|  | Entspricht den Richtlinien der Europäischen Union |
|  | Entsorgung nur unter Einhaltung der geltenden Bestimmungen. |
|  | Laserlicht, nicht in den Strahl schauen |
|  | Vorsicht! Kontaktfreie Spannung |

CE-Zertifizierung

Dieses Prüfgerät ist nach den folgenden Normen zertifiziert:

EN 61326-1 Elektromagnetische Emissionen und Störanfälligkeit

EN 61010-1 Allgemeine Sicherheit

EN 60825-1 Lasersicherheit

Beschreibung des Prüfgeräts

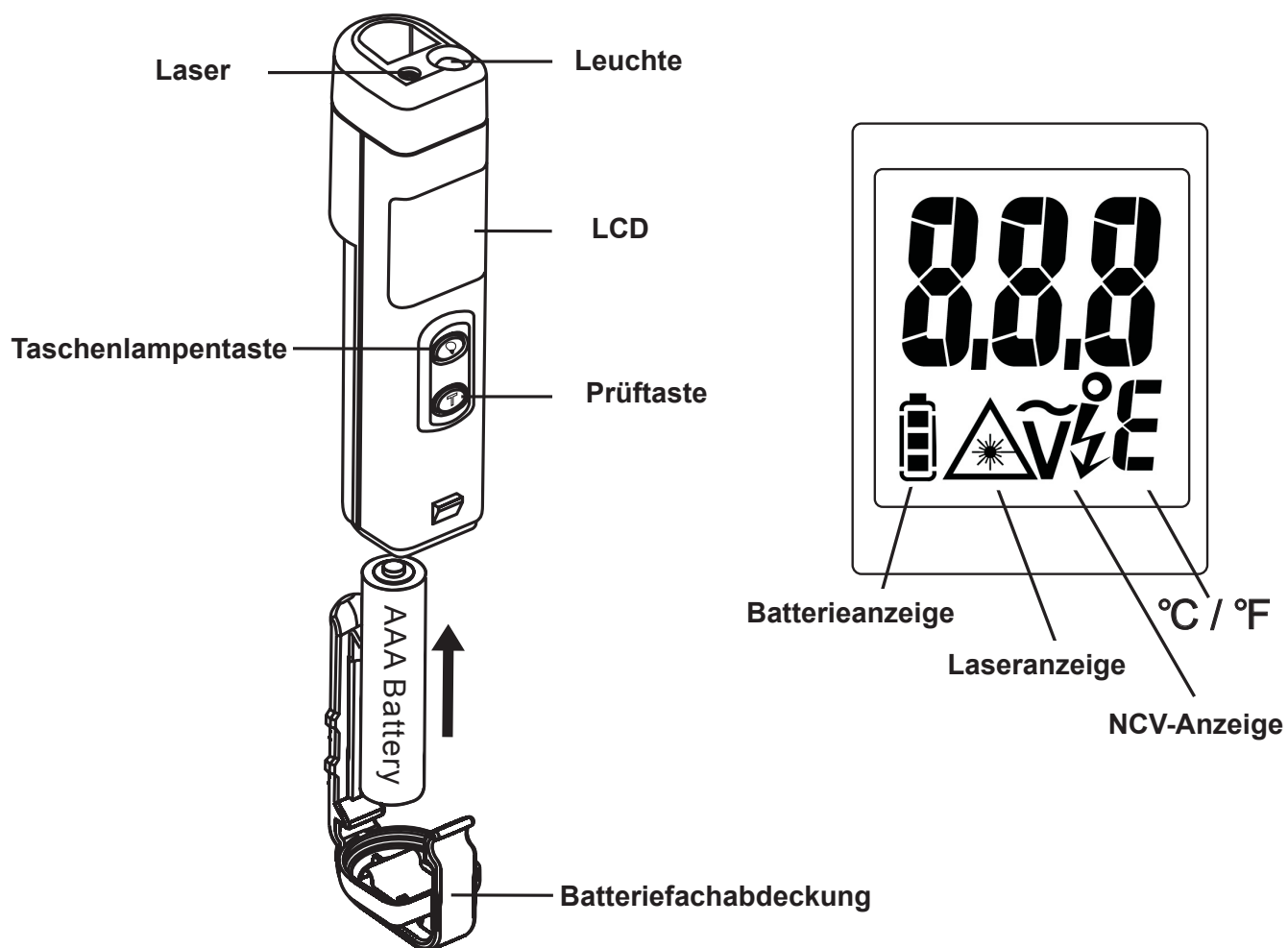

Bedienungsanleitung

Ein-/Ausschalter

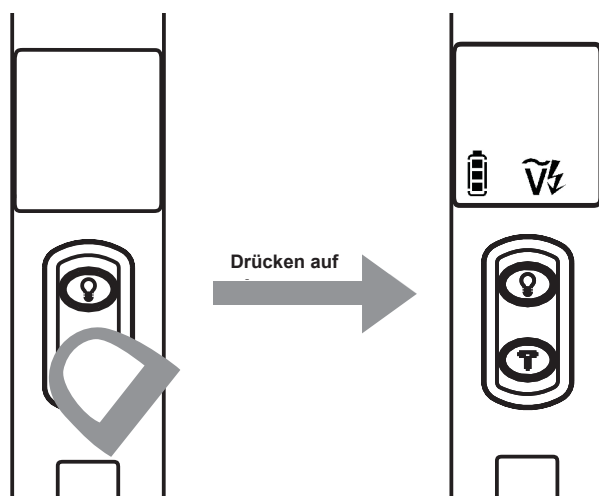

Die Taste drücken, bis die Anzeige aktiviert ist.
Automatische Abschaltung: 3 Minuten.

Temperaturmessung

In eingeschaltetem Zustand die Taste drücken, woraufhin das Prüfgerät die Temperatur des gemessenen Ziels anzeigt. Dann die Taste loslassen, woraufhin die LCD-Anzeige den Messwert 10 Sekunden lang anzeigt.

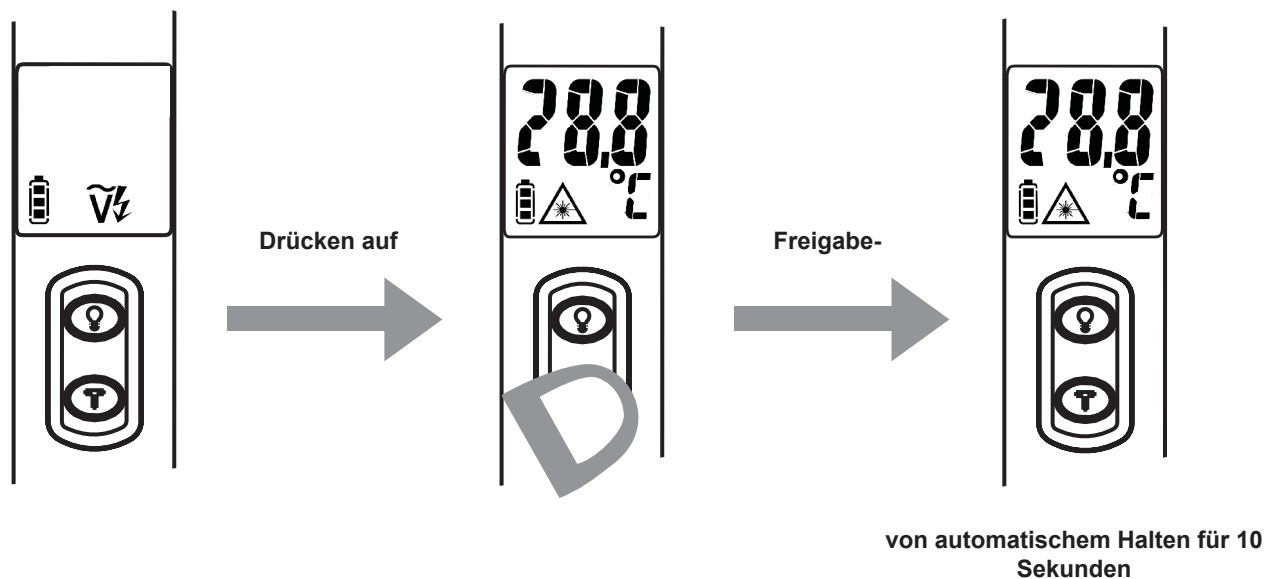

Das Laserlicht zeigt die Messrichtung während der Temperaturprüfung. Vorsicht, nicht in den Strahl schauen



Ununterbrochener Messmodus

In eingeschaltetem Zustand die Taste 3 Sekunden lang drücken, woraufhin das Prüfgerät in den ununterbrochenen IR-Temperaturmessmodus wechselt.

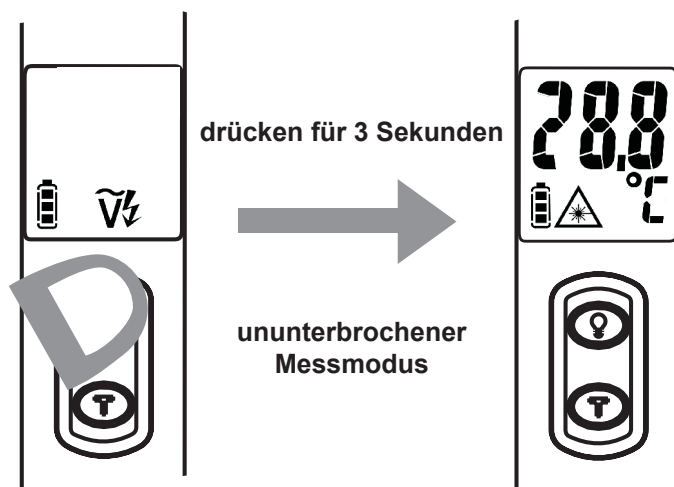
Das Laserlicht zeigt die Messrichtung während der Temperaturprüfung. Vorsicht, nicht in den Strahl schauen



°C/°F Auswahl

Die Taste  und die Taste  2 Sekunden lang gleichzeitig drücken, um das Temperaturprüfgerät zwischen °C und °F umzuschalten

Hinweise zur Durchführung von Temperaturmessungen

Um genaue Temperaturmessungen zu erhalten, ermöglichen, dass sich das Prüfgerät 30 Minuten lang an die Umgebungstemperatur anpassen kann.

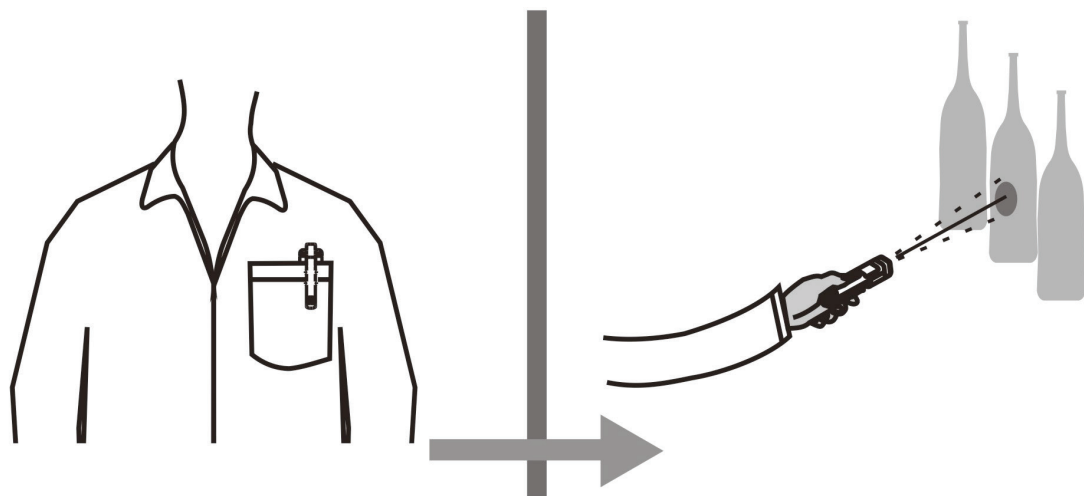
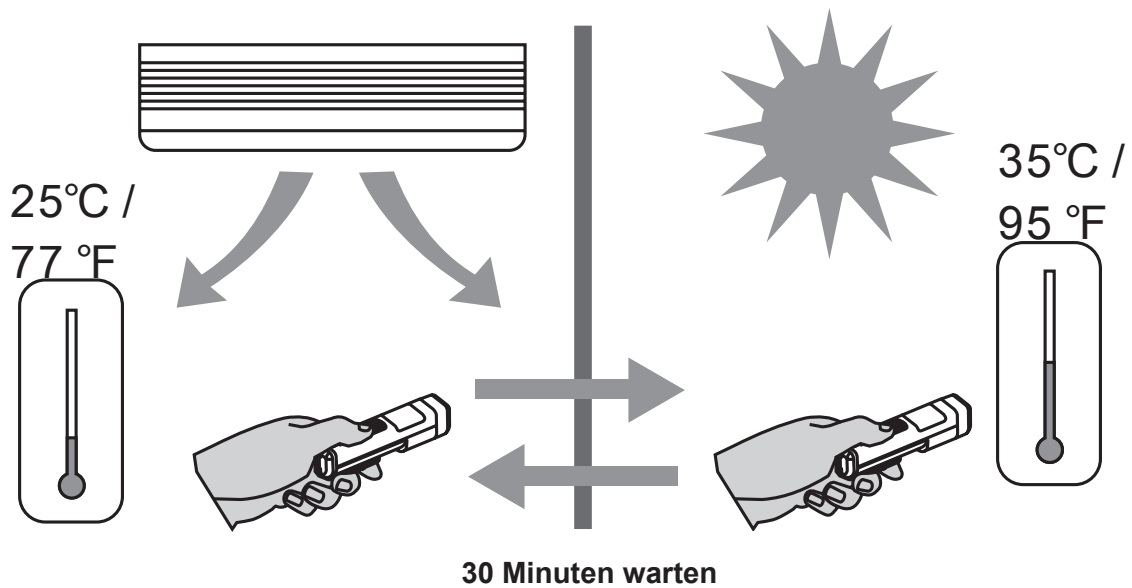

für eine genauere Messung 30 Minuten warten

Um Wärmewirkungen zu verhindern, die Störungen der Messgenauigkeit zur Folge haben können:

Die Finger nicht für längere Zeit in das Gehäuse stecken

- Nicht die Linie „B“ überqueren:

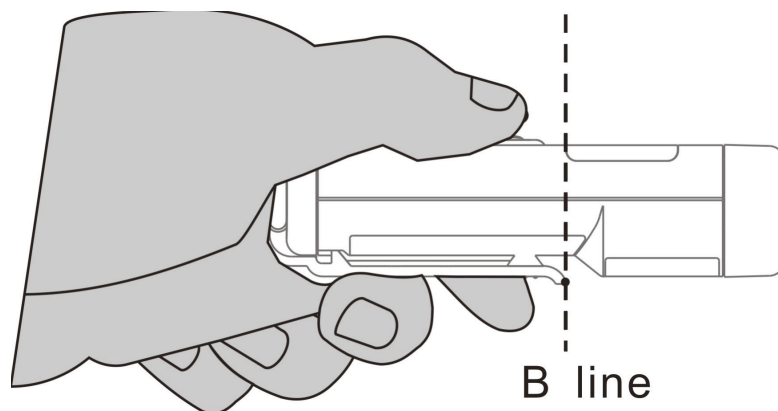

Das Prüfgerät kann nicht durch durchsichtige Materialien wie Glas hindurch messen. Die Barriere zwischen Testgerät und Zieloberfläche entfernen.

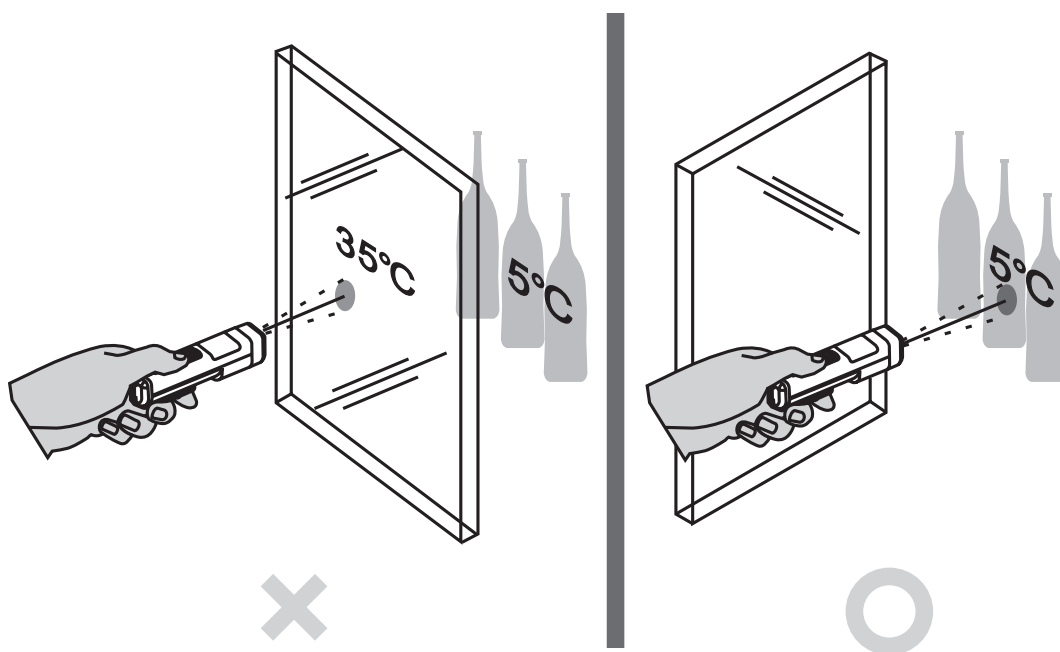

Das Prüfgerät ist auf 30 cm kalibriert. Das Testgerät mit etwa 30 cm Abstand von dem Ziel verwenden, um eine möglichst genaue Messung zu erhalten.

Bei größeren Abständen sollte der Zielbereich größer als der Abstand geteilt durch 8 sein.

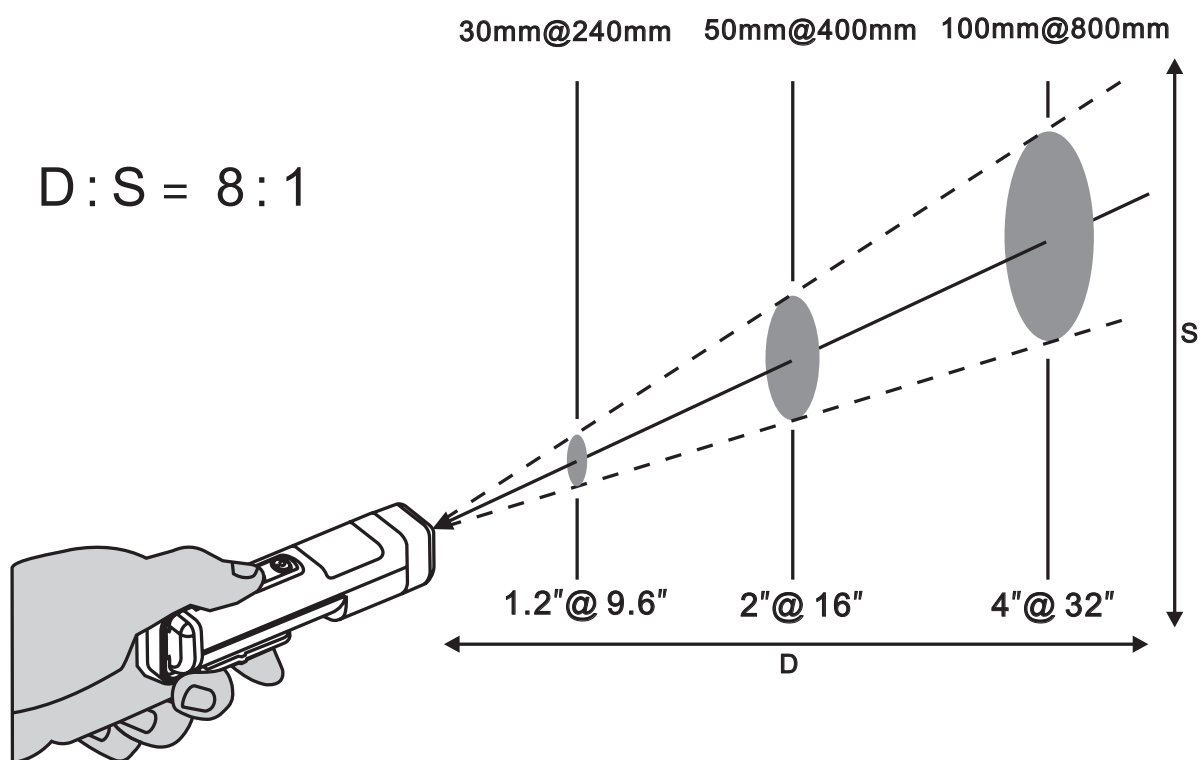

1. Der Messbereich darf nicht größer als der Zielbereich sein, andernfalls wird der Messwert unkorrekt.
2. Der Mindestmessbereich beträgt 3,75 cm (1,5") im Durchmesser.

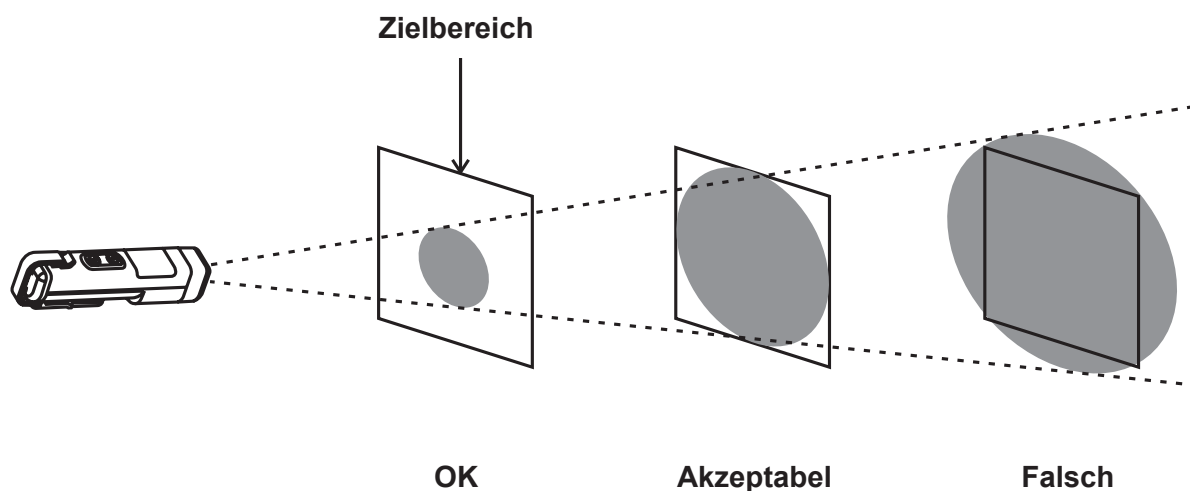

3. Es ist nicht empfehlenswert zur Verwendung für Messungen von glänzenden oder polierten Metalloberflächen (Aluminium, Edelstahl usw.).
4. Dampf, Staub, Rauch usw. können genaue Messungen verhindern, indem sie die Optik des Prüfgeräts beeinträchtigen.

Emissionsfaktor

Die meisten organischen Materialien und lackierten Oberflächen weisen einen Emissionsfaktor von 0,95 auf (im Prüfgerät voreingestellt). Messungen von glänzenden oder polierten Metalloberflächen führen zu ungenauen Messungen. Zum Ausgleichen die zu messende Oberfläche mit Abdeckband oder schwarzem mattem Lack abdecken. Genügend Zeit lassen, damit das Band dieselbe Temperatur wie das darunterliegende Material erreichen kann. Die Temperatur des Bandes oder der lackierte Oberfläche messen.

-Leuchte

Bei eingeschaltetem Prüfgerät die Taste  drücken, um die Taschenlampe ein- und auszuschalten.

VoltSense (berührungslose Spannungserkennung)

Die Funktion VoltSense wird automatisch eingeschaltet, wenn das Prüfgerät eingeschaltet wird, und sich im Standby-Modus befindet. Die LCD-Anzeigen zeigen die Anzeige  an. Wenn ein elektrisches Feld gefühlt wird, zeigt die LCD-Anzeige blinkende Symbole „●“ an, und die Taschenlampe blinkt.

Je höher das gefühlte elektrische Feld, umso mehr Symbole „●“ werden auf der LCD angezeigt, und umso schneller blinken Anzeige und Taschenlampe

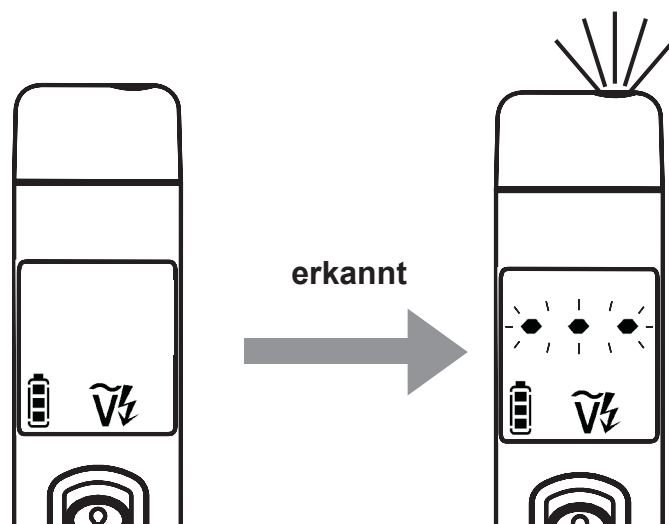

⚠ Sicherheitshinweise

Die Funktion VoltSense sollte nur zum Prüfen von isoliertem Draht verwendet werden. Beim Prüfen von Hochspannungsdraht sollte ein Abstand von 20 mm eingehalten werden, andernfalls besteht ein Gefahrenpotenzial.

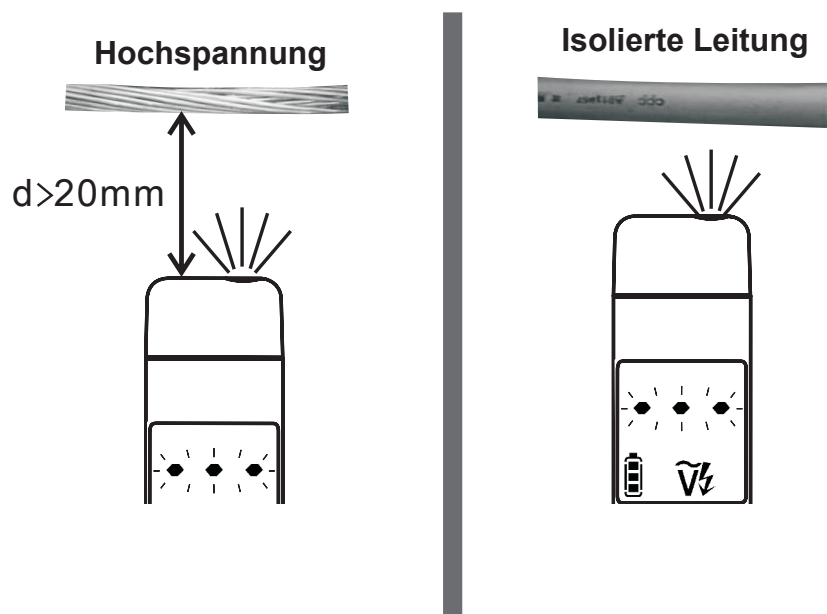

Wartung

Dieses Prüfgerät nicht selbst reparieren.

Das Gerät enthält keine Teile, die vom Benutzer gewartet werden können. Die Reparatur oder Wartung darf nur von Fachpersonal ausgeführt werden.

Auswechseln der Batterien

Das Messgerät zeigt die Batteriekapazität beim Einschalten an. Batterie austauschen, wenn die Batterieanzeige „“ blinkt. Zum Austauschen der Batterie die rückseitige Abdeckung öffnen.

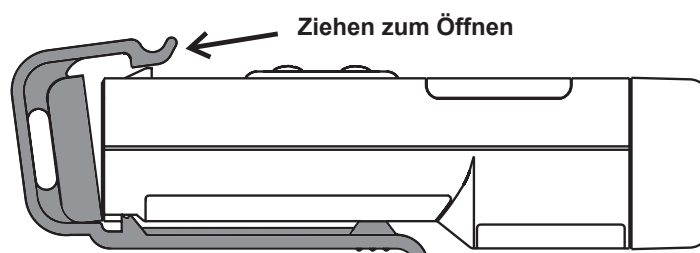

Beim Einsetzen der Batterien auf die Polarität achten. Gebrauchte Batterien nicht kurzschließen, nicht zerlegen und nicht ins Feuer werfen. Dies kann zu einer Explosion der Batterien führen. Verbrauchte Batterien gemäß den einschlägigen Vorschriften entsorgen.

Reinigung

Gehäuse regelmäßig mit einem trockenen Tuch und einem milden Reinigungsmittel abwischen. Keine Scheuer- oder Lösungsmittel verwenden.

Prüfgerät nicht in Wasser eintauchen.

Die Linse regelmäßig mit einem Baumwolltupfer abwischen, und abreiben mit Alkohol. Keine Scheuer- oder Lösungsmittel verwenden.

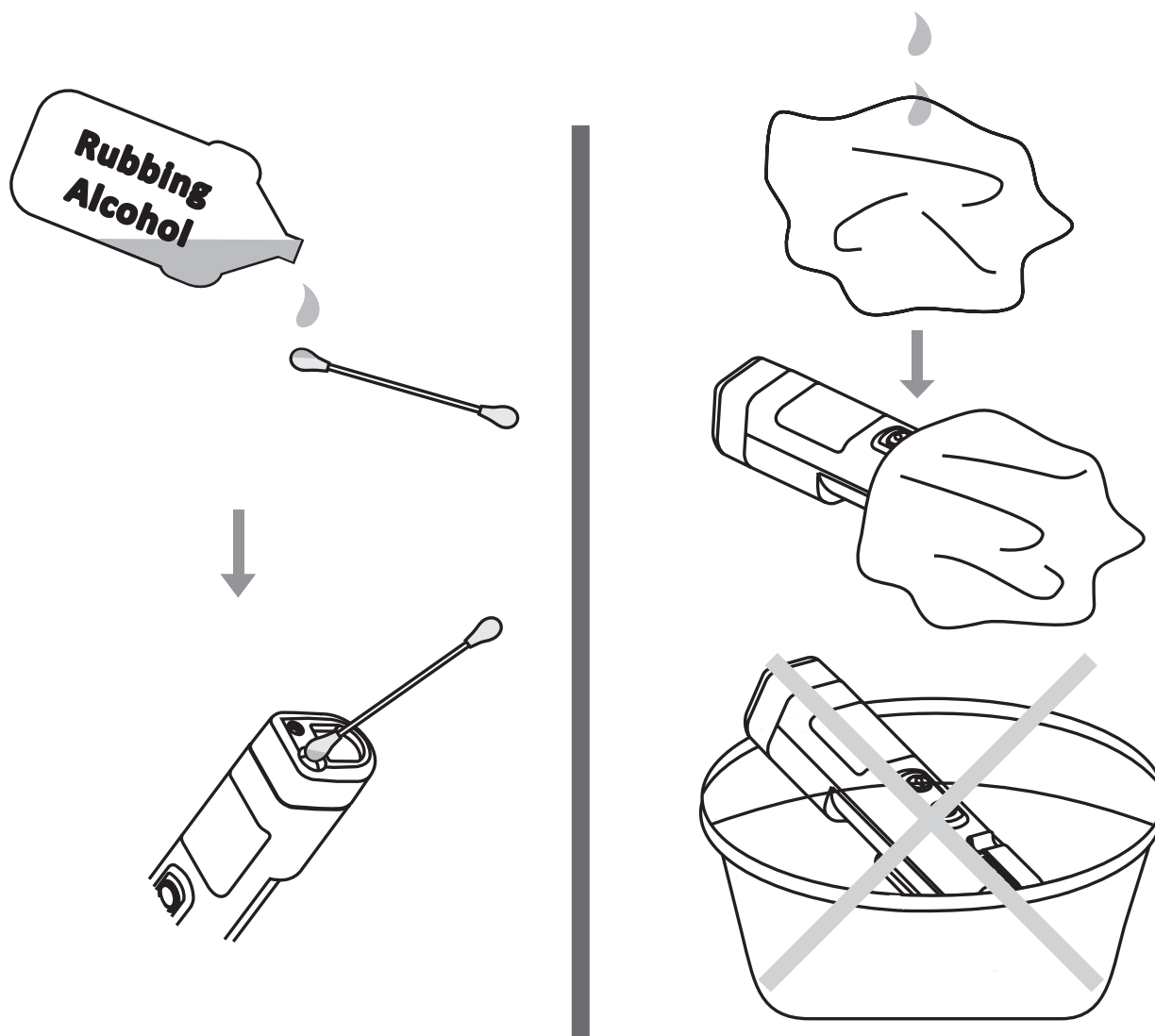

Technische Daten

| | |
|---|--|
| Temperatur | -30 °C ~ 500 °C (-22 °F ~ 932 °F) |
| Genauigkeit bei 23 °C ± 2 °C <80 % relative Feuchte | -30 °C ~ 0 °C (-22 °F ~ 32 °F): ± 3 °C (± 6 °F) -1 °C ~ 10 °C (-34 °F ~ 50 °F): ± 1,5 °C (± 3 °F) -11 °C ~ 40 °C (-52 °F ~ 104 °F): ± 1 °C (± 2 °F) -41 °C ~ 500 °C (-106 °F ~ 932 °F) ±1,5 °C (± 3 °F) oder ± 1,5 % des Messwerts, jeweils höherer Wert. |
| Auflösung der Anzeige | 0,2 °C (0,5 °F) |
| Ansprechzeit | 0,5 s |
| Spektralbereich | 6,5 um ~ 18 um |
| Emissionsfaktor | E=0,95 |
| D:S | 8:1 (berechnet bei 80 % Energie) |
| Wiederholbarkeit | ±1 °C oder ±0,5 % des Messwerts, je nachdem, welcher Wert größer ist |
| Messwertspeicherung | 10s |
| Abmessungen/Gewicht | 40 g 20 mm (B) x 30 mm (T) x 100 mm (L) |
| Batterielebensdauer | 150 Stunden (mit Laser) |
| Leistung | AAA-Alkali-Batterie, 1,5 V |
| Kontaktfreie Spannung | 60 Vac ~ 600 Vac |
| Lagertemperatur | -20 °C ~ 60 °C (ohne Batterie) |



Europa

RS Components UK
PO Box 99, Corby
Northants
NN17 9RS, Großbritannien
Großbritannien
Tel.: 0044 (0)1536 201234
Tel.: 0044 (0)1536 405678
rswww.com

Asien

RS Components
460 Alexandra Road, #15-01A
PSA Building
Singapore 119963
www.rs-components.com

Südamerika

Av. Pdte. Eduardo Frei M. 6001-71
Centro Empresas El Cortijo
Conchali, Santiago, Chile
www.rs-components.com