



Bild 1: Ansicht Gerät
Figure 1: View of unit
Figure 1: Vue de l'appareil
Figura 1: Vista dell'apparecchio
Figura 1: Vista del aparato



Bild 2: Montage
Figure 2: Mounting
Figure 2: Fixation
Figura 2: Montaggio
Figura 2: Montaje

Beschreibung

Die SITOP-Stromversorgungen 24 V/20 A sind Einbaugeräte, Schutzart IP20, Schutzklasse I.
Primär getaktete Stromversorgungen zum Anschluss an 3-phasiges Wechselstromnetz (TN- oder TT-Netz nach VDE 0100 T 300 / IEC 364-3) mit Nennspannungen 400-500 V, 50/60 Hz; Ausgangsspannung +24 V DC, potenzialfrei, kurzschluss- und leerlauffest.

Siehe auch Bild 1

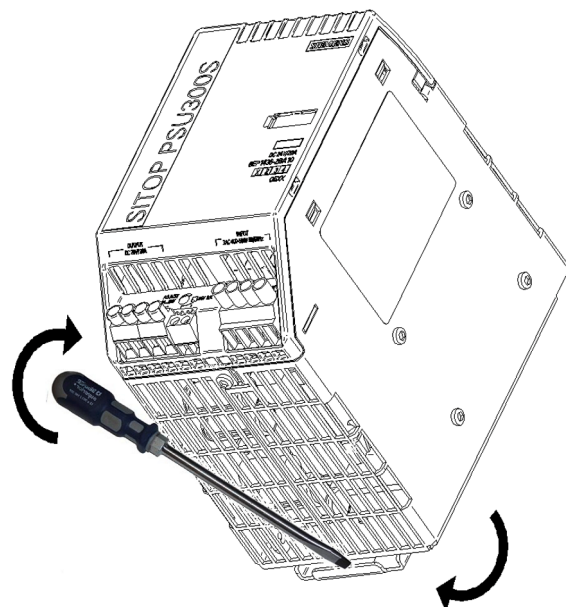
Sicherheitshinweise

ACHTUNG

Der einwandfreie und sichere Betrieb dieses Gerätes/Systems setzt sachgemäßen Transport, sachgemäße Lagerung, Aufstellung und Montage sowie sorgfältige Bedienung und Instandhaltung voraus.
Dieses Gerät/System darf nur unter Beachtung der Instruktionen und Warnhinweise der zugehörigen Technischen Dokumentation eingerichtet und betrieben werden.
Nur qualifiziertes Personal darf das Gerät/System installieren und in Betrieb setzen.
Warnung: Spannungseinstellung nur für Erstinstallation verwenden

Montage

Montage auf Normprofilschiene DIN EN 60715-TH35-15/7,5.
Das Gerät ist so zu montieren, dass die Eingangsklemmen unten und die Ausgangsklemmen unten sind.
Unterhalb und oberhalb des Gerätes muss mindestens ein Freiraum von je 40 mm eingehalten werden (max. Kabelkanaltiefe 50 mm).
Bei Installation des Gerätes in explosionsgefährdeter Umgebung (Ex II 3G Ex nAC IIC T4) ist dieses in einen Verteilerkasten mit Schutzart IP54 oder höher einzubauen.

Siehe auch Bild 2

Siehe auch Bild 6

Description

The 24 V/20 A SITOP power supplies are built-in units, IP20 degree of protection, protection class I.
Primary switched-mode power supplies for connection to 3-phase AC system (TN or TT system in accordance with VDE 0100 T 300 / IEC 364-3) with rated voltages of 400-500 V, 50/60 Hz; +24 V DC output voltage, isolated, short-circuit-proof and idling-proof.

See also Figure 1

Safety notes

NOTICE

Appropriate transport, proper storage, mounting, and installation, as well as careful operation and service, are essential for the error-free, safe and reliable operation of the device/system.
Setup and operation of this device/system are permitted only if the instructions and warnings of the corresponding documentation are observed.
Only qualified personnel are allowed to install the device/system and set it into operation.
Warning: operate voltage adjustment for initial installation only

Assembling

Mounting on DIN rail DIN EN 60715-TH35-15/7.5.
The device must be mounted in such a way that the input terminals and the output terminals are at the bottom.
A clearance of at least 40 mm must be maintained above and below the device (max. cable channel depth 50 mm).
If the device is to be used in a hazardous area (Ex II 3G Ex nAC IIC T4), it must be installed in a distributor box with degree of protection IP54 or higher

See also Figure 2

See also Figure 6

Description

Les alimentations SITOP 24 V/20 A sont des appareils encastrables, de degré de protection IP20 et de classe de protection I.
Alimentations à découpage au primaire pour raccordement au réseau CA triphasé (réseau TN ou TT selon VDE 0100 T 300 / CEI 364-3) avec des tensions nominales de 400-500 V, 50/60 Hz ; tension de sortie +24 V CC, avec séparation galvanique, protection contre les courts-circuits et tenue à la marche à vide.

Voir aussi Figure 1

Consignes de sécurité

IMPORTANT

L'exploitation de cet appareil / ce système dans les meilleures conditions de fonctionnement et de sécurité suppose un transport, un stockage, une installation et un montage adéquats, ainsi qu'une manipulation soignée et un entretien rigoureux.
Cet appareil / ce système ne peut être configuré et exploité qu'à condition de respecter les instructions et les avertissements figurant dans la documentation technique correspondante.
L'installation et la mise en service de l'appareil / du système doit impérativement être effectué par des personnes qualifiées.
Attention : n'utiliser le réglage de la tension que lors de la première installation

Fixation

Fixation sur rail symétrique DIN EN 60715-TH35-15/7,5.
L'appareil doit être fixé de sorte que les bornes d'entrée et les bornes de sortie se trouvent en bas.
Un espace libre de 40 mm doit être prévu en dessous et au dessus de l'appareil (profondeur max de la goulotte de câblage : 50 mm).
Les appareils installés en atmosphères explosibles (Ex II 3G Ex nAC IIC T4) doivent être montés dans un coffret de distribution en degré de protection IP54 ou plus.

Voir aussi Figure 2

Voir aussi Figure 6

Descrizione

Gli alimentatori SITOP 24 V/20 A sono apparecchi da incasso con grado di protezione IP20 e classe di sicurezza I.
Si tratta di alimentatori a commutazione del primario da collegare alla rete alternata trifase (rete TN o TT secondo VDE 0100 T 300 / IEC 364-3) con tensioni nominali 400-500 V, 50/60 Hz, tensione di uscita +24 V DC, con separazione di potenziale, a prova di cortocircuito e resistenti al funzionamento a vuoto.

Vedere anche Figura 1

Avvertenze di sicurezza

ATTENZIONE

Il funzionamento ineccepibile e sicuro di questo apparecchio/sistema presuppone un trasporto corretto, un immagazzinaggio idoneo, una installazione, un montaggio, un utilizzo e una manutenzione accurati.
Questo apparecchio/sistema deve essere installato e impiegato nel pieno rispetto delle istruzioni e delle avvertenze riportate nella documentazione tecnica pertinente.
L'apparecchio/il sistema può essere installato e messo in servizio solo da personale qualificato.
Avvertenza: utilizzare la impostazione di tensione solo per la prima installazione

Montaggio

Montaggio su guida profilata normalizzata DIN EN 60715-TH35-15/7,5.
L'apparecchio va montato con i morsetti d'ingresso in basso e i morsetti di uscita in basso.
Sopra e sotto l'apparecchio deve restare uno spazio libero di almeno 40 mm (profondità max. della canalina per cavi 50 mm).
Nel caso di installazione in un ambiente a rischio di esplosione (Ex II 3G Ex nAC IIC T4), l'apparecchio deve essere montato in una cassetta di distribuzione con grado di protezione IP54 o superiore

Vedere anche Figura 2

Vedere anche Figura 6

Descripción

Las fuentes de alimentación SITOP de 24 V/20 A son aparatos con grado de protección IP20 y clase de protección I.
Fuentes de alimentación conmutadas en primario para la conexión a la red alterna trifásica (red TN o TT según VDE 0100 T 300/IEC 364-3) con tensiones nominales de 400-500 V, 50/60 Hz; tensión de salida +24 V DC, aislamiento galvánico, resistentes a cortocircuito y marcha en vacío.

Consulte también Figura 1

Consignas de seguridad

ATENCIÓN

El funcionamiento correcto y seguro de este aparato/sistema presupone un transporte, un almacenamiento, una instalación y un montaje conformes a las prácticas de la buena ingeniería, así como un manejo y un mantenimiento rigurosos.
Este aparato/sistema debe ajustarse y utilizarse únicamente teniendo en cuenta las instrucciones y advertencias de la documentación técnica correspondiente.
La instalación y puesta en marcha del aparato/sistema debe encomendarse exclusivamente a personal cualificado.
Advertencia: ajuste de la tensión de operación sólo válido para instalación inicial

Montaje

Montaje sobre perfil normalizado DIN EN 60715-TH35-15/7,5.
El aparato debe montarse de modo que los bornes de entrada queden abajo y los de salida abajo.
Por encima y por debajo del aparato debe dejarse un espacio libre de al menos 40 mm (profundidad máx. de la canalina de cables 50 mm).
Si se desea instalar el aparato en un área clasificada (atmósfera potencialmente explosiva) (Ex II 3G Ex nAC IIC T4), entonces deberá alojarse en una caja con grado de protección IP54 o superior.

Consulte también Figura 2

Consulte también Figura 6



Bild 3: Input ①
 Figure 3: Input ①
 Figure 3: Input ①
 Figura 3: Entrada ①



Bild 4: Output ②
 Figure 4: Output ②
 Figure 4: Output ②
 Figura 4: Salida ②

	① + ②	③	④
	SZS 0,6x3,5 / PZ1 / PH1	SZS 0,4x2,5	SZS 0,4x2,5/ max. Ø 3,5 mm
	1 x 0,2 - 6 mm ²	1 x 0,14 - 1,5 mm ²	—
	1 x 0,2 - 4 mm ²	1 x 0,14 - 1,5 mm ²	—
AWG	24 - 10	28 - 16	—
Nm	0,5 - 0,6 Nm	0,22 Nm	0,04 Nm
	8 mm	7 mm	—

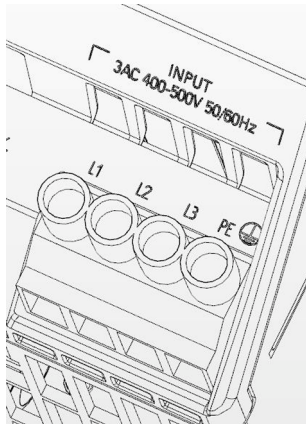
Bild 5: Klemmen Daten
 Figure 5: Terminal data
 Figure 5: Caractéristiques des bornes
 Figura 5: Dati dei morsetti
 Figura 5: Datos de bornes

Anschließen

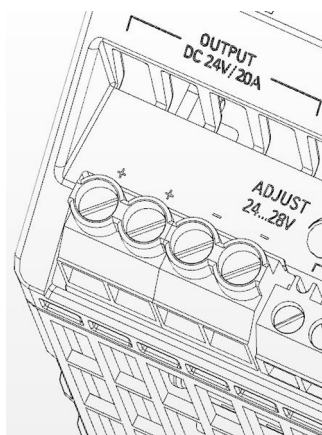
! WARNUNG
 Vor Beginn der Installations- oder Instandhaltungsarbeiten ist der Hauptschalter der Anlage auszuschalten und gegen Wiedereinschalten zu sichern. Bei Nichtbeachtung kann das Berühren spannungsführender Teile Tod oder schwere Körperverletzung zur Folge haben.
 Die Betätigung des Potentiometers ist nur mittels isoliertem Schraubendreher zulässig.

Für die Installation der Geräte sind die einschlägigen länderspezifischen Vorschriften zu beachten.
Wichtiger Hinweis: Eingangsseitig ist ein Leitungs- oder Motorschutzschalter vorzusehen.
 Der Anschluss der Versorgungsspannung (3 AC 400-500 V) muss gemäß IEC 60364 und EN 50178 ausgeführt werden.

Siehe auch Bild 3
 Siehe auch Bild 4
 Siehe auch Bild 5

Aufbau

①	AC-Eingang
②	DC-Ausgang
③	Meldekontakte
④	Potentiometer 24 - 28 V
⑤	Kontrollleuchte (24 V O.K.)
⑥	Hutschienschieber
⑦	Konvektion
⑧	Freiraum oberhalb/unterhalb

Siehe auch Bild 6

Betriebsmodus

Signalisierung
LED grün: Ausgangsspannung OK
Meldesignale
Meldekontakt: Ausgangsspannung OK AC 30 V/0,5 A DC 60 V/0,3 A DC 30 V/1 A

Siehe auch Bild 7

Connecting

! WARNING
 Before installation or maintenance work can begin, the system's main switch must be switched off and measures taken to prevent it being switched on again. If this instruction is not observed, touching live parts can result in death or serious injury.
 Actuation of the potentiometer is allowed only by means of an insulated screwdriver.

For installation of the devices, the relevant country-specific regulations must be observed.
Important note: A miniature circuit breaker or motor circuit breaker must be provided at the input side.
 The connection for the supply voltage (400-500 V 3 AC) must be designed in accordance with IEC 60364 and EN 50178.

See also Figure 3
 See also Figure 4
 See also Figure 5

Structure

①	AC input
②	DC output
③	Signaling contacts
④	24 - 28 V potentiometer
⑤	Indicator light (24 V O.K.)
⑥	DIN rail slider
⑦	Convection
⑧	Clearance above/below

See also Figure 6

Operating mode

Signaling
LED green: Output voltage OK
Alarm signals
Signaling contact: Output voltage OK 30 V AC/0.5 A 60 V DC/0.3 A 30 V DC/1 A

See also Figure 7

Raccordement

! ATTENTION
 Avant de commencer les travaux d'installation ou de maintenance, couper l'interrupteur général de l'installation et le condamner pour empêcher la remise sous tension. Le non-respect de cette consigne peut entraîner la mort ou des blessures graves en cas de contact avec des pièces sous tension.
 Actionner le potentiomètre uniquement à l'aide d'un tournevis isolé.

L'installation des appareils doit se faire en conformité avec les prescriptions nationales.
Remarque importante : un disjoncteur de ligne ou disjoncteur moteur doit être prévu en entrée.
 Le raccordement de la tension d'alimentation (3ph. 400-500 V) doit être effectué conformément à CEI 60364 et EN 50178.

Voir aussi Figure 3
 Voir aussi Figure 4
 Voir aussi Figure 5

Constitution

①	Entrée CA
②	Sortie CC
③	Contacts de signalisation
④	Potentiomètre 24...28 V
⑤	Témoin de tension (24 V O.K.)
⑥	Coulisseau pour rail DIN symétrique
⑦	Convection
⑧	Espace libre au dessus/en dessous

Voir aussi Figure 6

Mode de fonctionnement

Signalisation
LED verte : Tension de sortie OK
Signaux
Contact de signalisation : Tension de sortie OK 30 V CA/0,5 A, 60 V CC/0,3 A, 30 V CC/1 A

Voir aussi Figure 7

Collegamento

! AVVERTENZA
 Prima dell'inizio dei lavori di installazione o manutenzione è necessario disinserire l'interruttore principale dell'impianto e assicurarne contro la reinserzione. In caso di mancata osservanza, il contatto con parti sotto tensione può provocare la morte o gravi lesioni personali.
 È consentito azionare il potenziometro solo utilizzando un cacciavite isolato.

Per l'installazione degli apparecchi occorre osservare le normative nazionali vigenti.
Avvertenza importante: sul lato d'ingresso si deve predisporre un interruttore magnetotermico o un salvamotore.
 L'allacciamento della tensione di alimentazione (3 AC 400-500 V) deve essere eseguito in conformità alle norme IEC 60364 ed EN 50178.

Vedere anche Figura 3
 Vedere anche Figura 4
 Vedere anche Figura 5

Struttura

①	Ingresso AC
②	Uscita DC
③	Contatti di segnalazione
④	Potenziometro 24 ... 28 V
⑤	Spia di controllo (24 V O.K.)
⑥	Cursore per fissaggio su guida
⑦	Convezione
⑧	Spazio libero superiore/inferiore

Vedere anche Figura 6

Modo operativo

Segnalazione
LED verde: tensione di uscita OK
Segnali
Contatto di segnalazione: tensione di uscita OK AC 30 V/0,5 A DC 60 V/0,3 A DC 30 V/1 A

Vedere anche Figura 7

Conexión

! ADVERTENCIA
 Antes de comenzar los trabajos de instalación o mantenimiento, se deberá abrir el interruptor principal del cuadro/tablero y protegerlo para evitar su cierre. Si no se observa esta medida, el contacto con piezas bajo tensión puede provocar la muerte o lesiones graves.
 El potenciómetro sólo deberá girarse usando un destornillador aislado.

A la hora de instalar los aparatos, se tienen que observar las disposiciones o normativas específicas de cada país.
Nota importante: en el lado de entrada debe preverse un automático magnetotérmico o un guardamotor.
 La conexión de la alimentación (3 AC 400-500 V) debe efectuarse conforme a las normas IEC 60364 y EN 50178.

Consulte también Figura 3
 Consulte también Figura 4
 Consulte también Figura 5

Diseño

①	Entrada AC
②	Salida DC
③	Contactos de señalización
④	Potenciómetro 24 - 28 V
⑤	Lámpara de control (24 V O.K.)
⑥	Corredera de fijación a perfil
⑦	Convección
⑧	Espacio libre arriba/abajo

Consulte también Figura 6

Modo de servicio

Señalización
LED verde: Tensión de salida OK
Señalización
Contacto de señalización: Tensión de salida OK 30 V/0,5 A AC, 60 V/0,3 A DC, 30 V/1 A DC

Consulte también Figura 7



Bild 6: Gesamtaufbau
Figure 6: Overall structure
Figure 6: Constitution
Figura 6: Struttura completa
Figura 6: Diseño general



Bild 7: Meldekontakt ③
Figure 7: Signaling contact ③
Figure 7: Contact de signalisation ③
Figura 7: Contatto di segnalazione ③
Figura 7: Contacto de señalización ③

Technische Daten

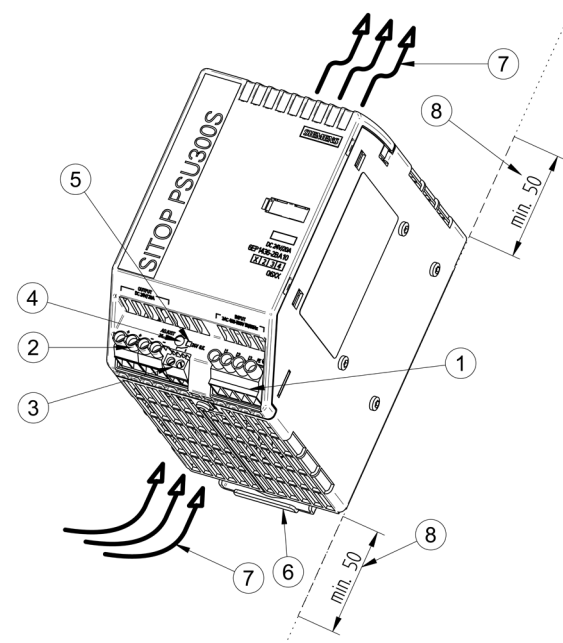
① Eingangsgrößen
Eingangsnennspannung $U_{e\text{ nenn}}$: 3 AC 400-500 V 50/60 Hz
Eingangsspannungsbereich: 3 AC 340-550 V
Eingangsnennstrom $I_{e\text{ nenn}}$: 1,2-1,0 A
Vorzuschaltender 3ph. gekoppelter Leitungsschutzschalter Charakteristik C: 6 bis 16 A Alternativ: Leistungsschalter 3RV1021- 1DA10, Einstellung des thermischen Überstromauslösers: 3 A, oder 3RV1721-1DD10 (UL489 – listed)
Leistungsaufnahme (Wirkleistung) bei Volllast: 525 W
② Ausgangsgrößen
Ausgangsnennspannung $U_{a\text{ nenn}}$: 24 V (Auslieferungszustand)
Einstellbereich: 24-28 V, Einstellung über Potentiometer ④ an der Gerätevorderseite
Derating bei $U_a > 24\text{ V}$: 4 % I_a bzw. 3 °C $t_{\text{amb}} / V U_a$
Ausgangsnennstrom $I_{a\text{ nenn}}$: 20 A 120 % $I_{a\text{ nenn}}$ im Bereich 0 ... +45 °C; max. Leistung 120 % (576 W) von der Nennleistung
Extra Power beim Einschalten und im Betrieb: 30 A für 5 s (pro min)
Umgebungsbedingungen
Temperatur für Betrieb: 0 ... +60 °C
Eigenkonvektion
Schutzfunktion
Strombegrenzung bei permanenter Überlast (>5 s), Ansprechwert: $< 1,6 \times I_{a\text{ nenn}}$, ausgenommen Extra Power
Kennlinie der Strombegrenzung stetig abfallend, unter 10 V Hiccup-Betrieb
Abmessungen
Breite × Höhe × Tiefe in mm: 90 × 145 × 150

Technical data

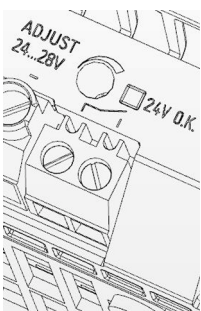
① Input variables
Rated input voltage $U_{in\text{ rated}}$: 400-500 V 3 AC 50/60 Hz
Input voltage range: 340-550 V 3 AC
Rated input current $I_{in\text{ rated}}$: 1.2-1.0 A
Series-connected 3-ph. coupled miniature circuit breaker, characteristic C: 6 to 16 A Alternative: Circuit breaker 3RV1021- 1DA10, setting of the thermal overcurrent release: 3 A, or 3RV1721- 1DD10 (UL489-listed)
Power consumption (active power) at full load: 525 W
② Output variables
Rated output voltage $U_{out\text{ rated}}$: 24 V (delivery state)
Setting range: 24-28 V, set via potentiometer ④ at the device front
Derating at $V_{out} > 24\text{ V}$: 4% I_{out} or 3 °C $t_{\text{amb}}/V V_{out}$
Rated output current $I_{out\text{ rated}}$: 20 A 120% $I_{out\text{ rated}}$ in the range of 0 to +45 °C; max. power 120% (576 W) of rated power
Extra power during switch-on and operation: 30 A for 5 s (pro min)
Ambient conditions
Temperature for operation: 0 to +60 °C
Natural convection
Protective function
Current limitation at permanent overload (>5 s), response value: $< 1,6 \times I_{out\text{ rated}}$, apart from during Extra Power
Characteristic of current limitation constantly decreasing, hiccup mode below 10 V
Dimensions
Width × height × depth in mm: 90 × 145 × 150

Caractéristiques techniques

① Valeurs d'entrée
Tension d'entrée nominale $U_{e\text{ nom}}$: 3ph 400-500 V CA 50/60 Hz
Plage de tension d'entrée : 3ph. 340-550 V
Courant d'entrée nominal $I_{e\text{ nom}}$: 1,2-1,0 A
Disjoncteur 3ph. couplé à installer en amont caractéristique C : 6 à 16 A En variante : Disjoncteur 3RV1021- 1DA10, réglage du déclencheur thermique de surcharge : 3 A, ou 3RV1721-1DD10 (UL489 – listed)
Puissance absorbée (puissance active) à pleine charge : 525 W
② Valeurs de sortie
Tension de sortie nominale $U_{s\text{ nom}}$: 24 V (état à la livraison)
Plage de réglage : 24-28 V, réglage par potentiomètre ④ en face avant de l'appareil
Déclassement pour $U_a > 24\text{ V}$: 4 % I_a ou 3 °C $t_{\text{amb}} / V U_a$
Courant de sortie nominal $I_{a\text{ nom}}$: 20 A 120 % $I_{a\text{ nom}}$ en service 0 ... +45 °C; puissance max. 120 % (576 W) de la puissance nominale
Puissance supplémentaire à la mise en marche et en service : 30 A pendant 5 s (par min)
Conditions ambiantes
Température de fonctionnement 0 ... +60 °C
Convection naturelle
Fonction de protection
Limitation de courant pour surcharge permanente (> 5 s), seuil de réponse : $<$ $1,6 \times I_{a\text{ nom}}$, sauf pendant Puissance supplémentaire
Courbe de la limitation de courant en baisse constante, sous fonctionnement en tentative de redémarrage périodique (hiccup) 10 V
Dimensions
Largeur × hauteur × profondeur en mm : 90 × 145 × 150

Dati tecnici

① Grandezze di ingresso
Tensione nominale di ingresso $U_{e\text{ nom}}$: 3 AC 400-500 V 50/60 Hz
Campo di tensione di ingresso: 3 AC 340-550 V
Corrente nominale di ingresso $I_{e\text{ nom}}$: 1,2-1,0 A
Interruttore magnetotermico trifase accoppiato da inserire a monte Caratteristica C: 6 ... 16 A Alternativa: interruttore automatico 3RV1021-1DA10, impostazione dello sganciatore di sovracorrente termico: 3 A, oppure 3RV1721-1DD10 (UL489 – listed)
Potenza assorbita a pieno carico (potenza attiva): 525 W
② Grandezze di uscita
Tensione nominale di uscita $U_{a\text{ nom}}$: 24 V (stato di fornitura)
Campo di regolazione: 24-28 V, impostazione tramite potenziometro ④ sul lato frontale dell'apparecchio
derating per $U_a > 24\text{ V}$: 4 % I_a risp. 3 °C $t_{\text{amb}} / V U_a$
Corrente nominale di uscita $I_{a\text{ nom}}$: 20 A 120 % $I_{a\text{ nom}}$ nel campo 0 ... +45 °C; max. potenza 120 % (576 W) della potenza nominale
Extra Power all'inserzione e in esercizio: 30 A per 5 s (al minuto)
Condizioni ambientali
Temperatura in esercizio: 0 ... +60 °C
Convezione naturale
Funzione di protezione
Limitazione di corrente con sovraccarico permanente (>5 s), valore di intervento: $< 1,6 \times I_{a\text{ nom}}$, tranne durante Extra Power
Curva caratteristica della limitazione di corrente costantemente decrescente, con funzionamento Hiccup a 10 V
Dimensioni
Larghezza × altezza × profondità in mm: 90 × 145 × 150

Datos técnicos

① Magnitudes de entrada
Tensión nominal de entrada $U_{e\text{ nom}}$: 3 AC 400-500 V 50/60 Hz
Rango de tensión de entrada: 3 AC 340-550 V
Intensidad nominal de entrada $I_{e\text{ nom}}$: 1,2-1,0 A
Magnetotérmico acoplado trifásicamente a instalar aguas arriba, Curva C: 6 a 16 A Alternativamente: Interruptor automático 3RV1021-1DA10, ajuste del disparador térmico de sobrecorriente: 3 A, o 3RV1721-1DD10 (UL489 – listed)
Consumo (potencia activa) a plena carga: 525 W
② Magnitudes de salida
Tensión nominal de salida $U_{s\text{ nom}}$: 24 V (ajuste de fábrica)
Rango de ajuste: 24-28 V, ajuste con potenciómetro ④ en el frontal del aparato
Derating con $U_s > 24\text{ V}$: 4 % I_a o bien 3 °C $t_{\text{amb}} / V U_s$
Corriente nominal de salida $I_{s\text{ nom}}$: 20 A 120 % $I_{s\text{ nom}}$ en rango 0 ... +45 °C; potencia máx. 120 % (576 W) de la potencia nominal
Potencia adicional al conectar y en servicio: 30 A durante 5 s (por min)
Condiciones ambientales
Temperatura de funcionamiento: 0 ... +60 °C
Convección natural
Función de protección
Limitación de corriente con sobrecarga permanente (> 5 s), valor de reacción: $< 1,6 \times I_{s\text{ nom}}$, exceptuando durante Potencia adicional
Característica de la limitación de corriente: continua decreciente; bajo 10 V, modo Hiccup (intentos periódicos de rearme)
Dimensiones
Anchura × altura × profundidad en mm: 90 × 145 × 150

Zubehör

Funktionserweiterung durch
Ergänzungsmodule Redundanzmodul,
Diagnosemodul SITOP select oder DC
USV möglich

www.siemens.de/sitop

Accessories

Function expansion possible through
add-on modules: redundancy module,
diagnostics module SITOP select or DC
UPS

www.siemens.de/sitop

Accessoires

L'extension fonctionnelle est possible au
moyen des modules d'extension module
de redondance, module de diagnostic
SITOP select ou CD USV (ASI)

www.siemens.com/sitop

Accessori

Ampliamento delle funzioni tramite
moduli aggiuntivi: modulo di ridondanza,
modulo di diagnostica SITOP select o
modulo DC UPS

www.siemens.de/sitop

Accesorios

Es posible una ampliación funcional
mediante módulos complementarios:
módulo de redundancia, módulo de
diagnóstico SITOP select o DC USV
(SAI DC)

www.siemens.de/sitop

Entsorgungsrichtlinien

Verpackung und Packhilfsmittel sind
recyclingfähig und sollten grundsätzlich
der Wiederverwertung zugeführt werden.
Das Produkt selbst darf nicht über den
Hausmüll entsorgt werden.

Disposal guideline

Packaging and packing aids can be
recycled and should always be disposed
of for reuse.

The product itself shall not be disposed
of as normal domestic waste.

Directives relatives à l'élimination des déchets

L'emballage et les matériaux de
conditionnement sont recyclables et
doivent, d'une manière générale, faire
l'objet d'une valorisation des déchets.
Le produit lui-même ne doit pas être
éliminé avec les ordures ménagères.

Direttive per lo smaltimento

L'imballaggio e i materiali ausiliari di
imballaggio utilizzati sono riciclabili e
devono quindi essere destinati al
riciclaggio.

Questo prodotto non deve essere
smaltito con i rifiuti ordinari.

Directrices para la eliminación

Los embalajes y los auxiliares de
embalaje son reciclables y deben
separarse para su reutilización.

El propio producto no debe eliminarse
con la basura doméstica.

Service und Support

www.support.automation.siemens.com

Telefon: + 49 (0) 911 895 7222

Service and Support

www.support.automation.siemens.com

Telephone: + 49 (0) 911 895 7222

SAV et assistance

www.support.automation.siemens.com

Téléphone : + 49 (0) 911 895 7222

Service & Support

www.support.automation.siemens.com

Telefono: + 49 (0) 911 895 7222

Servicio técnico y asistencia

www.support.automation.siemens.com

Teléfono: + 49 (0) 911 895 7222