

D-SUB连接器套件 - VS-09-SET-EMV - 1689158

Please be informed that the data shown in this PDF Document is generated from our Online Catalog. Please find the complete data in the user's documentation. Our General Terms of Use for Downloads are valid (<http://download.phoenixcontact.com>)



D-SUB连接器套件，外壳尺寸1，IP67防护等级，带屏蔽支架



关键商业数据

包装单位	1 STK
GTIN	 4 017918 890568
GTIN	4017918890568
海关税则号	8536901900
Sales Key	ABNFAA

技术数据

机械特性

位数	9
屏蔽	有
插 / 拔周期	≥ 1000
电缆外径	3 mm ... 9 mm
电缆出口	弯头
颜色	灰色
保护等级	IP67
类型	D-SUB 9
外壳尺寸	1
出线口编号	2

环境条件

环境温度 (运行)	-40 °C ... 80 °C
-----------	------------------

材料数据

阻燃等级，符合UL 94	V0
外壳材料	PA

D-SUB连接器套件 - VS-09-SET-EMV - 1689158

技术数据

材料数据

密封材料	扁平密封：NBR；扁平密封：EPDM
	扁平密封：NBR；扁平密封：EPDM
电缆密封材料	CR/NBR

电气特性

位数	9
污染等级	2

标准和规范

阻燃等级，符合UL 94	V0
--------------	----

Environmental Product Compliance

China RoHS	环保使用期限 = 50
	更多有害物质的详情，请参考“下载区”内的“制造商声明”

产品图

尺寸图

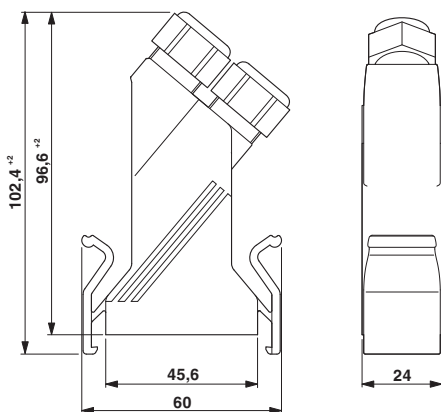

尺寸图

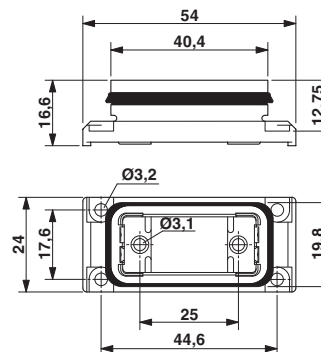

D-SUB面板安装支架

D-SUB插头外壳

尺寸图

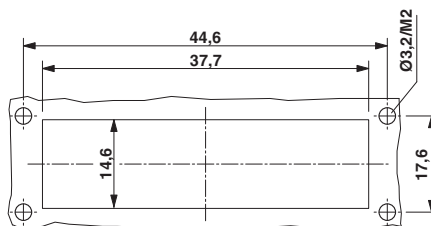

面板开口

D-SUB连接器套件 - VS-09-SET-EMV - 1689158

分类

eCl@ss

eCl@ss 4.0	27140816
eCl@ss 4.1	27260701
eCl@ss 5.0	27260701
eCl@ss 5.1	27261200
eCl@ss 6.0	27261200
eCl@ss 7.0	27440302
eCl@ss 8.0	27440302
eCl@ss 9.0	27440302

ETIM

ETIM 2.0	EC000437
ETIM 3.0	EC000437
ETIM 4.0	EC001132
ETIM 5.0	EC001132
ETIM 6.0	EC001132

UNSPSC

UNSPSC 6.01	31261501
UNSPSC 7.0901	31261501
UNSPSC 11	31261501
UNSPSC 12.01	31261501
UNSPSC 13.2	39121522

认证

认证

认证

EAC

防爆认证

认证详情

EAC		B.01742
-----	---	---------