

## ZB4BK1733

Frontelement für Leuchtwahlschalter ZB4, o.  
Rastung, grün, 3 Positionen



### Hauptkennndaten

Produktserie	Harmony XB4
Produkt oder Komponententyp	Frontelement für Leuchtwahlschalter
Produktkompatibilität	LED-Modul
Kurzbezeichnung des Geräts	ZB4
Blendenmaterial	Chrom-beschichtetes Metall
Kopftyp	Standard
Montagedurchmesser	22 mm
Verkauf je unteilbare Menge	1
Form des Signaleinheitkopfes	Rund
Operatortyp	Rückstellung links zu Mitte
Profil Betätigungselement	Grün Standardgriff
Betriebs-Positionsinformation	3 Positionen +/- 45°

### Zusatzdaten

CAD-Gesamtbreite	29 mm
CAD-Gesamthöhe	29 mm
CAD-Gesamttiefe	43 mm
Produktgewicht	0,036 kg
Widerstandsfähigkeit gegen Hochdruckreiniger	7000000 Pa bei 55 °C, Entfernung: 0,1 m
Mechanische Lebensdauer	500000 Zyklen
Code für den elektrischen Aufbau	M6 für 2 Kontakte in einfach Blöcke in Frontmontage mit LED-Modul und Transformator M10 für 2 Kontakte in einfach Blöcke in Frontmontage mit LED-Modul M3 für 4 Kontakte in einfach Blöcke in Frontmontage mit LED-Modul M4 für 4 Kontakte in einfach und doppelt Blöcke in Frontmontage mit LED-Modul

### Umgebung

Schutzbehandlung	TH
Umgebungstemperatur bei Lagerung	-40-70 °C
Umgebungstemperatur bei Betrieb	-40-70 °C
Überspannungskategorie	Klasse I entspricht IEC 60536
Schutzart (IP)	IP67 IP66 entspricht IEC 60529 IP69K IP69
Schutzart (NEMA)	NEMA 13 NEMA 4X
Schutzart (IK)	IK06 entspricht IEC 50102
Normen	EN/IEC 60947-1 EN/IEC 60947-5-1 EN/IEC 60947-5-4 EN/IEC 60947-5-5 JIS C 4520 UL 508 CSA C22.2 No 14
Produktzertifizierungen	BV CSA DNV GL LROS (Lloyds register of shipping) RINA UL gelistet
Vibrationsfestigkeit	5 gn (f = 2-500 Hz) entspricht IEC 60068-2-6

Die in dieser Dokumentation bereitgestellten Informationen beinhalten allgemeine Beschreibungen und/oder technische Daten und Leistungsmerkmale der entsprechenden Produkte. Diese Dokumentation ist nicht als Ersatz für eine Eignungsbestimmung gedacht und darf nicht dazu verwendet werden, die Eignung oder Zuverlässigkeit dieser Produkte für spezifische Benutzeranwendungen zu bestimmen. Jeder Benutzer oder Integrator ist verpflichtet, geeignete und vollständige Risikoanalysen, Evaluierungen und Tests der Produkte im Hinblick auf die jeweilige spezifische Anwendung oder Verwendung durchzuführen. Weder Schneider Electric Industries SAS noch seine angegliederten Unternehmen sind für den fehlerhaften Gebrauch oder Missbrauch der gelieferten Informationen verantwortlich oder haftbar zu machen.

Stoßfestigkeit

30 gn (Dauer = 18 ms) für Sinushalbwellenbeschleunigung entspricht IEC 60068-2-27  
50 gn (Dauer = 11 ms) für Sinushalbwellenbeschleunigung entspricht IEC 60068-2-27

## Abmessungen

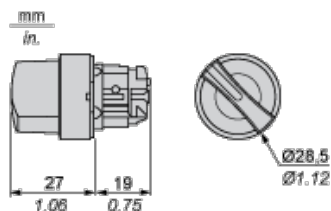

## Schalttafelausschnitte für Drucktaster, Schalter und Meldeleuchten (fertige Bohrungen, installationsbereit)

Anschluss per Schraubklemmen, Steckanschluss oder auf Leiterplatte	Anschluss über Faston-Steckverbinder
<p>(1) Durchmesser auf fertiger Schalttafel oder Montagehalterung (2) 40 mm min. / 1,57 in. min. (3) 30 mm min. / 1,18 in. min. (4) <math>\varnothing 22,5 \text{ mm} / 0,89 \text{ in.}</math> (<math>\varnothing 22,3 \text{ mm}_0^{+0,4} / 0,88 \text{ in. empfohlen }_0^{+0,016}</math>) (5) 45 mm min. / 1,78 in. min. (6) 32 mm min. / 1,26 in. min.</p>	

## Drucktaster, Schalter und Leuchtmelder für den Leiterplattenanschluss

Schalttafelausschnitte (Ansicht anwenderseitig)



A : 30 mm min. / 1,18 in. min.

B : 40 mm min. / 1,57 in. min.

**Bohrungen der Leiterplatte (Ansicht Elektroblock)**

Abmessungen in mm

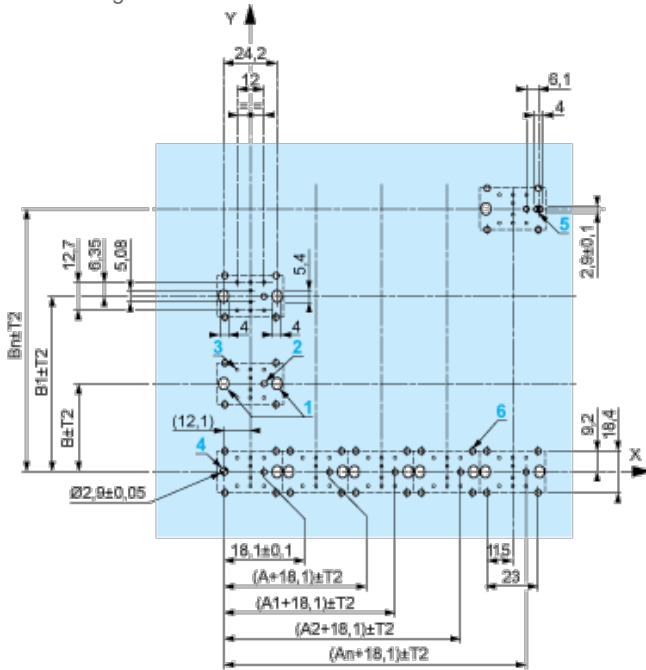

A : 30 mm min.

B : 40 mm min.

Abmessungen in in.

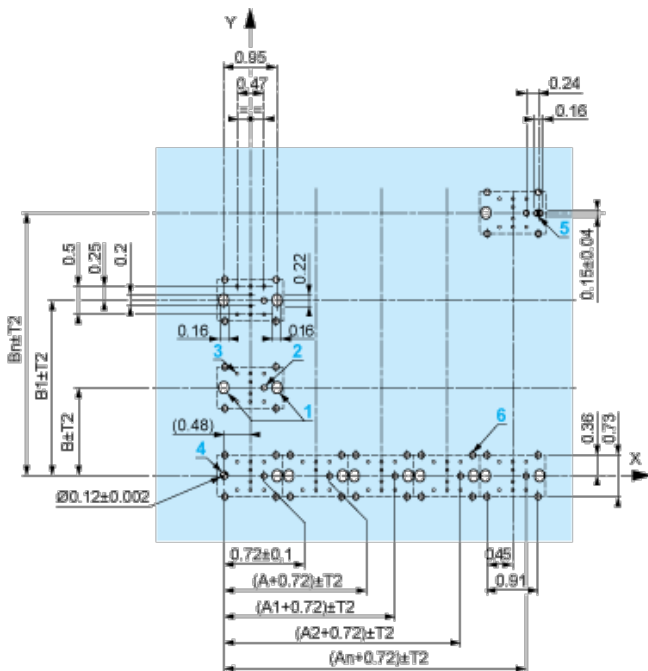

A : 1,18 in. min.

B : 1,57 in. min.

### Allgemeine Toleranzen von Montageplatte und Leiterplatte

Die Summe der Toleranzen darf 0,3 mm / 0,012 in. nicht überschreiten:  $T1 + T2 = \max. 0,3 \text{ mm}$

### Vorsichtsmaßnahmen bei der Installation

- | Minimale Stärke der Leiterplatte: 1,6 mm / 0,06 in.
- | Durchmesser der Bohrung: 22,4 mm  $\pm$  0,1 / 0,88 in.  $\pm$  0,004
- | Orientierung des Befestigungsflansches ZB4 BZ009:  $\pm 2^\circ 30'$  (außer den mit **a** und **b** gekennzeichneten Bohrungen).
- | Maximales Anzugsmoment der Schrauben ZBZ 006: max. 0,6 Nm (5,3 lbf-in)
- | Es ist ein Befestigungsflansch ZB4 BZ079 mit Befestigungsschrauben vorzusehen:
  - | alle 90 mm / 3,54 in. in der Horizontalen (X) und alle 120 mm / 4,72 in. in der Vertikalen (Y).
  - | für jeden Wahlschalterkopf (ZB4 BD•, ZB4 BJ•, ZB4 BG•).

Die Bohrungsabstände mit den Markierungen **a** und **b** liegen einander diagonal gegenüber und müssen den Bohrungsabständen **4** und **5** entsprechen.

$\frac{\text{mm}}{\text{in.}}$

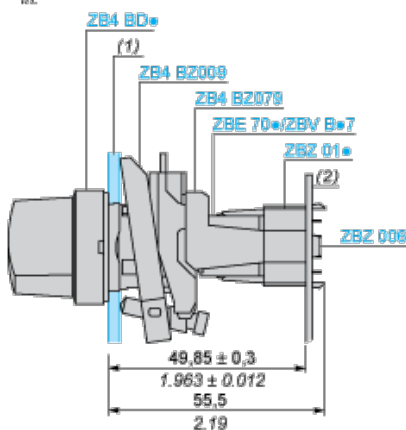

(1) Schalttafel

(2) Leiterplatte

### Montage des Adapters (Sockel) ZBZ 01•

- | 1 2 Langlochbohrungen für Befestigungsschrauben ZBZ 006
- | 2 1 Bohrung  $\varnothing 2,4 \text{ mm} \pm 0,05 / 0,09 \text{ in.} \pm 0,002$  für die Zentrierung des Adapters ZBZ 01•
- | 3 8  $\times$  Bohrungen  $\varnothing 1,2 \text{ mm} / 0,05 \text{ in.}$
- | 4 1 Bohrung  $\varnothing 2,9 \text{ mm} \pm 0,05 / 0,11 \text{ in.} \pm 0,002$  zur Ausrichtung der Leiterplatte (mit Bohrung **a**)
- | 5 1 Langlochbohrung zur Ausrichtung der Leiterplatte (mit Bohrung **b**)

6 4 Bohrungen Ø 2,4 mm / 0,09 in. zum Aufrasten des Adapters ZBZ 01•

Die Abmessungen An + 18,1 gehören zu den Bohrungen Ø 2,4 mm ± 0,05 / 0,09 in. für die Zentrierung des Adapters ZBZ 01•.

### Elektrische Zusammensetzung entsprechend dem Code M3

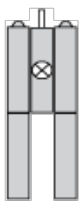

### Elektrische Zusammensetzung entsprechend dem Code M4

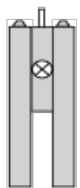

### Elektrische Zusammensetzung entsprechend den Codes M6 und P2

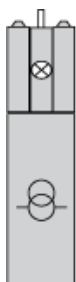

### Elektrische Zusammensetzung entsprechend den Codes M5, M10, MF1, MR1 und MF2

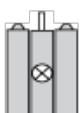

### Legende

Einzelkontakt



Doppelkontakt



Leuchtbereich







Mögliche Position



## Sequenz von Kontakten an einem Wahlschaltergehäuse mit 3 Positionen





### Position 315°



<b>Push</b>	Position	Oberseite			
		Unterseite			
	Position		Linke Seite		Rechte Seite
	Zustand		1		0
<b>Kontakte</b>	N/O		Zustand	Offen	
	N/C		Offen	Zustand	





### Position 0°



<b>Push</b>	Position	Oberseite			
		Unterseite			
	Position		Linke Seite		Rechte Seite
	Zustand		0		0
<b>Kontakte</b>	N/O		Offen	Offen	
	N/C		Zustand	Zustand	

### Position 45°



<b>Push</b>	Position	Oberseite			
		Unterseite			
	Position		Linke Seite		Rechte Seite
	Zustand		0		1
<b>Kontakte</b>	N/O		Offen	Zustand	
	N/C		Zustand	Offen	