

# SL40.300: Technische Daten



Netzanschluß (ACin)	
<b>Eingangsspannung <math>V_{in}</math></b>	• Nennwert 3 AC 400-500 V • Frequenz 47-63 Hz • AC Dauerbetrieb 340-575 V AC • AC Kurzzeitig 300-620 V AC
<b>Eingangsstrom <math>I_{in}</math></b>	• Nennwert 3 x 3,0 A • Einschaltstrom < 30 A
<b>Powerfaktor (PFC):</b>	Gerät erfüllt EN 61000-3-2
<b>Externe Absicherung</b>	3x Leitungsschutzschalter mit B-Charakteristik (oder träger), Sich.-Wert 3x10 A
<b>Anschlußleitungen<sup>d</sup></b>	• flexible Kabel 1,5-4 mm <sup>2</sup> • starre Kabel 1,5-6 mm <sup>2</sup> • Absolieren am Kabelende 6 mm (nicht länger!)
Größe, Gewicht	
Breite w	282 mm
Höhe h	125 mm
Tiefe d	118 mm + DIN-Rail
Gewicht	3,3 kg
Umweltdaten	
<b>Umgebungstemperatur <math>T_U</math></b>	• Lagerung/Transport -25°C...+85°C • Vollast 0°C...+60°C • Derated +60°C...+70°C
<b>Schutzart:</b> IP20 (EN60529), Vor Feuchtigkeit (auch Betauung) schützen!	
Normen, Zulassungen	
Das Gerät erfüllt alle folgenden Normen: <b>EMV:</b> EN50081-1 und -2 (Störaussendung) EN50082-1 und -2 (Störfestigkeit) VDE 0160/W2 (Transientenfest) <b>Sicherheit (Zulassungen):</b> EN 60950, EN 50178, EN 55011, UL 1950, UL 508, CUL CSA-C22.2 No. 950-M90. <b>CE-Kennzeichnung</b> erfolgt nach EMV-Richtlinie und Niederspannungsrichtlinie.	
<b>Anmerkungen/Hinweise:</b>	a) sofern am Gerät nicht anders angegeben b) für <1 min. auch bei 60 °C zulässig c) Einzelbetrieb, 20 MHz Bandbr., 50Ω-Messung d) siehe Beiblatt „Installation und Betrieb“ für weitere Informationen e) Hiccup-Modus = Abschalten und periodische Wiederanlauf-Versuche f) Einstellung erfolgt über Frontpotentiometer (Ⓢ). Um Poti zu erreichen, Schutzkappe abziehen, später wieder aufstecken.

Ausgang (DCout)	
<b>Nennspannung <math>V_{out}</math></b>	24 V
• Einstellgrenzen minimal	24-28 V <sup>f</sup>
• voreingestellt <sup>a</sup>	24,5 V ± 0,5%
• Regelgenauigkeit	2 %
• Restwelligkeit <sup>e</sup>	< 50 mV <sub>SS</sub>
<b>Zul. Belastung <math>I_{out}</math> bei 24 V (28V)</b>	• $T_U=0^{\circ}C - 60^{\circ}C$ 40 A (35 A) • $T_U=0^{\circ}C - 45^{\circ}C^b$ 45 A (38 A) <sup>b</sup> • Strombegrenzung typ. 47 A • Verhalten bei Überlast/ Kurzschluß kein Abschalten, Gerät läuft weiter • Derating ( $T_U=60^{\circ}-70^{\circ}C$ ) typ. 24 W/K
<b>Achtung: Sekundärseite führt Starkstrom!</b>	Alle Leitungen, Anschlüsse und sekundärseitigen Sicherungen entsprechend auslegen!
<b>Ausgangskennlinie</b> umschaltbar	• gerade Kennlinie S für Einzelbetrieb • weiche Kennlinie P für Parallelbetrieb (25/29 V bei 0,4 A, 24/28 V bei Nennstrom) Position des Jumpers für Umschaltung siehe Fig. 2.
<b>Kennlinienverlauf:</b> siehe Fig. 1	
<b>Parallel-/Serienschaltung:</b> Siehe separat erhältliche Applikation (ggf. anfordern)	
<b>Anschlußleitungen<sup>d</sup></b>	• flexible Kabel 0,5-10 mm <sup>2</sup> • starre Kabel 0,5-16 mm <sup>2</sup> • Absolieren am Kabelende 6 mm (nicht länger!)
Freiraum zur Kühlung	
Gehäuseoberfläche an den Seiten darf nicht wärmer als 90°C werden (Messung direkt am Metall). Empfohlener Freiraum:	
• links/rechts	je 25 mm
• oben/unten	je 70 mm
Sicherheit/Schutz	
<b>Sicherheitshinweise beachten!</b>	Siehe Beiblatt „Installation und Betrieb“
<b>Sicherheit und Schutz</b>	• Überspannungsschutz (sekundärseit.) ✓, typ. 32V (Hiccup-Modus <sup>e</sup> ) • Überlastfest ✓ • Dauerkurzschlußfest ✓ • Leerlaufrest ✓ • Übertemperaturschutz ✓ (Hiccup-Modus <sup>e</sup> ) • Rückeinspeisefest ✓ bis 35 V • Interne Eingangssicherung ✓ -; ext. Sicherung: siehe „Netzanschluß“ • Schutzklasse 1 (IEC 536) • Sicherheitskleinspannung ✓ SELV (EN60950, VDE 0100 Part 410), PELV (VDE 0160)

# SL40.300: Technical Data



Connection to Mains (ACin)	
<b>Input Voltage <math>V_{in}</math></b>	• Nominal 3 AC 400-500 V • Frequency 47-63 Hz • AC continuously 340-575 V AC • AC short term 300-620 V AC
<b>Input Current <math>I_{in}</math></b>	• Nominal 3 x 3.0 A • Inrush current < 30 A
<b>Power factor (PFC):</b>	Unit fulfills EN 61000-3-2
<b>External Fusing</b>	3x protective line circuits with B characteristic (or slower action), fuse value 3x10A
<b>Connector cables<sup>d</sup></b>	• flexible cable 1.5-4 mm <sup>2</sup> • solid cable 1.5-6 mm <sup>2</sup> • stripping at cable end 6 mm (maximum!)
Size, Weight	
Width w	282 mm
Height h	125 mm
Depth d	118 mm + DIN rail
Weight	3.3 kg
Environmental Data	
<b>Ambient temperature <math>T_{amb}</math></b>	• Storage/ Shipment -25°C...+85°C • Full nominal load 0°C...+60°C • Derated +60°C...+70°C
<b>Degree of protection:</b> IP20 (EN60529), Protect from moisture (also dewing!)	
Standards, Certifications	
The unit fulfills all following standards: <b>EMC:</b> EN50081-1 and -2 (Emissions) EN50082-1 and -2 (Immunity) VDE 0160/W2 (Transient protect.) <b>Safety (certification):</b> EN 60950, EN 50178, EN 55011, UL 1950, UL 508, CUL CSA-C22.2 No. 950-M90. <b>CE-Marking</b> in compliance with EMC directive and low-voltage directive.	
<b>Notes:</b>	a) unless specified otherwise on the unit b) for <1 minute also permissible at 60 °C c) Single operation, 20 MHz band width, 50Ω measurement d) See supplementary sheet „Installation and Operation“ for further details e) Hiccup mode = Switch-off and periodical restart attempts f) Setting is done by a front potentiometer (Ⓢ). In order to reach potentiometer take off protective cap and replace later

Output (DCout)	
<b>Rated Voltage <math>V_{out}</math></b>	24 V
• Adjustment limits, min.	24-28 V <sup>f</sup>
• Preset <sup>a</sup>	24,5 V ± 0,5%
• Accuracy of regulation	2 %
• Ripple/Noise <sup>e</sup>	< 50 mV <sub>PP</sub>
<b>Permissible Load <math>I_{out}</math> at 24 V (28V)</b>	• $T_{amb}=0^{\circ}C - 60^{\circ}C$ 40 A (35 A) • $T_{amb}=0^{\circ}C - 45^{\circ}C^b$ 45 A (38 A) <sup>b</sup> • Current limitation typ. 47 A • Overload/Short circuit No switch-off, unit operation continues • Derating ( $T_{amb}=60^{\circ}-70^{\circ}C$ ) typ. 24 W/K
<b>Warning: Secondary side carries high current!</b>	All lines, connectors and fuses on the secondary side must be appropriately rated!
<b>Output characteristic selectable</b>	• straight characteristic S for single operation • load-dependent char. P for parallel operation (25/29 V at 0.4 A, 24/28 V at rated current) Jumper position for selection see Fig. 2.
<b>Characteristic curve:</b> see Fig. 1	
<b>Parallel/serial operation:</b>	cf. separate application sheet (available upon request)
<b>Connector cables<sup>d</sup></b>	• flexible cable 0.5-10 mm <sup>2</sup> • solid cable 0.5-16 mm <sup>2</sup> • stripping at cable end 6 mm (maximum!)
Spacing for cooling	
The maximum temperature at side walls must not exceed 90°C (measurement on metal directly). Recommended respective distances:	
• left/right	25 mm each
• above/below	70 mm each
Safety/Protection	
<b>Read safety instructions!</b>	See attached sheet „Installation and Operation“
<b>Safety and protection</b>	• Overvoltage protection (second. side) ✓, typ. 32V (Hiccup mode <sup>e</sup> ) • Resistant to overload ✓ • Resistant to sustained short-circuit ✓ • Resistant to open-circuit ✓ • Overtemperature protect. ✓ (Hiccup mode <sup>e</sup> ) • Power-back immunity ✓ up to 35 V • Internal input fuse ✓ -; ext. fusing: see „Connect. to mains“ 1 (IEC 536) SELV (EN60950, VDE 0100 Part 410), PELV (VDE 0160)
• Protection class	
• Extra low safety potential	

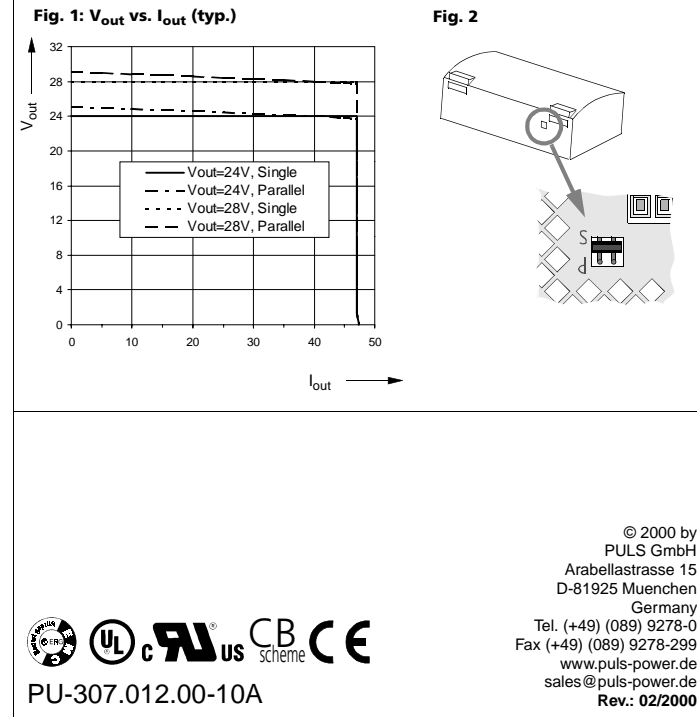

SilverLine



**SL40.300**

Technische Daten  
Technical Data  
Données Techniques  
Datos Técnicos  
Dati Tecnici

© 2000 by PULS GmbH  
Arabellastrasse 15  
D-81925 Muenchen  
Germany  
Tel. (+49) (089) 9278-0  
Fax (+49) (089) 9278-299  
www.puls-power.de  
sales@puls-power.de  
Rev.: 02/2000

# SL40.300: Données techniques



Raccord de réseau (ACin)	Sortie (DCout)
<b>Tension d'entrée <math>V_{in}</math></b> <ul style="list-style-type: none"> <li>• Valeur nominale 3 AC 400-500 V</li> <li>• Fréquence 47-63 Hz</li> <li>• AC, permanent 340-575 V AC</li> <li>• AC, temporaire 300-620 V AC</li> </ul> <b>Courant d'entrée <math>I_{in}</math></b> <ul style="list-style-type: none"> <li>• Valeur nominale 3 x 3,0 A</li> <li>• courant de mise en route &lt; 30 A</li> </ul> <b>Facteur de puissance (PFC):</b> L'appareil répond à la norme EN 61000-3-2	<b>Tension nominale <math>V_{out}</math></b> <ul style="list-style-type: none"> <li>• Limites d'ajustement min. 24-28 V<sup>f</sup></li> <li>• Préselection<sup>a</sup> 24,5 V ± 0,5%</li> <li>• Précision de réglage 2 %</li> <li>• Ondulation résiduelle<sup>c</sup> &lt; 50 mV<sub>PP</sub></li> </ul> <b>Charge autorisée <math>I_{out}</math> à 24 V (28V)</b> <ul style="list-style-type: none"> <li>• <math>T_{amb}=0^{\circ}\text{C} - 60^{\circ}\text{C}</math> 40 A (35 A)</li> <li>• <math>T_{amb}=0^{\circ}\text{C} - 45^{\circ}\text{C}^b</math> 45 A (38 A)<sup>b</sup></li> <li>• Limitation de courant typ. 47 A</li> <li>• Comportement en cas de surcharge/court-circuit pas d'arrêt, l'appareil continue de fonctionner</li> </ul> <ul style="list-style-type: none"> <li>• Derating (<math>T_{amb}=60^{\circ}\text{C}-70^{\circ}\text{C}</math>) typ. 24 W/K</li> </ul>
<b>Protection externe</b> 3x interrupteur de protection de conduite avec caractéristique B (ou support), Valeur de protection: 3x10 A	<b>Attention: Côté secondaire conduit du courant fort!</b> Toutes les conduites, raccordement et fusibles du côté secondaire sont à installer en correspondance!
<b>Conduites de raccordement<sup>d</sup></b> <ul style="list-style-type: none"> <li>• Câbles souples 1,5-4 mm<sup>2</sup></li> <li>• Câbles rigides 1,5-6 mm<sup>2</sup></li> <li>• Degainage en bout 6 mm (pas plus du câble long!)</li> </ul>	<b>Caractéristique de sortie</b> commutable: <ul style="list-style-type: none"> <li>• caract. droite S pour fonctionnement individuel</li> <li>• caract. souple P pour fonctionnement parallèle (25/29 V à 0,4 A, 24/28 V en pleine charge)</li> </ul> Position du jumper pour la commutation voir Fig. 2.
<b>Dimensions, Poids</b> Largeur w 282 mm Hauteur h 125 mm Profondeur d 118 mm + profilé Poids 3,3 kg	<b>Déroulement de la caractéristique:</b> voir Fig. 1 <b>Commutation en parallèle / en série:</b> voir l'application disponible séparément (le cas échéant, l'exiger)
<b>Données environnementales</b> <b>Température ambiante <math>T_{amb}</math></b> <ul style="list-style-type: none"> <li>• Stockage/transport -25°C...+85°C</li> <li>• Pleine charge 0°C...60°C</li> <li>• Derated 60°C...70°C</li> </ul>	<b>Conduites de raccordement</b> <ul style="list-style-type: none"> <li>• Câbles souples 0,5...10 mm<sup>2</sup></li> <li>• Câbles rigides 0,5...16 mm<sup>2</sup></li> <li>• Degainage du câble 6 mm (pas plus long!)</li> </ul>
<b>Type de protection:</b> IP20 (EN60529), protéger contre l'humidité (et la rosée)!	<b>Espace libre (refroidissement)</b> La surface du boîtier sur les côtés ne peut excéder une température de 90°C (mesure directement sur le métal). Espace libre recommandé: <ul style="list-style-type: none"> <li>• Gauche/Droite par 25 mm</li> <li>• En-haut/En-bas par 70 mm</li> </ul>
<b>Normes, Autorisations</b> L'appareil répond aux normes suivantes: <b>CEM (Compatibilité électromagnétique):</b> EN50081-1 et -2 (émission de perturbation) EN50082-1 et -2 (résistance aux perturbat.) VDE 0160/W2 (résistance aux transitoires) <b>Sécurité (autorisations):</b> EN 60950, EN 50178, EN 55011, UL 1950, UL 508, CUL CSA-C22.2 No. 950-M90, <b>La caractérisation CE</b> se fait selon la directive CEM et la directive tension basse.	<b>Respecter les informations de sécurité!</b> Voir la feuille annexe „Installation et fonctionnement“
<b>Remarques:</b> a) dans la mesure où aucun avis contraire n'est indiqué sur l'appareil b) pour < 1 min. autorisé même à 60° C c) en fonctionnement individuel, 20 MHz largeur de bande, mesure 50 Ω d) voir feuille annexe „Installation et fonctionnement“ pour des informations supplémentaires e) mode hiccup = arrêt et tentative périodique de redémarrage f) Le réglage se fait par le potentiomètre (⊗). Pour atteindre poti, retirer le capot de protection et le remettre ultérieurement.	<b>Securité/Protection:</b> protection/résistance <ul style="list-style-type: none"> <li>• contre la surtension ✓, typ. 32V (mode hiccup<sup>®</sup>)</li> <li>• contre la surcharge ✓</li> <li>• aux court-circuits perman. ✓</li> <li>• à la marche à vide ✓</li> <li>• contre la surtempérature ✓ (mode hiccup<sup>®</sup>)</li> <li>• contre alimentation en retour jus'qu'à 35 V</li> <li>• Fusible protect. d'entrée interne -; Protect. ext.: voir „Raccord de reseau“ 1 (IEC 536)</li> <li>• Classe de protection SELV (EN60950, VDE 0100 Part. 410), PELV (VDE 0160)</li> <li>• Tension basse de protection</li> </ul>

# SL40.300: Datos técnicos



Conexión a la red (ACin)	Salida (DCout)
<b>Tensión de entrada <math>V_{in}</math></b> <ul style="list-style-type: none"> <li>• Valor nominal 3 AC 400-500 V</li> <li>• Frecuencia 47-63 Hz</li> <li>• Servicio contin. AC 340-575 V AC</li> <li>• Corto tiempo AC 300-620 V AC</li> </ul> <b>Corriente de entrada <math>I_{in}</math></b> <ul style="list-style-type: none"> <li>• Valor nominal 3 x 3,0 A</li> <li>• Corr. de conexión &lt; 30 A</li> </ul> <b>Factor de potencia (PFC):</b> El aparato satisface EN 61000-3-2	<b>Tensión nominal <math>V_{out}</math></b> <ul style="list-style-type: none"> <li>• Margen de regul. min. 24-28 V<sup>f</sup></li> <li>• preajustado<sup>a</sup> 24,5 V ± 0,5%</li> <li>• Precisión de regulación 2 %</li> <li>• Ondulación residual<sup>c</sup> &lt; 50 mV<sub>PP</sub></li> </ul> <b>Carga admisible <math>I_{out}</math> a 24 V (28V)</b> <ul style="list-style-type: none"> <li>• <math>T_{amb}=0^{\circ}\text{C} - 60^{\circ}\text{C}</math> 40 A (35 A)</li> <li>• <math>T_{amb}=0^{\circ}\text{C} - 45^{\circ}\text{C}^b</math> 45 A (38 A)<sup>b</sup></li> <li>• Limitación de corriente tip. 47 A</li> <li>• Comportamiento con sobrecarga/cortocircuito No se para, dispositivo sigue funcionando</li> <li>• Reducción de carga tip. 24 W/K</li> </ul> <ul style="list-style-type: none"> <li>• Derating (<math>T_{amb}=60^{\circ}\text{C}-70^{\circ}\text{C}</math>) typ. 24 W/K</li> </ul>
<b>Protección externa</b> 3x interruptor automático con característica B (o más inerte), 3x10 A	<b>Atención: ¡El lado secundario conduce corriente de intensidad elevada!</b> ¡Elija los cables, las conexiones y los fusibles adecuados!
<b>Cables de conexión<sup>d</sup></b> <ul style="list-style-type: none"> <li>• cable flexible 1,5-4 mm<sup>2</sup></li> <li>• cable rígido 1,5-6 mm<sup>2</sup></li> <li>• retirar la cubierta aislante del cable 6 mm (¡no más!)</li> </ul>	<b>Característica de salida</b> commutable: <ul style="list-style-type: none"> <li>• curva caract. recta S (para régimen individual)</li> <li>• curva caract. blanda P (para régimen paralelo) (25/29 V a 0,4 A, 24/28 V a carga nominal)</li> </ul> Posición del puente para la commutat. véase Fig. 2.
<b>Tamaño, peso</b> Ancho w 282 mm Altura h 125 mm Profundidad d 118 mm + guía Peso 3,3 kg	<b>Curva característica:</b> véase Fig. 1 <b>Conexión en paralelo/serie:</b> véase aplicación aparte (en su caso, pedir)
<b>Condiciones Ambientales</b> <b>Temperatura ambiente <math>T_{amb}</math></b> Almacenamiento/transporte -25°C...+85°C Plena carga 0°C...+60°C Carga reducida +60°C...+70°C	<b>Cables de conexión</b> <ul style="list-style-type: none"> <li>• cable flexible 0,5-10 mm<sup>2</sup></li> <li>• cable rígido 0,5...16 mm<sup>2</sup></li> <li>• retirar la cubierta aislante del cable 6 mm (¡no más!)</li> </ul>
<b>Tipos de protección:</b> IP20 (EN60529), ¡Proteger contra la humedad (y la formación de agua de condensación)!	<b>Distancia para la refrigeración</b> La temperatura de los laterales de la carcasa no debe exceder los 90° C (medidos directamente en el metal) Distancias recomendadas: <ul style="list-style-type: none"> <li>• izquierda/derecha 25 mm en cada lado</li> <li>• arriba/abajo 70 mm en cada lado</li> </ul>
<b>Normas, Autorizaciones</b> El aparato cumple con las normas siguientes: <b>Compatibilidad electromagnética EMC:</b> EN50081-1 y -2 (Emisión perturbadora) EN50082-1 y -2 (Resistencia a perturbacion.) VDE 0160/W2 (Resistencia a transientes) <b>Seguridad (autorizaciones):</b> EN 60950, EN 50178, EN 55011, UL 1950, UL 508, CUL CSA-C22.2 No. 950-M90, <b>La caracterización CE</b> se efectua conforme a las directrices sobre la compatibilidad electromagnética y de las normas para baja tensión.	<b>Seguridad/Protección</b> <b>¡Observe los avisos de seguridad!</b> Véase ficha „Instalación y funcionamiento“
<b>Anotaciones:</b> a) salvo que figuren otros datos sobre el aparato b) durante < 1 min también admisible a 60 °C c) Régimen individual, 20 MHz ancho de banda, medición 50 Ω d) Véase ficha "Instalación y funcionamiento" para más información e) Modo Hiccup = apagar, con intentos periódicos de puesta en marcha f) Ajuste realizado mediante potenciómetro frontal (⊗); para acceder, quitar la caperuzza protectora, después, volver a colocarla.	<b>Seguridad y protección,</b> Protección contra <ul style="list-style-type: none"> <li>• sobreintensidad ✓, typ. 32V (Hiccup<sup>®</sup>) (lado secund.)</li> <li>• sobrecarga ✓</li> <li>• cortocircuito sostenido ✓</li> <li>• tensión sin carga ✓</li> <li>• sobretemperatura ✓ (Hiccup<sup>®</sup>)</li> <li>• tensiones de retorno max. 35 V -; Prot. ext.: véase „Conexión a la red“ 1 (IEC 536)</li> <li>• Clase de protección SELV (EN60950, VDE 0100 Part 410), PELV (VDE 0160)</li> </ul>

# SL40.300: Dati tecnici



Collegamento alla rete (ACin)	Uscita (DCout)
<b>Tensione d'ingresso <math>V_{in}</math></b> <ul style="list-style-type: none"> <li>• Valore nominale 3 AC 400-500 V</li> <li>• Frequenza 47-63 Hz</li> <li>• CA regime contin. 340-575 V AC</li> <li>• CA breve durata 300-620 V AC</li> </ul> <b>Corrente d'ingresso <math>I_{in}</math></b> <ul style="list-style-type: none"> <li>• Valore nominale 3 x 3,0 A</li> <li>• Corr. d'insersione &lt; 30 A</li> </ul> <b>Fattore di potenza (PFC):</b> L'apparacchio è conforme a EN 61000-3-2	<b>Tensione nominale <math>V_{out}</math></b> <ul style="list-style-type: none"> <li>• Ambito di tensione min. 24-28 V<sup>f</sup></li> <li>• predisposto<sup>a</sup> 24,5 V ± 0,5%</li> <li>• Regolazione: precisione 2 %</li> <li>• Ondulazione residua<sup>c</sup> &lt; 50 mV<sub>PP</sub></li> </ul> <b>Carico ammissibile <math>I_{out}</math> a 24 V (28V)</b> <ul style="list-style-type: none"> <li>• <math>T_{amb}=0^{\circ}\text{C} - 60^{\circ}\text{C}</math> 40 A (35 A)</li> <li>• <math>T_{amb}=0^{\circ}\text{C} - 45^{\circ}\text{C}^b</math> 45 A (38 A)<sup>b</sup></li> <li>• Limitazione di corrente tip. 47 A</li> <li>• Comportamento in caso di corto circuito dovuto a sovraccarico nessun disinserimento, l'apparecchio continua a funzionare</li> <li>• Declassamento tip. 24 W/K</li> </ul> <ul style="list-style-type: none"> <li>• Derating (<math>T_{amb}=60^{\circ}\text{C}-70^{\circ}\text{C}</math>) typ. 24 W/K</li> </ul>
<b>Protezione esterna</b> 3x interruttore di sicurezza della conduzione con caratteristica B (o più ritardato), 3x10 A	<b>Attenzione: Uscita secondaria conduce corrente di intensità elevata!</b> Dimensionare adeguatamente tutti i condotti, i raccordi ed i fusibili dal lato seondario
<b>Conduitori di collegamento<sup>d</sup></b> <ul style="list-style-type: none"> <li>• cavi flessibili 1,5-4 mm<sup>2</sup></li> <li>• cavi rigidi 1,5-6 mm<sup>2</sup></li> <li>• scoprirne 6 mm (non di più!)</li> <li>• l'estremità</li> </ul>	<b>Caratteristiche d'uscita</b> può essere alterata: <ul style="list-style-type: none"> <li>• curva caratteristica lineare S per modo singolo</li> <li>• curva caratterist. digradante P per modo parallelo (25/29 V a 0,4 A, 24/28 V a carico completo)</li> </ul> Posizione di Jumper per alterazione vedere Fig. 2.
<b>Dimensioni, Peso</b> Lunghezza w 282 mm Altezza h 125 mm Larghezza d 118 mm + guida DIN Peso 3,3 kg	<b>Curva di caratteristica d'uscita:</b> vedere Fig. 1 <b>Collegamento in parallelo/serie:</b> v. applicazione ottenibile separatamente (dietro richiesta)
<b>Ambiente</b> <b>Temperatura ambiente <math>T_{amb}</math></b> <ul style="list-style-type: none"> <li>• Magazzino/trasporto -25°C...+85°C</li> <li>• pieno carico 0°C...+60°C</li> <li>• Declassamento +60°C...+70°C</li> </ul>	<b>Conduitori di collegamento</b> <ul style="list-style-type: none"> <li>• cavi flessibili 0,5-10 mm<sup>2</sup></li> <li>• cavi rigidi 0,5-16 mm<sup>2</sup></li> <li>• scoprirne l'estremità 6 mm (non di più!)</li> </ul>
<b>Tipos di protezione:</b> IP20 (EN60529), proteggere dall'umidità (e dalla rugiada)!	<b>Distanze libero (Raffreddamento)</b> Temperatura sulle pareti laterali max. 90°C (misurata direttamente sul metallo). Distanze consigliate: <ul style="list-style-type: none"> <li>• sinistra/destra 25 mm cad.</li> <li>• sopra/sotto 70 mm cad.</li> </ul>
<b>Norme, Approvazioni</b> L'apparecchio è conforme a: <b>Compatibilità elettromagnetica:</b> EN50081-1 e -2 (emissione disturbo) EN50082-1 e -2 (resistenza a disturbi) VDE 0160/W2 (resistenza transienti) <b>Sicurezza (Approvazioni):</b> EN 60950, EN 50178, EN 55011, UL 1950, UL 508, CUL CSA-C22.2 No. 950-M90, <b>Certificazione CE</b> secondo le direttive EMC e le direttive per bassa tensione.	<b>Sicurezza, Protezione</b> <b>Observare le istruzioni di sicurezza!</b> Far riferimento al supplemento 'Installazione e funzionamento'
<b>Note:</b> a) se non indicato diversamente sull'apparecchio b) temporaneamente (< 1 min) ammissibile anche a 60 °C c) Modo singolo, 20 MHz di banda, misura 50Ω d) Per ulteriori informazioni, far riferimento al supplemento 'Installazione e funzionamento' e) Modo Hiccup = disinserimento e prove periodiche di ripristino f) La regolazione avviene con potenziometro frontale. Per accedere al potenziometro (⊗), togliere la cuffia di protezione, quindi riposizionarla.	<b>Sicurezza e protezione</b> Protezione da <ul style="list-style-type: none"> <li>• sovratensioni ✓, typ. 32V (a uscita) (Hiccup<sup>®</sup>)</li> <li>• sovraccarichi ✓</li> <li>• cortocircuito permanente ✓</li> <li>• carico a vuoto ✓</li> <li>• temperatura eccessiva ✓ (Hiccup<sup>®</sup>)</li> <li>• tensione di ritorno -; Prot. esterna: v. „Collegam. a al rete“ 1 (IEC 536)</li> <li>• fusibile ingresso interno SELV (EN60950, VDE 0100 Part 410), PELV (VDE 0160)</li> </ul>