

U.I. Lapp GmbH	产品信息	
	SKINDICHT® SVF-M	02.12.2013

横向封唇，自动匹配不同的电缆尺寸
 不再需要电缆密封件的精确尺寸
 大开口，最多允许夹两根扁平电缆
 最佳应力缓释
 尺寸适配



大夹紧范围



最大抗振保护



装配时间



应用范围

用于插入扁平电缆
 控制柜制造
 输送系统
 泵
 电梯

电缆结构

公制连接螺纹符合EN 50262标准

注意

合适的扁平电缆，请见室内运用的 ÖLFLEX® LIFT F 或户外运用的 ÖLFLEX® CRANE F SKINDICHT® SM-M 埋头螺母

备注

照片并非按实物等比例缩小，并且不体现每个产品的细节

技术参数

注意:	安装规格可参见附录T21
材料:	套体：镀镍黄铜 密封件：CR
温度范围:	-30°C 至 +100°C

产品管理	文件: LAPP_PRO1008CN.pdf	1 / 3
------	------------------------	-------

SKINDICHT® SVF-M

02.12.2013

物料编号	物料描述 / 尺寸	扁平电缆, 最小 / 最大宽度	最小 / 最大电缆厚度 mm	个数 / 包装单位
SKINDICHT® SVF-M				
52107320	M 20/16	- / 15	- / 5	25
52107340	M 25/21	9 / 20	3 / 8	25
52107350	M 32/29	14 / 27	4 / 11,5	10
52107360	M 40/36	24 / 34	4 / 11,5	10
52107370	M 50/42	29 / 44	5 / 12	5
52107380	M 63/48	34 / 50	5 / 12	5

U.I. Lapp GmbH	产品信息	
	SKINDICHT® SVF-M	02.12.2013

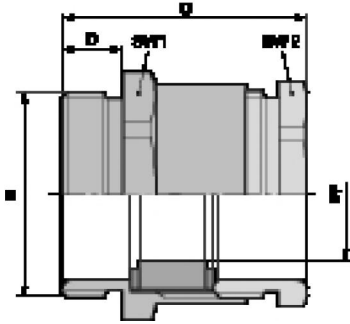

产品管理	文件: LAPP_PRO1008CN.pdf	3 / 3
------	------------------------	-------