

EASY205-ASI

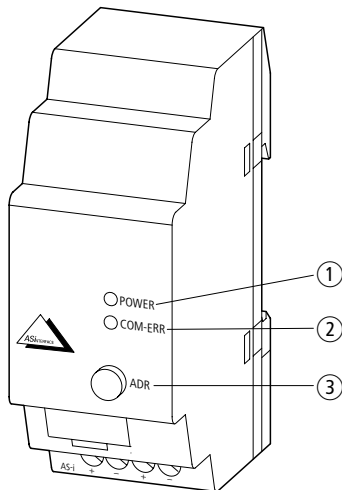

Lebensgefahr durch elektrischen Strom!

Nur Elektrofachkräfte und elektrotechnisch unterwiesene Personen dürfen die im Folgenden beschriebenen Arbeiten ausführen. Beachten Sie für die Installation der Geräte die länderspezifischen Vorschriften.

Electric current! Danger to life!

Only skilled or instructed persons may carry out the following operations. The national regulations/specifications must be observed for the installation of the devices.

Tension électrique dangereuse !

Seules les personnes qualifiées et averties doivent exécuter les travaux ci-après. Veuillez respecter les normes de mise en oeuvre spécifiques aux différents pays.

Tensione elettrica: Pericolo di morte!

Solo persone abilitate e qualificate possono eseguire le operazioni di seguito riportate. Per l'installazione degli apparecchi è necessario rispettare le normative specifiche di ciascun paese.

¡Corriente eléctrica! ¡Peligro de muerte!

El trabajo a continuación descrito debe ser realizado por personas cualificadas y advertidas. Para la instalación de los aparatos han de tenerse en cuenta las normativas/especificaciones a nivel local.

- ① Power $U_{AS-Interface®}$
- ② COM-ERR Verbindung zu EASY6...
oder AS-Interface® Master gestört
- ③ ADR Adressierbuchse AS-Interface®

- ① Power $U_{AS-Interface®}$
- ② COM-ERR Connection to EASY6...
or AS-Interface® master faulty
- ③ ADR Addressing socket AS-Interface®

- ① Power $U_{AS-Interface®}$
- ② COM-ERR Erreur de communication avec
EASY6... ou perturbation du module
maître AS-Interface®
- ③ ADR Connecteur d'adressage ADR
AS-Interface®

- ① Power $U_{AS-Interface®}$
- ② COM-ERR Collegamento con EASY6...
oppure AS-Interface® Master
disturbato
- ③ ADR Connettore per indirizzatore
AS-Interface®

- ① Power $U_{AS-Interface®}$
- ② COM-ERR Conexión COM-ERR al EASY6...
o perturbación de AS-Interface®
Master
- ③ ADR Enchufe de direccionamiento
AS-Interface®

Standardanschluss/Standard connection/Raccordement standard/ Collegamento standard/Conexión estándar

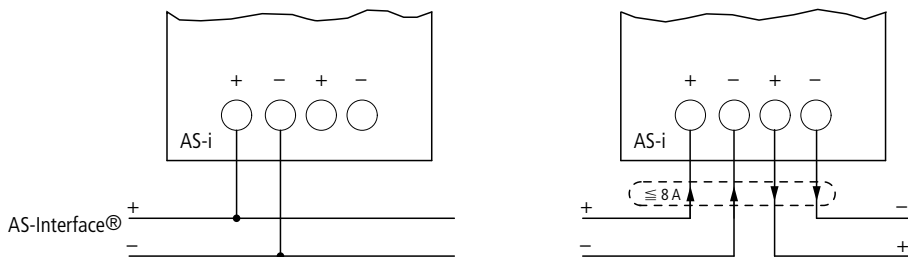

Adressierung/Addressing/Adresse/Indirizzamento/Direccionamiento

AS-Interface®	Profil 7.F
Slave/Esclave	0 ... 31

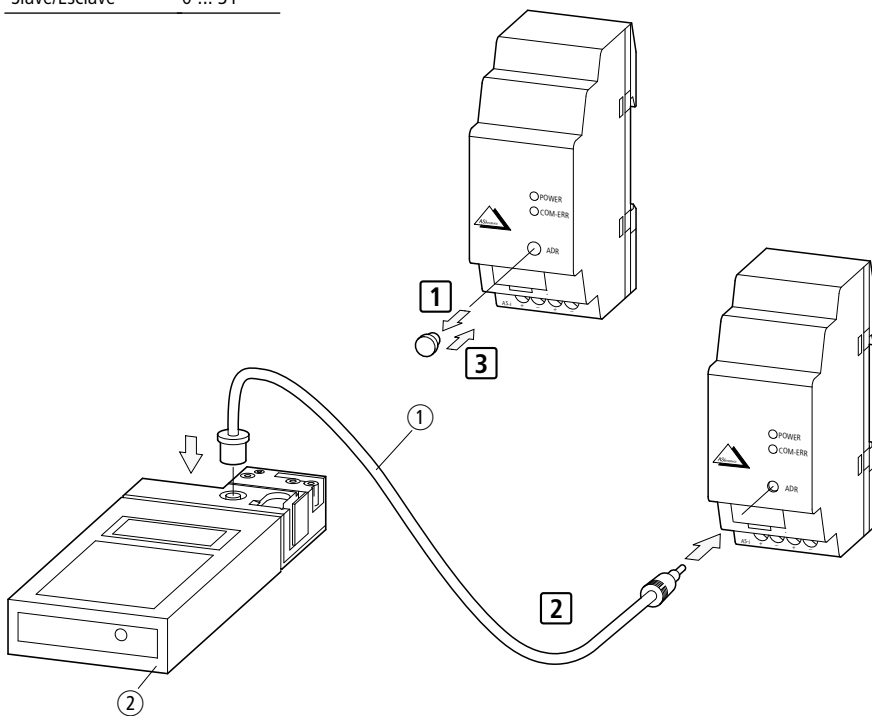

① ADL2-ASI

② PG2-105-AD...

Anschluss/Connection/Raccordement/Collegamento/Conexión

AS-Interface®

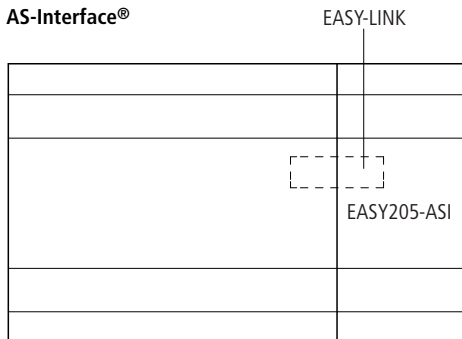

Einbau **1** + **2** , Ausbau **3** + **4** ⚡ Geräte müssen spannungsfrei sein!

Fitting **1** + **2** , removing **3** + **4** ⚡ Devices must be de-energized!

Montage **1** + **2** , démontage **3** + **4** ⚡ Assurer la mise hors tension des appareils !

Montaggio **1** + **2** , Smontaggio **3** + **4** ⚡ Gli apparecchi non devono essere alimentati!

Montaje **1** + **2** , ampliación **3** + **4** ⚡ Los aparatos deben estar desconectados a tensión!

06/00 AWA2528-1858

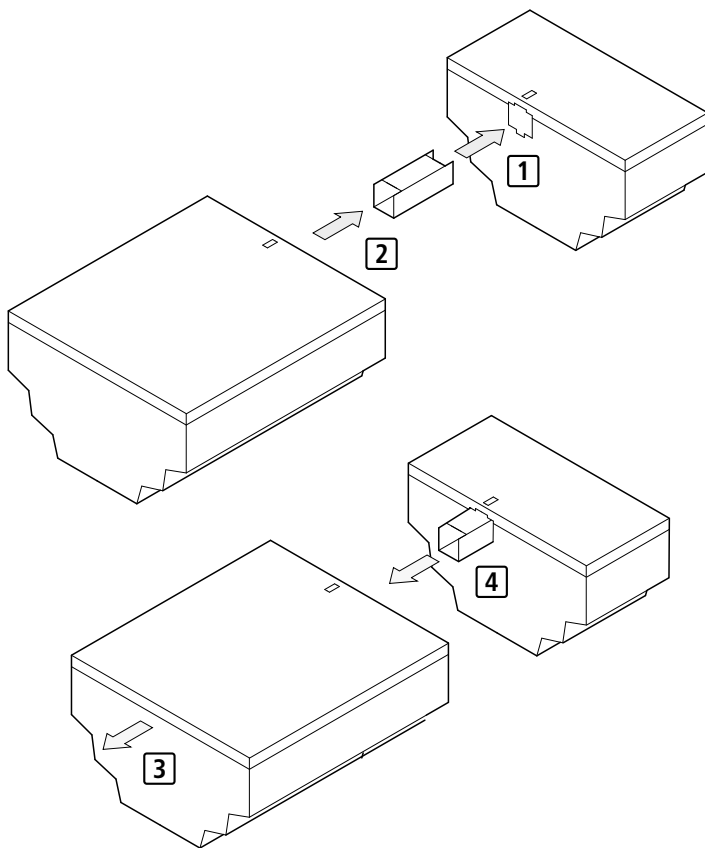

Datenbelegung/Data assignment/Affectation des données/ segnali/Asignación de datos

EASY6...	AS-Interface®	EASY6...	AS-Interface®	EASY6...	AS-Interface®
R1	← Q0	R5	← P0	S1	→ I 0
2	1	6	1	2	1
3	2	7	2	3	2
4	3	8	3	4	3

Datenaustauschzeiten/Data exchange times for/Durées d'échange de données/Frequenza scambio dati/Frecuencia de cambio de datos

EASY205-ASI

Innerhalb eines EASY-Zyklus werden die AS-Interface®-Daten
einmal ausgewertet.

AS-Interface® data is scanned once within one EASY cycle.

Les données AS-Interface® sont évaluées une fois par cycle EASY.

Per ogni ciclo di esecuzione di EASY vengono aggiornati i segnali di AS-Interface®.

Dentro de un ciclo EASY, los datos AS-Interface® se analizan una vez.

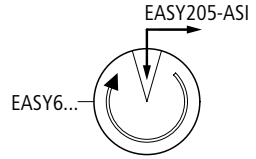

Kommunikationsfehler AS-Interface®-Master Communication error AS-Interface® master Erreur de communication Maître AS-Interface® Errore di comunicazione AS-Interface® Master AS-Error de comunicación AS-Interface®-Master

- Adressierleitung gesteckt
- EASY-LINK defekt
- EASY6... wird nicht erkannt
- EASY6... in der Betriebsart „STOP“
- Leitung defekt, nicht angeschlossen
- Slaveadresse = 0
- Addressing cable inserted
- EASY-LINK faulty
- EASY6... not detected
- EASY6... in "STOP" mode
- Cable faulty, not connected
- Slave address = 0
- Câble d'adressage enfiché
- EASY-LINK défectueux
- EASY6... n'est pas reconnu
- EASY6... en mode « STOP »
- Câble défectueux, non raccordé
- Adresse esclave = 0
- Cavo per indirizzamento inserito
- Errore in EASY-LINK
- EASY6... non viene riconosciuto
- EASY6... in modalità "STOP"
- Cavo difettoso, non collegato
- Indirizzo slave = 0
- Conducto de direccionamiento conectado
- El EASY-LINK está defectuoso
- No reconoce el EASY6...
- EASY6... en modo "STOP"
- Conducto defectuoso, no conectado
- Dirección slave = 0

Fehlerauswertung EASY/Fault detection EASY/Evaluation des erreurs EASY/ Segnale di anomalia EASY/Análisis de error EASY

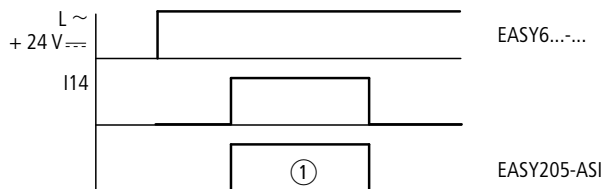

- ① AS-Interface® nicht angeschlossen oder nicht betriebsbereit
- Kabelbruch/Kabel falsch angeschlossen
 - AS-Interface® Netzwerkausfall
 - AS-Interface®-Master nicht in Betrieb
 - Slaveadresse = 0

- ① AS-Interface® not connected or not ready for operation
- Cable break/Cable incorrectly connected
 - AS-Interface® network failure
 - AS-Interface® master not in operation
 - Slave address = 0

- ① AS-Interface® non raccordé ou non opérationnel
- Rupture du câble/câble mal raccordé
 - Panne de secteur AS-Interface®
 - Maître AS-Interface® pas en service
 - Adresse esclave = 0

- ① AS-Interface® non collegato o non funzionante
- rottura cavo/cavo collegato in modo errato
 - AS-Interface® Errore di rete
 - AS-Interface® Master non in esecuzione
 - Indirizzo slave = 0

- ① El AS-Interface® no está conectado o no está preparado para el servicio
- Rotura de cable/ cable mal conectado
 - Avería de la red AS-Interface®
 - AS-Interface®-Master fuera de servicio
 - Dirección slave = 0

06/00 AWA2528-1858

LED Signalisierung/LED Signals of/Signalisation DEL/

Signalazioni a/Signalización por LED

EASY205-ASI

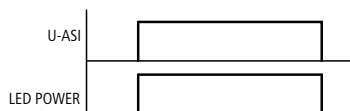

- ① - EASY-LINK defekt
- EASY6... wird nicht erkannt
 - EASY6... in der Betriebsart „STOP“
 - Slaveadresse = 0
 - AS-Interface®-Master nicht in Betrieb

- ① - EASY-LINK faulty
- EASY6... not detected
 - EASY6... in "STOP" mode
 - Slave address = 0
 - AS-Interface® master not in operation

- ① - EASY-LINK défectueux
- EASY6... n'est pas reconnu
 - EASY6... en mode « STOP »
 - Adresse esclave = 0
 - Maître AS-Interface® pas en service

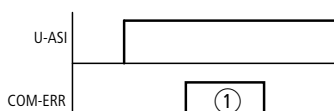

- ① - Errore in EASY-LINK
- EASY6... non viene riconosciuto
 - EASY6... in modalità "STOP"
 - Indirizzo slave = 0
 - AS-Interface® Master non in esecuzione

- ① - El EASY-LINK está defectuoso
- No reconoce el EASY6...
 - EASY6... en modo "STOP"
 - Dirección slave = 0
 - AS-Interface® Master fuera de servicio

Abmessungen/Dimensions/Dimensioni/Dimensiones [mm]

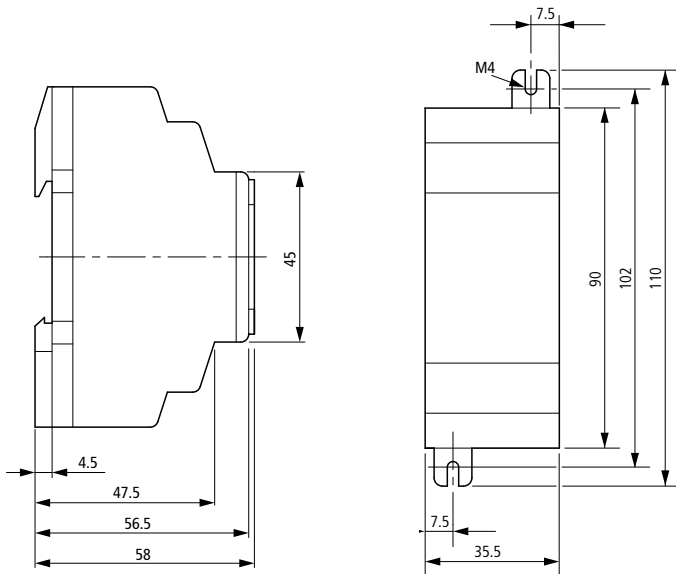

06/00 AWA2528-1858