



3 year guarantee (except 1 year for battery)

# ULTRA VARIO BELT

Patented



INDIVIDUAL FUNCTIONING TEST

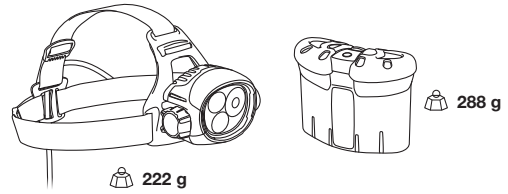
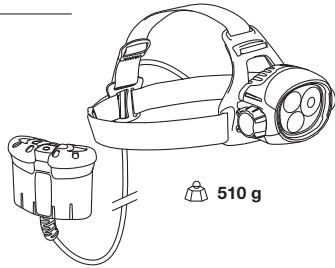

Accessories / Accessoires

ACCU 4 ULTRA

E55400 2

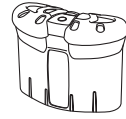

ULTRA mount for caving helmet  
Fixation casque spéléologie  
pour lampes gamme ULTRA

E55940



**LED risk group 2 - IEC 62471**

**(EN) Possibly hazardous optical radiation emitted from this product.**  
(FR) les rayonnements émis par la lampe peuvent être dangereux pour les yeux.

**Charge the batteries before the first use.**  
Chargez les batteries avant la première utilisation.

## Nomenclature of parts

Nomenclature

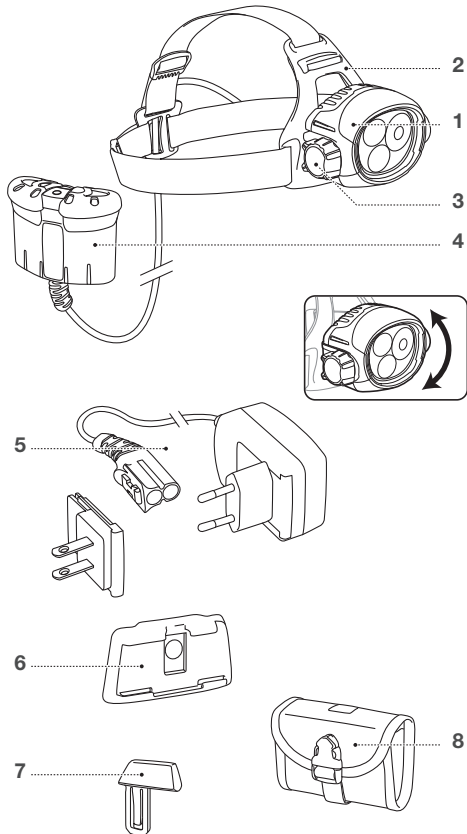

PETZL  
ZI Cidex 105A  
38920 Croles  
France

ISO 9001  
© Petzl  
Made in France

PETZL.COM

**Lighting modes selector**  
Sélection du mode d'éclairage

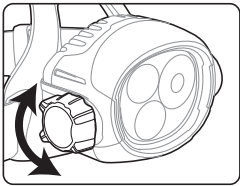

<b>OFF</b> Low intensity Faible intensité		<b>Transport</b> 
<b>Close-up work</b> Travaux à portée de main		
<b>Movement</b> Déplacements		
<b>Long distance</b> Vision lointaine		

**Performance according to Petzl standard**  
Performances selon la norme Petzl

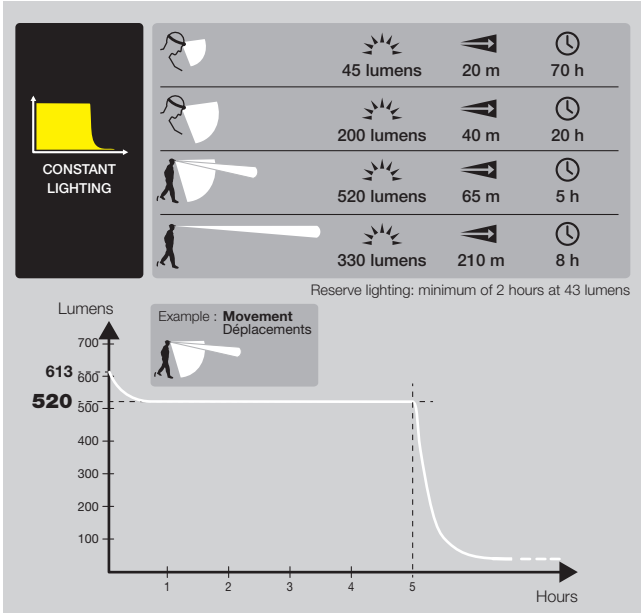

**Performance according to**  
Performances selon la norme

ANSI / NEMA FL1 STANDARD

Mode	Lumens	Beam Distance	Runtime
MODE 1	47	22m	65 h
MODE 2	210	45m	19 h 15
MODE 3	604	70m	6 h
MODE 4	337	220m	10 h

**Clipping/unclipping the lamp**  
Clippage & déclippage de la lampe

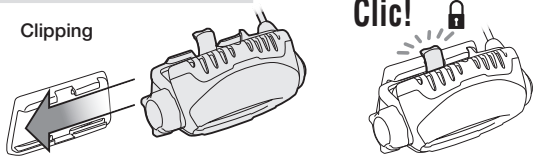

**Unclipping**

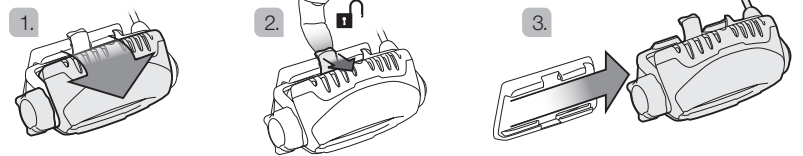

**Worn with headband**  
Port avec bandeau

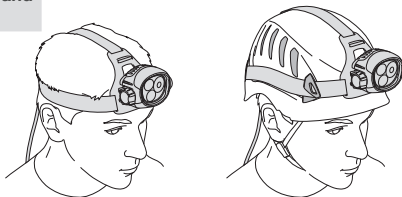

**Worn on mounting plate on helmet**  
Port sur platine de fixation sur casque



**Clipping/unclipping the Battery**  
Clippage & déclippage de la batterie

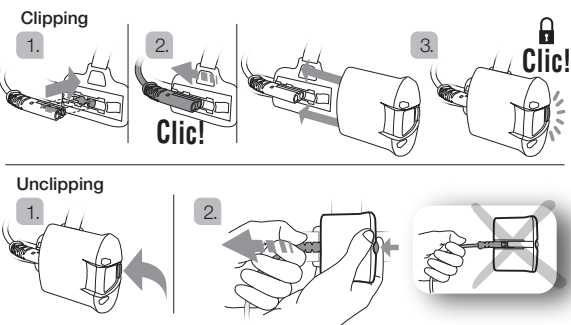

**Front helmet clip**  
Platine avant

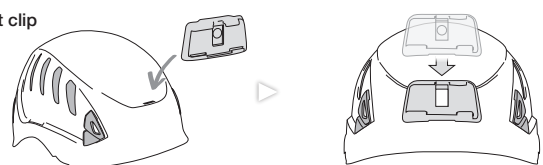

**Rear cable clip**  
Clip de câble arrière

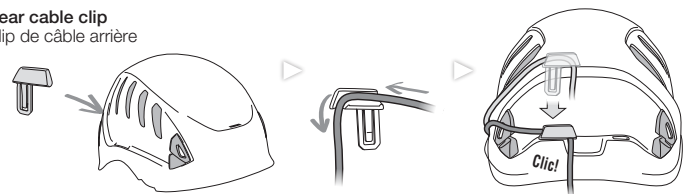

### ACCU 4 ULTRA

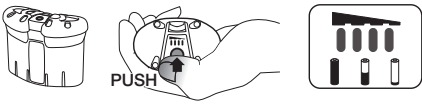

### ULTRA QUICK CHARGER

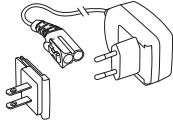

Connect

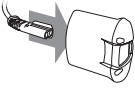

Disconnect

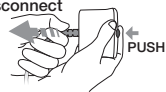

 **5h40**

### Battery charge indicator

 **Green**  
vert

 **Orange**  
Orange

 **Red**  
Rouge



LED risk  
group 2

LED risk  
group 1

LED risk  
group 0

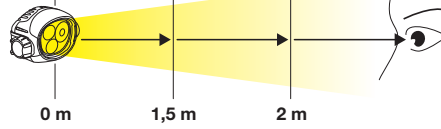

### Temperature

Température d'utilisation



### Drying

Séchage



### Protecting the environment

Protection de l'environnement

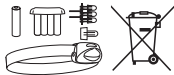

E545020C (190912) version 3

Field of application
Ultra-powerful multi-beam headlamp with remote rechargeable battery
IP 67 protection.

### Before first use

Fully charge your rechargeable battery with the Petzl ULTRA QUICK CHARGER. Read the Energy section before performing this operation.

### Nomenclature of parts

(1) ULTRA VARIO headlamp, (2) Headband, (3) Mode selector, (4) ACCU 4 ULTRA, (5) ULTRA QUICK CHARGER, (6) Front helmet mounting plate, (7) Rear cable clip, (8) ACCU 4 ULTRA pouch.

### Switching on & off, brightness selection

The ULTRA VARIO BELT headlamp offers a choice of four lighting modes:
Mode 1: low intensity, wide beam
Mode 2: close-up work, wide beam
Mode 3: movement, mixed beam
Mode 4: long distance vision, focused beam, maximum range
The ULTRA VARIO BELT lamp offers constant lighting performance over the entire given battery life.
When the batteries are nearly spent, the light dims abruptly to the minimum lighting level: reserve mode.
The ULTRA VARIO BELT gives reserve lighting of at least 43 lumens, that lasts at least two hours.

### Eye safety

The lamp is classified in risk group 2 (moderate risk) according to the IEC 62471 standard.
The lamp is not recommended for children.
- Risk of retinal damage from the emission of blue light, particularly in children.

**Do not stare directly into the beam. The radiation emitted by the lamp can be harmful to the eyes.**
**Avoid aiming the lamp's beam into another person's eyes.**

### Thermal regulation

The ULTRA VARIO BELT is equipped with a thermal regulation system to prevent the lamp from overheating. In certain conditions you may observe a significant reduction in brightness.
Never cover the ventilation holes behind the optics. They allow dissipation of the heat generated by the lamp.

### Removable helmet mounting plates

The ULTRA VARIO BELT lamp can be worn without the headband on certain helmets. For mounting on the VERTEX and ALVEO helmets, use the included mounting plates:
- Front plate for the lamp.
- Rear cable clip.
Mounting plates for the ELIOS helmet sold separately.

### Energy

**Petzl rechargeable battery (Lithium): ACCU 4 ULTRA (E55400 2): 5200 mAh**

Before use, the battery must be charged only with the Petzl ULTRA QUICK CHARGER E55800.
Verify the battery's charge level by pushing the Energy Gauge button. The Bar Graph system will light for 3 seconds.
Attention: verifying the charge level must be done with the lamp turned off or unplugged.
When the battery is almost discharged, the lamp blinks and automatically switches to reserve mode.
The Li-Ion rechargeable battery loses 10 % of its capacity per year. It can be recharged 500 times. (After 500 times, it still has 70 % of its original capacity.)

### Storing rechargeable batteries

To extend the life of your rechargeable battery, store it in a clean, dry place at temperatures between -20° C and +25° C.
Do not hesitate to recharge a battery that is partially discharged or that has been in storage for more than two weeks. Non-use of the rechargeable battery for a year can cause it to deteriorate.
For long term storage (more than 6 months), recharge it to 50 %. Store the rechargeable battery unplugged.

### Precautions

Warning, incorrect use can damage the battery. Risk of explosion and burns.
- Do not dismantle or modify it.
- Do not submerge in water.
- Do not reverse the polarity of the plug on the charger or the lamp when connecting a plug (they are designed to help prevent this).
- The rechargeable batteries are individually tested. Contact Petzl if you have any doubt about the condition of the battery.

### When to retire your equipment

Immediately discontinue use of any rechargeable battery having a cracked or broken casing; if it emits any odor or heat; changes color or shape; is leaking electrolyte or shows any type of irregularity. Retire it.
- Do not put the rechargeable battery in a fire. Do not put it in a fire or attempt to destroy it; an explosion or a release of toxic materials may result.
- Do not drive a nail into the rechargeable battery, do not strike it with a hammer, do not crush it.

### Petzl ULTRA QUICK CHARGER E55800

This 100-240 V-, 50/60 Hz charger can be used worldwide with the appropriate adaptor plug.

### Duration of the charge

The time for a complete charge is 5h40 for the ACCU 4 ULTRA.
When the battery is fully charged, the self-regulating system stops charging it.

### Charging indicator

A red light is lit when the battery is charging.
When charging is complete, the light turns green and the battery is kept at full charge.

### Precautions

- Batteries must always be charged at a temperature between 0 °C and 40 °C.
- Do not leave the rechargeable battery in a charger that is not connected to a power source. Doing so will rapidly discharge the battery.
- Do not recharge non-rechargeable batteries, risk of explosion.
- Recharge only ULTRA batteries with this charger. Recharging other types of batteries may cause personal injury and may damage the battery and charger.
- Do not use with an extension cord.
- Do not leave a rechargeable battery in the charger if the battery emits any odor or heat, changes color or shape, is leaking electrolyte, or shows any type of irregularity.
- Do not expose the charger to rain or snow; electrocution may result.
- Do not operate the charger if it has been subjected to a significant impact or fall.
- If the charger is damaged (the power cable for example), do not disassemble. It must only be repaired in Petzl workshops as special tools are required.
- To reduce the risk of damage to the plug, pull on the plug and not the cable when you are disconnecting the charger.
- To avoid the risk of an electric shock, unplug the chargers before attempting any maintenance or cleaning.

## Electromagnetic compatibility

Conforms to the requirements of the 2004/108/CE directive on electromagnetic compatibility.

Warning, an avalanche beacon in receive (find) mode can experience interference when in proximity to your ULTRA headlamp. In case of interference (indicated by static noise from the beacon), move the beacon away from the headlamp.

## Stroboscopic effect

Warning concerning use of the VARIO lamp in mode 3 near rotating machinery. If the lamp's lighting frequency (145 Hz ± 10 Hz) is identical to (or a multiple of) the machine's frequency of rotation, the user cannot see that the machine is rotating.

### In case of malfunction

Check the contacts for corrosion (rechargeable batteries, cable connectors). If corroded, clean the contacts by gently scraping them without bending them. Verify that the cable connectors are properly connected.
If your lamp still does not work, contact Petzl.

### Maintenance, cleaning

Use optical wipes or hand-wash the lamp in lukewarm soapy water. Do not wipe with an abrasive product like a cloth to avoid scratching the lens. Do not wash with a high pressure cleaner. Only the headband may be machine washed.

### Storage, transport

After each use, dry the lamp, the elastics and the rechargeable batteries. During storage and transport of your product, keep it away from exposure to UV, moisture, chemical products, etc..

### Modification, repair

Any modification, addition to, or repair of the equipment other than that authorized by Petzl is prohibited.

### Protecting the environment

Lamps, LEDs and batteries should be recycled. Do not throw them in the regular trash. Dispose of these items by recycling them in accordance with applicable local regulations. By doing so you play a part in protecting the environment and public health.

### The Petzl guarantee

Do not attempt to dismantle the lamp. Dismantling the lamp voids the guarantee. The lamp is guaranteed for 3 years against any defects in materials or manufacture. The rechargeable battery is guaranteed for one year or 300 charge/discharge cycles. Exclusions from the guarantee: normal wear and tear, oxidation, modifications or alterations, incorrect storage, damage caused by accidents, by negligence, by leaking batteries or by use for which this product is not intended.

### Responsibility

Petzl is not responsible for the consequences, direct, indirect or accidental, or any other type of damage befalling or resulting from the use of its products.

Champ d'application
Lampe frontale ultra-puissante multifaisceaux avec batterie rechargeable déportée.
Protection IP 67.

### Avant la première utilisation

Chargez votre batterie rechargeable au maximum avec le CHARGEUR RAPIDE ULTRA Petzl. Reportez-vous au paragraphe Énergie et lisez-le avant d'effectuer cette opération.

### Nomenclature

(1) Lampe ULTRA VARIO, (2) Bandeau, (3) Sélecteur de mode, (4) ACCU 4 ULTRA, (5) CHARGEUR RAPIDE ULTRA, (6) Platine casque avant, (7) Clip de câble arrière, (8) Étui pour ACCU 4 ULTRA.

## Allumer, éteindre, sélectionner

La lampe ULTRA VARIO BELT offre quatre modes d'éclairage au choix:
Mode 1 : faible intensité, faisceau large
Mode 2 : travaux à portée de mains, faisceau large
Mode 3 : déplacements, faisceau mixte
Mode 4 : vision lointaine, faisceau focalisé, portée maximale
La lampe ULTRA VARIO BELT offre des performances d'éclairage constantes pendant toute la durée d'autonomie donnée.
Lorsque les batteries sont déchargées, la lumière diminue brusquement vers son niveau d'éclairage minimum: mode de réserve.
L'ULTRA VARIO BELT offre un éclairage de réserve d'au moins 43 lumens pendant au moins deux heures.

### Sécurité photobiologique de l'œil

Lampe classifiée dans le groupe de risque 2 (risque modéré) selon la norme IEC 62471.
Lampe déconseillée aux enfants.
- Risque de lésion rétinienne liée à l'émission de lumière bleue particulièrement chez les enfants.

**Ne regardez pas fixement le faisceau de la lampe de face. Les rayonnements émis par la lampe peuvent être dangereux pour les yeux.**

**Évitez de diriger le faisceau de la lampe dans les yeux d'une personne.**

### Régulation thermique

L'ULTRA VARIO BELT est équipé d'un système de régulation thermique pour éviter tout risque de surchauffe de la lampe. Dans certaines conditions, vous pouvez observer une baisse significative de l'éclairage.
Ne recouvrez jamais les ouies d'aération à l'arrière de l'optique. Elles permettent une bonne dissipation de la chaleur occasionnée par la lampe.

### Platines amovibles de fixation sur casque

La lampe ULTRA VARIO BELT peut être portée sans bandeau sur certains casques. Pour le montage sur les casques VERTEX et ALVEO, utilisez les platines fournies :
- Platine avant pour le port de la lampe.
- Clip de câble arrière.
Les platines accessoires pour fixation sur le casque ELIOS sont vendues séparément.

### Énergie

**Batterie rechargeable Petzl (Lithium): ACCU 4 ULTRA (E55400 2): 5200 mAh**

Avant utilisation, la batterie rechargeable doit être chargée uniquement avec le CHARGEUR RAPIDE ULTRA Petzl E55800.
Vérifiez le niveau de décharge de votre batterie en appuyant sur le bouton Energy Gauge. Le système Bar Graph s'allume pendant 3 secondes.
Attention, la vérification du niveau de charge de la batterie doit se faire avec la lampe éteinte ou débranchée.
Lorsque la batterie est déchargée, le passage en mode réserve est automatique et vous est signalé par un clignotement.
La batterie rechargeable Li-Ion perd 10 % de sa capacité par an. Elle peut être rechargée 500 fois. (Au bout des 500 fois, elle a encore 70 % de ses capacités.)

### Stockage des batteries rechargeables

Pour préserver votre batterie rechargeable, veillez à la stocker dans de bonnes conditions, au sec, et à des températures ne dépassant pas -20 °C et +25 °C. N'hésitez pas à recharger une batterie partiellement utilisée, ou stockée depuis plus de deux semaines. Ne pas utiliser une batterie pendant un an peut la détériorer. Pour un stockage à long terme (plus de 6 mois), rechargez la à 50 %. Stockez la batterie rechargeable débranchée.

### Précautions

Attention, un usage incorrect peut provoquer une détérioration de la batterie. Risque d'explosion et de brûlures.
- Ne la démontez pas, ne modifiez pas sa structure.
- Ne la plongez pas dans l'eau.
- Ne la branchez pas en inversant les polarités sur le chargeur ou la lampe (présence d'un détrompeur).
- Les batteries rechargeables sont contrôlées individuellement. Cependant, en cas d'anomalie, contactez Petzl.

### Mise au rebut

Cessez immédiatement d'utiliser une batterie rechargeable si l'enveloppe est cassée ou fendue; si elle génère une odeur ou de la chaleur; si elle change de couleur ou de forme, si elle présente une fuite d'électrolyte ou une anomalie quelconque. Mettez-la au rebut.
- Ne jetez pas au feu une batterie rechargeable. Ne la mettez pas au feu, ne la détruisez pas, elle peut exploser ou dégager des matières toxiques.
- N'enfoncez pas de clou dans la batterie rechargeable, ne la frappez pas avec un marteau, ne l'écrasez pas.

### CHARGEUR RAPIDE ULTRA Petzl E55800

Ce chargeur 100-240 V-, 50 / 60 Hz peut être utilisé dans le monde entier avec la fiche adaptateur.

### Durée de charge

La durée de charge complète de l'ACCU 4 ULTRA est de 5h40.
Lorsque la batterie rechargeable est chargée, le système s'autorégule et la charge s'arrête.

### Indicateur de charge

Lorsque la batterie rechargeable est en charge, un voyant rouge est allumé. En fin de charge, le voyant est vert et la batterie rechargeable est maintenue en charge.

### Précautions

- La charge d'une batterie rechargeable doit être effectuée à une température supérieure à 0 °C et inférieure à 40 °C.
- Ne laissez pas la batterie rechargeable connectée sur le chargeur hors tension (sinon, elle se décharge rapidement).
- Ne rechargez pas des piles qui ne sont pas conçues pour être rechargées, risque d'explosion.
- Rechargez uniquement une batterie rechargeable ULTRA avec ce chargeur. Recharger d'autres batteries peut engendrer des blessures et détériorer la batterie ainsi que le chargeur.
- N'utilisez pas de rallonge.
- Ne laissez pas une batterie rechargeable en charge si elle génère une odeur ou de la chaleur; si elle change de couleur ou de forme; si elle présente une fuite d'électrolyte ou une anomalie quelconque.
- N'exposez pas votre chargeur à la pluie ou la neige, risque d'électrocution.
- N'utilisez pas un chargeur s'il a reçu un grand choc ou subi une chute importante.
- Si le chargeur est endommagé, le câble d'alimentation par exemple, ne le démontez pas. Il doit être réparé uniquement dans les ateliers Petzl car des outils spéciaux sont nécessaires.
- Pour ne pas endommager la prise, ne tirez pas sur le câble lorsque vous débranchez un chargeur.
- Pour éviter les risques d'électrocution, débranchez le chargeur avant tout entretien ou nettoyage.

## Compatibilité électromagnétique

Conforme aux exigences de la directive 2004/108/CE concernant la compatibilité électromagnétique.

Attention, votre ARVA (Appareil de Recherche de Victimes sous Avalanche) en mode réception peut être perturbé par la proximité de votre lampe ULTRA. En cas d'interférences (bruit parasite), éloignez l'ARVA de la lampe.

## Effet stroboscopique

Attention, à l'utilisation de la lampe VARIO en mode 3 à proximité de machines rotatives.

Si la fréquence d'éclairage de la lampe (145 Hz ± 10 Hz) est identique (ou multiple) à la fréquence de rotation de la machine, l'utilisateur peut ne pas voir la rotation de la machine.

### En cas de dysfonctionnement

Vérifiez l'absence de corrosion sur les contacts (batterie rechargeable, fiches de raccord). En cas de corrosion, grattez légèrement les contacts sans les déformer. Vérifiez la bonne connexion des fiches de raccord.
Si votre lampe ne fonctionne toujours pas, contactez Petzl.

### Entretien, nettoyage

Utilisez des lingettes d'optique, ou lavez la lampe à l'eau tiède savonneuse avec les doigts. Ne frottez pas avec un produit abrasif. Attention à ne pas rayer la vitre. Ne lavez pas avec un nettoyeur à haute pression. Le bandeau seul peut être lavé en machine.

### Stockage, transport

Séchez la lampe, les élastiques et les batteries rechargeables après chaque utilisation. Stockez et transportez votre produit à l'abri des UV, de l'humidité, des produits chimiques etc..

### Modification, réparation

Toute modification, adjonction ou réparation, autre que celles autorisées par Petzl, est interdite.

### Protection de l'environnement

Les lampes, leds, piles et batteries mises au rebut doivent être recyclées. Ne les jetez pas avec les ordures ménagères. Déposez-les dans les bacs de recyclage conformément aux différents règlements locaux applicables. Vous participez ainsi à la protection de l'environnement et de la santé humaine.

### Garantie Petzl

Ne démontez pas la lampe. La garantie ne fonctionne pas si la lampe a été démontée. La lampe est garantie pendant 3 ans contre tout défaut de matière ou de fabrication. La batterie rechargeable est garantie un an ou 300 cycles de charge/décharge. Limite de la garantie : usure normale, l'oxydation, les modifications ou retouches, le mauvais stockage, les dommages dus aux accidents, aux négligences, aux piles qui coulent, aux utilisations pour lesquelles ce produit n'est pas destiné.

### Responsabilité

Petzl n'est pas responsable des conséquences directes, indirectes, accidentelles ou de tout autre type de dommages survenus ou résultant de l'utilisation de ce produit.

Bestimmungsgemäßer Gebrauch

Extrem leistungsstarke Stirnlampe mit mehreren Lichtkegeln und separat getragenen Akku. Schutzart IP 67.

### Vor dem ersten Gebrauch

Laden Sie Ihren Akku mit dem ULTRA-SCHNELLLADEGERÄT von Petzl vollständig auf. Lesen Sie vorher den Abschnitt "Energie" durch.

### Benennung der Teile

(1) Stirnlampe ULTRA VARIO, (2) Kopfband, (3) Drehschalter zum Einstellen der Leuchtvvarianten, (4) ACCU 4 ULTRA, (5) ULTRA-SCHNELLLADEGERÄT, (6) Befestigungssystem für die Vorderseite des Helms, (7) Kabelclip für die Rückseite des Helms, (8) Etui für den ACCU 4 ULTRA.

### Einschalten, Ausschalten, Einstellungen

Die Stirnlampe ULTRA VARIO BELT verfügt über vier Leuchtvarianten:

Variante 1: geringe Leuchtfärke, breiter Lichtkegel
Variante 2: Arbeiten im Nahbereich, breiter Lichtkegel
Variante 3: Fortbewegung, kombinierter Lichtkegel
Variante 4: Fernsicht, fokussierter Lichtkegel, maximale Leuchtweite
Die ULTRA VARIO BELT Stirnlampe verfügt während der gesamten angegebenen Betriebsdauer über eine konstante Leuchtkraft. Wenn die Akkus fast verbraucht sind, reduziert sich die Lichtintensität auf eine minimale „Notbeleuchtung“.

Die ULTRA VARIO BELT verfügt über eine Notbeleuchtung von 43 Lumen während zwei Stunden.

### Fotobiologische Sicherheit (Augensicherheit)

Die Lampe ist nach der Norm IEC 62471 in die Risikogruppe 2 (mittleres Risiko) eingestuft.

Die Lampe ist nicht für den Gebrauch durch Kinder geeignet.

- Gefahr einer Netzhautverletzung durch die Erzeugung von blauem Licht, besonders bei Kindern.

**Blicken Sie nicht direkt in den Lichtkegel. Die Strahlung der Lampe kann gefährlich für die Augen sein.**

**Vermeiden Sie es, den Lichtkegel auf die Augen einer anderen Person zu richten.**

### Thermische Regelung

Die ULTRA VARIO BELT ist mit einem thermischen Regelungssystem ausgestattet, um jegliches Risiko einer Überhitzung der Stirnlampe auszuschließen. Es kann unter bestimmten Umständen vorkommen, dass Sie eine deutliche Reduzierung der Leuchstärke feststellen.

Bedecken Sie auf keinen Fall die an der Rückseite des Lampenkörpers befindlichen Belüftungsoffnungen. Diese ermöglichen die Ableitung der von der Lampe erzeugten Wärme.

### Abnehmbares System zur Befestigung an einem Helm

An bestimmten Helmen kann die Stirnlampe ULTRA VARIO BELT ohne Kopfband befestigt werden. Verwenden Sie zum Anbringen der Lampe an den Helmen VERTeX und ALVEO das im Lieferumfang enthaltene Befestigungssystem:

- Vorderer Befestigungsplatte zum Anbringen der Lampe.

- Kabelclip für hinten.

Das Befestigungssystem für den ELIOS-Helm ist als separates Zubehör erhältlich.

### Energie

**Akku von Petzl (Lithium):**

**ACCU 4 ULTRA (E55400 2): 5200 mAh**

Der Akku muss vor Gebrauch mit dem ULTRA-SCHNELLLADEGERÄT E55800 von Petzl aufgeladen werden.

Kontrollieren Sie den Zustand des Akkus, indem Sie auf die Energie-Anzeige-Taste drücken. Die Bargraph-Anzeige leuchtet für 3 Sekunden auf. Achtung, um den Ladezustand des Akkus zu überprüfen, muss die Lampe ausgeschaltet bzw. aus der Steckdose gezogen werden.

Wenn der Akku fast entladen ist, gibt die Lampe ein Blinksignal ab und schaltet automatisch auf Notbeleuchtung.

Der Lithium-Ionen-Akku verliert jährlich 10 % seiner Kapazität. Er kann 500 Mal aufgeladen werden. (Nach den 500 Ladevorgängen verfügt er noch über 70 % seiner Kapazität.)

### Aufbewahrung der Akkus

Um die Lebensdauer des Akkus zu verlängern, bewahren Sie diesen an einem sauberen, trockenen Ort zwischen - 20 °C und + 25 °C auf. Zögern Sie nicht, einen nur teilweise entladenen Akku bzw. einen Akku, der mehr als zwei Wochen lang nicht benutzt wurde, aufzuladen. Die Nichtbenutzung während eines Jahres kann zu einer Beschädigung des Akkus führen. Wenn der Akku über einen längeren Zeitraum nicht benutzt wird (über 6 Monate), laden Sie ihn zu 50 % auf. Lassen Sie den Akku nicht an das Stromnetz angeschlossen.

### Vorsichtsmaßnahmen

Achtung, eine unsachgemäße Verwendung kann zur Beschädigung des Akkus führen. Explosions- und Verbrennungsgefahr.

- Zerlegen Sie den Akku nicht und modifizieren Sie seinen Aufbau nicht.

- Tauchen Sie den Akku nicht in Wasser.

- Achten Sie beim Anschluss auf die richtige Position der Pole im Ladegerät oder in der Lampe (eindeutige Kennzeichnung).

- Die Akkus werden einzeln geprüft. Sollten Sie trotzdem eine Anomalie feststellen, wenden Sie sich bitte an Petzl.

### Aussondern von Ausrüstung

Benutzen Sie den Akku nicht mehr, wenn das Gehäuse beschädigt ist oder einen Sprung hat, wenn Sie einen Geruch oder eine Hitzeentwicklung am Akku bemerken, wenn der Akku seine Farbe oder Form verändert, Elektrolytflüssigkeit verliert oder eine andere Anomalie aufweist. Sondern Sie ihn aus.

- Werfen Sie Akku nicht in ein Feuer - Zerstören oder erhitzen Sie den Akku nicht, da er explodieren oder giftige Substanzen abgeben kann.
- Schlagen Sie keinen Nagel in den Akku, schlagen Sie nicht mit einem Hammer auf den Akku und zerdücken Sie ihn nicht.

### ULTRA-SCHNELLLADEGERÄT E55800 von Petzl

Dieses 100-240 V~, 50/60 Hz-Ladegerät kann weltweit mit einem passenden Adapterstecker verwendet werden.

### Ladedauer

Die komplette Ladedauer des ACCU 4 ULTRA beträgt 5 Std. 40 Min.

Wenn der Akku vollständig geladen ist, wird der Ladevorgang automatisch beendet.

### Batteriestatusanzeige

Während der Akku aufgeladen wird, leuchtet das rote Kontrollämpchen. Nach Abschluss des Ladevorgangs leuchtet das Kontrollämpchen grün (automatische Umschaltung auf Erhaltungsladung).

### Vorsichtsmaßnahmen

- Akkus sollten stets bei einer Temperatur zwischen 0 °C und 40 °C aufgeladen werden.

- Lassen Sie den Akku nicht im Ladegerät, wenn dieses nicht an das Stromnetz angeschlossen ist (der Akku würde sich hierdurch sehr schnell entladen).
- Laden Sie keine Batterien im Ladegerät auf, die nicht ausdrücklich dafür vorgesehen sind: Explosionsgefahr.

- Laden Sie ausschließlich ULTRA-Akkus mit diesem Ladegerät. Das Laden von Akkus anderer Hersteller kann zu Verletzungen und/oder Schäden an Akku und Ladegerät führen.

- Verwenden Sie kein Verlängerungskabel.

- Unterbrechen Sie den Ladevorgang, wenn Sie einen Geruch oder eine Hitzeentwicklung am Akku bemerken, wenn der Akku seine Farbe oder Form verändert, Elektrolytflüssigkeit verliert oder eine andere Anomalie aufweist.

- Schützen Sie das Ladegerät vor Regen und Schnee, Stromschlaggefahr.

- Nehmen Sie das Ladegerät nach einem heftigen Aufprall oder Sturz nicht in Betrieb.

- Wenn das Ladegerät beschädigt ist (z. B. das Netzkabel), bauen Sie es nicht auseinander. Es darf nur durch den Petzl-Kundendienst repariert werden.
- Um eine Beschädigung des Netzsteckers zu vermeiden, ziehen Sie das Kabel am Stecker aus der Steckdose und nicht am Kabel.
- Um das Risiko eines elektrischen Schlags zu vermeiden, ziehen Sie den Netzstecker, bevor Sie das Ladegerät warten oder reinigen.

### Elektromagnetische Verträglichkeit

Entspricht den Anforderungen der 2004/108/EG-Richtlinie hinsichtlich der elektromagnetischen Verträglichkeit.

Achtung, die ULTRA-Stirnlampe kann Störungen im Empfang Ihres LVS (Lawinensenshiüteten-Suchgerät) verursachen. Im Falle von Interferenzen (Nebengeräusche) vergrößern Sie die Entfernung zwischen LVS und Stirnlampe.

### Stroboskopischer Effekt

Vorsicht bei der Benutzung der VARIO-Stirnlampe im Leuchtmodus 3 in der Nähe von Rotationsmaschinen.

Wenn die Leuchtfrequenz der Lampe (145 Hz ± 10 Hz!) identisch ist mit der (oder höher als die) Frequenz der Rotationsmaschine, kann der Benutzer die Rotation der Maschine nicht sehen.

### Im Falle einer Fehlfunktion

Überprüfen Sie die Kontakte auf Korrosion (Akku, Anschlussstecker). Bei Korrosion die Kontakte vorsichtig freikratzen, ohne sie zu verbiegen. Überprüfen Sie die einwandfreie Verbindung des Anschlusstecker.

Wenn Ihre Lampe danach nicht funktioniert, wenden Sie sich an Petzl.

### Wartung, Reinigung

Verwenden Sie zur Reinigung ein optisches Reinigungstuch oder reinigen Sie die Lampe mit lauwarmem Wasser und etwas Spülmittel mit den Händen. Keine Scheuermittel verwenden. Achten Sie darauf, das Glas nicht zu verkratzen. Nicht mit einem Hochdruckschlauch abspritzen. Nur das Kopfband kann in der Waschmaschine gewaschen werden.

### Lagerung, Transport

Trocknen Sie die Lampe, die elastischen Bänder und die Akkus nach Gebrauch ab. Achten Sie bei der Lagerung und beim Transport darauf, die Stirnlampe vor UV-Strahlen, Feuchtigkeit, Chemikalien usw. zu schützen.

### Änderungen, Reparaturen

Jegliche Änderungen, Zusätze und Reparaturen an der Ausrüstung, die nicht ausdrücklich von Petzl genehmigt wurden, sind nicht zulässig.

### Umweltschutz

Lampen, LEDs, Batterien und Akkus müssen recycelt werden. Sie dürfen nicht mit dem Pestmüll entsorgt werden. Recyceln Sie diese Gegenstände gemäß den geltenden Richtlinien an Ihrem Wohnort. Auf diese Weise tragen Sie zum Schutz der Umwelt und zur Gesundheit der Bevölkerung bei.

### Petzl-Garantie

Zerlegen Sie die Lampe nicht. Wenn die Lampe zerlegt wurde, erlischt die Garantie. Petzl gewährt für diese Lampe für Material- und Herstellungsfehler eine Garantie von drei Jahren. Für den Akku wird eine Garantie von einem Jahr oder fünfzuehtig Lade-/Entladevorgängen gewährt. Ausgeschlossen von der Garantie sind: normale Abnutzung, Oxidation, Modifizierungen oder Änderungen, unsachgemäße Aufbewahrung sowie durch Unfälle, Nachlässigkeit, ausgelaufene Batterien oder durch nicht bestimmungsgemäßen Gebrauch entstandene Schäden.

### Haftung

Petzl übernimmt keinerlei Haftung für direkte, indirekte und unfallbedingte Folgen sowie jegliche andere Form von Beschädigung aufgrund des Gebrauchs dieses Produkts.

## IT

Campo di applicazione

Lampada frontale ultrapotente multifunzione con batteria ricaricabile separata. Protezione IP 67.

### Prima del primo utilizzo

Caricare al massimo la batteria ricaricabile con il CARICATORE RAPIDO ULTRA Petzl. Fare riferimento al paragrafo Energia e leggerlo prima di effettuare questa operazione.

### Nomenclatura

(1) Lampada ULTRA VARIO, (2) Fascia elastica, (3) Selettore di livello, (4) ACCU 4 ULTRA, (5) CARICATORE RAPIDO ULTRA, (6) Supporto casco anteriore, (7) Clip di cavo posteriore, (8) Custodia per ACCU 4 ULTRA.

### Accendere, spegnere, selezionare

La lampada ULTRA VARIO BELT garantisce quattro livelli d'illuminazione a scelta:

Livello 1: bassa intensità, fascio luminoso ampio

Livello 2: lavori a distanza manuale, fascio luminoso ampio

Livello 3: spostamenti, fascio luminoso misto

Livello 4: visione lontana, fascio luminoso focalizzato, portata massima

La lampada ULTRA VARIO BELT garantisce prestazioni d'illuminazione costanti per l'intera durata di autonomia della lampada.

Quando le batterie sono scariche, la luce diminuisce bruscamente ad un livello d'illuminazione minimo: funzione riserva. L'ULTRA VARIO BELT garantisce un'illuminazione di riserva di almeno 43 lumen per almeno due ore.

### Sicurezza fotobiologica dell'occhio

Lampada classificata nel gruppo di rischio 2 (rischio moderato) secondo la norma IEC 62471.

Lampada sconsigliata ai bambini.

- Rischio di danni alla retina a causa dell'emissione di luce blu, soprattutto nei bambini.

**Non fissare direttamente il fascio luminoso della lampada. I raggi emessi dalla lampada possono essere pericolosi per gli occhi.**
**Evitare di dirigere il fascio luminoso della lampada negli occhi di una persona.**

### Regolazione termica

L'ULTRA VARIO BELT è dotata di un sistema di regolazione termica per evitare qualsiasi rischio di surriscaldamento della lampada. In alcune condizioni è possibile constatare una riduzione significativa dell'illuminazione.

Non coprire mai le aperture di aerazione dietro il blocco ottico. Permettono una buona dispersione del calore generato dalla lampada.

### Supporti amovibili per fissaggio su casco

La lampada ULTRA VARIO BELT può essere portata senza fascia elastica su alcuni caschi. Per il montaggio sui caschi VERTeX e ALVEO, utilizzare i supporti forniti:

- Supporto anteriore per il trasporto della lampada.

- Clip di cavo posteriore.

I supporti accessori per il fissaggio sul casco ELIOS sono venduti separatamente.

### Energia

**Batteria ricaricabile Petzl (Lito):**

**ACCU 4 ULTRA (E55400 2): 5200 mAh**

Prima dell'utilizzo, la batteria ricaricabile deve essere caricata esclusivamente con il CARICATORE RAPIDO ULTRA Petzl E55800.

Verificare il livello di scarica della batteria premendo il pulsante Energy Gauge. Il sistema Bar Graph si accende per 3 secondi.

Attenzione, la verifica del livello di carica della batteria si deve fare con la lampada spenta o scollegata.

Quando la batteria è scarica, il passaggio alla funzione riserva è automatico e segnalato da un lampeggiamento.

La batteria ricaricabile Li-Ion perde il 10 % della sua capacità per anno. Può essere ricaricata 500 volte. (Dopo 500 volte, ha ancora il 70 % delle sue capacità).

### Stoccaggio delle batterie ricaricabili

Per proteggere la propria batteria ricaricabile, fare attenzione a conservarla in buone condizioni, all'asciutto e a temperature che non superino i -20 °C e +25 °C.

Non esitare a ricaricare una batteria parzialmente utilizzata o inutilizzata per più di due settimane. Non utilizzare una batteria per un anno può deteriorarla. In caso di stoccaggio prolungato (più di 6 mesi), ricaricarla al 50 %. Scollegare la batteria ricaricabile po lo stoccaggio.

### Precauzioni

Attenzione, un utilizzo non corretto può provocare un deterioramento della batteria. Rischio di esplosione e di bruciature.

- Non smontarla, non modificarne la struttura.

- Non immergerla in acqua.

- Non collegarla invertendo le polarità su caricatore o lampada (presenza di un dispositivo anteriore).

- Le batterie ricaricabili sono controllate individualmente. Tuttavia, in caso di anomalia, contattare Petzl.

### Eliminazione

Interrompere immediatamente l'utilizzo di una batteria ricaricabile se l'involucro è rotto o fuso, se provoca odore o calore, cambiamento di colore o di forma, presenta la fuoriuscita di liquido elettrolitico o una qualunque anomalia. Eliminarla.

- Non gettare sul fuoco la batteria ricaricabile. Non gettare sul fuoco, non distruggerla, può esplodere o rilasciare sostanze tossiche.
- Non conficcare chiodi nella batteria ricaricabile, non colpirla con un martello, non schiacciarla.

### CARICATORE RAPIDO ULTRA Petzl E55800

Questo caricatore 100-240 V~, 50 / 60 Hz può essere utilizzato in tutto il mondo con un adattatore.

### Durata di carica

La durata di carica completa dell'ACCU 4 ULTRA è di 5h40.

Quando la batteria ricaricabile è carica, il sistema si autoregola e la carica si interrompe.

### Indicatore di carica

Quando la batteria ricaricabile è in carica, una spia rossa è accesa.

A carica avvenuta, la spia è verde e la batteria ricaricabile è mantenuta in carica.

### Precauzioni

- La carica di una batteria ricaricabile deve essere effettuata ad una temperatura superiore a 0 °C e inferiore a 40 °C.

- Non lasciare la batteria ricaricabile collegata al caricatore fuori tensione (la batteria rischia di scaricarsi rapidamente).

- Non ricaricare pile che non sono concepite per essere ricaricate, rischio di esplosione.

- Ricaricare solamente la batteria ricaricabile ULTRA con questo caricatore. Ricaricare altre batterie può provocare ferite e deteriorare sia la batteria che il caricatore.

- Non utilizzare prolunghie.

- Non lasciare la batteria ricaricabile in carica se provoca odore o calore, cambiamento di colore o di forma, presenta la fuoriuscita di liquido elettrolitico o una qualunque anomalia.

- Non esporre il caricatore a pioggia o neve, rischio di folgorazione.

- Non utilizzare il caricatore se ha ricevuto un grande urto o subito una forte caduta.
- Se il caricatore è danneggiato, per esempio il cavo d'alimentazione, non smontarlo. Deve essere riparato solamente negli stabilimenti Petzl perché sono necessari appositi strumenti.

- Per non danneggiare la presa, non tirare il cavo quando si scollega un caricatore.

- Per evitare il rischio di folgorazione, scollegare il caricatore prima della manutenzione o della pulizia.

## Compatibilità elettromagnetica

Conforme ai requisiti della direttiva europea 2004/108/CE sulla compatibilità elettromagnetica.

Attenzione, l'ARVA (apparecchio di ricerca di vittime travolte da valanga) in fase di ricezione può subire delle interferenze a causa della vicinanza della lampada ULTRA. In caso di interferenza (rumore persistente), allontanare l'ARVA dalla lampada.

## Effetto stroboscopico

Attenzione all'utilizzo della lampada VARIO al livello 3 in prossimità di macchine rotanti.

Se la frequenza d'illuminazione della lampada (145 Hz ± 10 Hz) è identica (o multipla) alla frequenza di rotazione della macchina, è possibile che l'utilizzatore non veda la rotazione della macchina.

### In caso di malfunzionamento

Verificare l'assenza di corrosione sui contatti (batteria ricaricabile, adattatore). In caso di corrosione, grattare leggermente i contatti senza deformarli. Verificare il corretto collegamento degli adattatori.

Se la lampada ancora non funziona, contattare Petzl.

### Manutenzione, pulizia

Utilizzare un panno per occhiali o lavare la lampada con le dita in acqua tiepida e sapone. Non strofinare con prodotti abrasivi. Attenzione a non rigare il vetro. Non lavare con un pulitore ad alta pressione. Solo la fascia elastica può essere lavata in lavatrice.

### Stoccaggio, trasporto

Asciugare la lampada, gli elastici e le batterie ricaricabili dopo ogni utilizzo. Conservare e trasportare il prodotto al riparo da raggi UV, umidità, prodotti chimici ecc.

### Modifica, riparazione

È vietata ogni modifica, aggiunta o riparazione oltre a quelle autorizzate da Petzl.

### Protezione dell'ambiente

Le lampade, i led, le pile e le batterie gettate nei rifiuti devono essere riciclate. Non gettarle nei rifiuti ordinari. Gettarle negli appositi contenitori di riciclaggio conformemente ai diversi regolamenti locali applicabili. Si partecipa così alla protezione dell'ambiente e della salute umana.

### Garanzia Petzl

Non smontare la lampada. La garanzia non è applicabile se la lampada è stata smontata. La lampada è garantita per 3 anni contro ogni difetto di materiale o di fabbricazione. La batteria ricaricabile è garantita per un anno o 300 cicli di carica/scarica. Limitazione della garanzia: l'usura normale, l'ossidazione, le modifiche o i ritocchi, la cattiva conservazione, i danni dovuti agli incidenti, alla negligenza, alla fuoriuscita di elettroliti, agli utilizzi ai quali questo prodotto non è destinato.

### Responsabilità

Petzl non è responsabile delle conseguenze dirette, indirette, accidentali o di ogni altro tipo di danno verificatosi o causato dall'utilizzo di questo prodotto.

## ES

Campo de aplicación

Linterna frontal ultrapotente, multifoco y con batería recargable separada.

Estanca IP 67

### Antes de la primera utilización

Cargue al máximo la batería con el CARGADOR RÁPIDO ULTRA Petzl. Consulte el apartado “Energía” y léalo antes de efectuar esta operación.

### Nomenclatura

(1) Linterna ULTRA VARIO, (2) Cinta, (3) Selector de modo, (4) ACCU 2 ULTRA, (5) CARGADOR RÁPIDO ULTRA, (6) Pletina delantera para casco, (7) Clip trasero para el casco, (8) Estuche para ACCU 4 ULTRA.

### Encender, apagar, seleccionar

La linterna ULTRA VARIO BELT dispone de cuatro modos de iluminación a escoger:

Modo 1: baja intensidad, haz luminoso amplio

Modo 2: trabajos al alcance de la mano, haz luminoso amplio

Modo 3: desplazamientos, haz luminoso mixto

Modo 4: visión de lejos, haz luminoso focalizado, alcance máximo

La linterna ULTRA VARIO BELT proporciona rendimientos de iluminación constantes durante toda la autonomía anunciada.

Cuando las baterías están casi descargadas, la iluminación disminuye bruscamente a un nivel de iluminación mínima: modo de reserva.

La ULTRA VARIO BELT proporciona una iluminación de reserva de al menos 43 lúmenes durante al menos dos horas.

### Seguridad fotobiológica del ojo

Linterna clasificada dentro del grupo de riesgo 2 (riesgo moderado) según la norma IEC 62471.

Linterna no recomendada para niños.

- Riesgo de lesión de la retina debido a la emisión de luz azul, especialmente para los niños.

**No mire directa y fijamente el haz luminoso. Las radiaciones emitidas por la linterna pueden resultar peligrosas para los ojos.**

**No dirija el haz luminoso de la linterna hacia los ojos de otra persona.**

### Regulación térmica

La ULTRA VARIO BELT está equipada con un sistema de regulación térmica para evitar cualquier riesgo de sobrecalentamieno de la linterna. En ciertas condiciones, puede observar un descenso significativo de la iluminación. No tape nunca las aberturas de aireación posteriores de la óptica. Éstas permiten una buena disipación del calor ocasionado por la linterna.

### Pletinas amovibles de fijación al casco

La linterna ULTRA VARIO BELT puede llevarse sin cinta en algunos cascos. Para el montaje en los cascos VERTEX y ALVEO, utilice las pletinas suministradas:

- Pletina delantera para llevar la linterna.
- Clip trasero para el casco.

Las pletinas como accesorios para la fijación al casco ELIOS se venden por separado.

### Energía

**Batería Petzl (litio):**

**ACCU 4 ULTRA (E55400 2): 5200 mAh**

Antes de utilizar, la batería debe ser cargada únicamente con el CARGADOR RÁPIDO ULTRA Petzl E55800.

Compruebe el nivel de descarga de la batería apretando el botón Energy Gauge. El sistema Bar Graph se enciende durante 3 segundos.

Atención, la comprobación del nivel de carga de la batería debe realizarse con la linterna apagada o desconectada.

Cuando la batería está casi descargada, el paso a modo de reserva es automático y le será indicado por un parpadeo.

La batería recargable Li-Ion pierde un 10 % de su capacidad por año. Puede recargarse 500 veces. (Después de 500 recargas, aún dispone del 70 % de su capacidad).

### Almacenamiento de la batería

Para proteger la batería, procure almacenarla en buenas condiciones en seco y a temperaturas que no sobrepasen -20 °C y +25 °C.

No dude en recargar una batería utilizada parcialmente o almacenada durante más de dos semanas. No utilizar una batería durante un año puede deteriorarla. Para un almacenamiento prolongado (más de 6 meses), recarguela al 50 %. Almacene la batería desconectada.

### Precauciones

Atención: un uso incorrecto puede provocar que la batería se deteriore. Riesgo de explosión y quemaduras.

- No la desmonte ni modifique su estructura.
- No la sumerja en agua.
- No la conecte invirtiendo las polaridades en el cargador o en la linterna (presencia de un dispositivo anterior).

- Las baterías son controladas individualmente. Sin embargo, en caso de anomalía, póngase en contacto con Petzl.

### Dar de baja

Deje de utilizar inmediatamente una batería si la linterna enviente está rota o agrietada; si genera un olor o calor; si cambia de color o de forma; si presenta un escape de electrolito o cualquier anomalía. Deséchela.

- No tire la batería al fuego. No la tire al fuego ni la destruya, puede explotar o liberar materias tóxicas.

- No clave ningún clavo en la batería ni la golpee con un martillo ni la aplaste.

### CARGADOR RÁPIDO ULTRA Petzl E55800

Este cargador 100-240 V~, 50 / 60 Hz puede utilizarse en todo el mundo con una clavija adaptadora.

### Duración de la recarga

La duración de la recarga completa de la ACCU 4 ULTRA es de 5h40.

Cuando la batería está cargada, el sistema se autorregula y la carga se detiene.

### Indicador de carga

Cuando la batería se está cargando, se enciende un indicador rojo.

Al final de la carga, el indicador es verde y la batería se mantiene en carga.

### Precauciones

- La carga de la batería debe realizarse a una temperatura superior a 0 °C e inferior a 40 °C.

- No deje la batería conectada en el cargador sin tensión (si no, la batería se descarga rápidamente).
- No recargue las pilas que no estén preparadas para ser recargadas: existe riesgo de explosión.
- Recargue únicamente las baterías ULTRA con este cargador. Recargar otras baterías puede provocar heridas y deteriorar la batería y el cargador.
- No utilice alargadores.

- No deje una batería en carga si genera un olor o calor; si cambia de color o de forma; si presenta un escape de electrolito o cualquier otra anomalía.

- No exponga el cargador a la lluvia o la nieve: existe riesgo de electrocución.
- No utilice el cargador si ha recibido un gran golpe o sufrido una caída importante.
- Si el cargador está dañado (el cable de alimentación, por ejemplo) no lo desmonte. Debe ser reparado únicamente en los talleres Petzl, ya que es necesario usar herramientas especiales.
- Para no dañar la clavija, cuando desconecte el cargador, no tire del cable.
- Para evitar riesgos de electrocución, desconecte el cargador antes de cualquier mantenimiento o limpieza.

## Compatibilidad electromagnética

Cumple con las exigencias de la directiva 2004/108/CE relativa a la compatibilidad electromagnética.

Atención: un ARVA (aparato de búsqueda de víctimas de aludes) en modo de recepción puede ser objeto de interferencias por la proximidad de la linterna ULTRA. En caso de interferencias (ruidos parásitos), aleje el ARVA de la linterna.

## Efecto estroboscópico

Atención a la utilización de la linterna VARIO en modo 3 cerca de máquinas rotativas. Si la frecuencia de iluminación de la linterna (145 Hz ± 10 Hz) es idéntica (o múltiple) a la frecuencia de rotación de la máquina, el usuario puede no ver la rotación de la máquina.

### En caso de mal funcionamiento

Compruebe la ausencia de corrosión en los contactos (batería, clavijas de conexión). En caso de corrosión, rasque ligeramente los contactos sin deformarlos. Compruebe la conexión correcta de las clavijas de conexión. Si la linterna sigue sin funcionar, póngase en contacto con Petzl.

### Mantenimiento y limpieza

Utilice gamuzas de óptica o lave con agua tibia jabonosa con los dedos. No la frote con un producto abrasivo. Atención a no rayar el cristal. No la lave con un limpiador a alta presión. La cinta sola puede lavarse a máquina.

### Almacenamiento y transporte

Seque la linterna, las cintas elásticas y las baterías antes de cada utilización. Guarde y transporte su producto protegido de los rayos UV, de la humedad, de los productos químicos, etc.

### Modificación y reparación

Cualquier modificación, adición o reparación diferentes de las autorizadas por Petzl están prohibidas.

### Protección del medio ambiente

Las linternas, leds, pilas y baterías desechadas deben ser recicladas. No las tire junto con los residuos domésticos. Deposítelas en los contenedores de reciclaje adecuados según la reglamentación local aplicable. De esta forma, usted también participa en la protección del medio ambiente y de la salud humana.

### Garantía Petzl

No desmonte la linterna. Se pierde la garantía si la linterna ha sido desmontada. Esta linterna está garantizada durante 3 años contra cualquier defecto del material o de fabricación. La batería está garantizada durante un año o 300 ciclos de carga/descarga. Se excluye de la garantía: el desgaste normal, la oxidación, las modificaciones o retoques, el mal almacenamiento, los daños debidos a los accidentes, a las negligencias, a la pila con fugas y a las utilizaciones para las que este producto no está destinado.

### Responsabilidad

Petzl no es responsable de las consecuencias directas, indirectas, accidentales o de cualquier otro tipo de daños ocurridos o resultantes de la utilización de este producto.

Utilización con cinta

Utilización con pletina de fijación al casco

PT

Campo de aplicación

Linterna frontal ultra-potente multi-feixe con batería recarregável separada

Proteção IP 67.

### Antes da primeira utilização

Cargue a sua bateria recarregável ao máximo com o CARREGADOR RÁPIDO ULTRA Petzl. Reporte-se ao parágrafo Energia e leia-o antes de efectuar esta operação.

### Nomenclatura

(1) Lanterna ULTRA VARIO, (2) Banda, (3) Selector de modo, (4) ACCU 4 ULTRA, (5) CARREGADOR RÁPIDO ULTRA, (6) Base para capacete anterior, (7) Clipe de cabo posterior, (8) Estojo para ACCU 4 ULTRA.

### Acender, apagar, seleccionar

A lanterna ULTRA VARIO BELT oferece quatro níveis de iluminação à escolha:

Modo 1: fraca intensidade, feixe largo

Modo 2: trabalhos ao alcance das mãos, feixe largo

Modo 3: progressão, feixe misto

Modo 4: visão de longo alcance, feixe focalizado, alcance máximo

A lanterna ULTRA VARIO BELT oferece performances de iluminação constantes durante toda a duração da autonomia dada.

Cuando as baterias estão descarregadas, a iluminação diminui bruscamente até um nível de iluminação mínimo: modo de reserva.

A ULTRA VARIO BELT oferece uma iluminação de reserva de pelo menos 43 lumen durante pelo menos 2 horas.

### Segurança fotobiológica do olho

Lanterna classificada no grupo de risco 2 (risco moderado) conforme à norma IEC 62471.

Lanterna desaconselhada às crianças.

- Risco de lesão na retina ligado à emissão de luz azul particularmente junto de crianças.

**Não olhe fixamente para o feixe luminoso da lanterna de frente. Os raios emitidos pela lanterna podem ser perigosos para a vista. Evite dirigir o feixe da lanterna para os olhos de uma pessoa.**

### Regulação térmica

A ULTRA VARIO BELT está equipada de um sistema de regulação térmica para evitar qualquer risco de sobreaquecimento da lanterna. Em certas condições, poderá observar uma baixa significativa da iluminação.

Não cubra nunca as aletas de arrefecimento na traseira da óptica. Permitem uma boa dissipação do calor emitido pela lanterna.

### Bases amovíveis de fixação no capacete

A lanterna ULTRA VARIO BELT pode ser usada na banda em certos capacetes. Para a montagem nos capacetes VERTEX e ALVEO, utilize as bases fornecidas:

- Base anterior para o transporte da lanterna.

- Clipe de cabo posterior.

As bases acessórias para fixação no capacete ELIOS são vendidas em separado.

### Energia

**Bateria recarregável Petzl (Lítio):**

**ACCU 4 ULTRA (E55400 2): 5200 mAh**

Antes de utilizar, a bateria recarregável deve ser carregada unicamente com o CARREGADOR RÁPIDO ULTRA Petzl E55800.

Verifique o nível de descarga do sua bateria premindo o botão Energy Gauge. O sistema Bar Graph acende durante 3 segundos.

Atenção, a verificação do nível de carga da bateria deve ser feito com a lanterna apagada ou desconectada.

Cuando a bateria esta descarregada, a passagem ao modo de reserva é automática e avisa-o por um piscar da luz.

A bateria recarregável Li-Ion perde 10 % da sua capacidade por ano. Pode ser recarregada 500 vezes. (No fim das 500 vezes, ainda tem 70 % da suas capacidades).

### Armazenamento da baterias

Para preservar a sua bateria recarregável, cuide para a armazenar em boas condições a seco e a temperaturas que não ultrapassem os -20 °C e os +25 °C. Não hesite em recarregar uma bateria recarregável parcialmente utilizada ou armazenada há mais de duas semanas. Não utilizar uma bateria recarregável durante um ano pode inutilizá-la.

Para um armazenamento a longo termo (mais de 6 meses), recarregue-a 50 %. Armazene a bateria recarregável desconectada.

### Precauções

Atenção, uma utilização incorrecta pode provocar uma deterioração da bateria. Risco de explosão e queimaduras.

- Não a desmonte, nem modifique a sua estrutura.
- Não a mergulhe em água.

- Não a ligue invertendo a polaridade no carregador ou na lanterna (presença de uma marca para não se enganar).

- As baterias recarregáveis são controladas individualmente. Contudo, em caso de anomalia, contacte a Petzl.

### Abater um produto

Cesse imediatamente de utilizar uma bateria recarregável se o invólucro estiver partido ou fendido;se gera um odor ou calor; se muda de cor ou de forma, se apresenta uma fuga de electrolito uma anomalia qualquer. Abata a bateria recarregável.

- Não deite no fogo uma bateria recarregável. Não atire ao fogo ou a destrua, pode explodir ou libertar matérias tóxicas.

- Não tente meter para dentro a porta da bateria recarregável, não a martele, nem a esmague.

### CARREGADOR RÁPIDO ULTRA Petzl E55800

Este carregador 100-240 V, 50/60 Hz pode ser utilizado no mundo inteiro com uma ficha adaptadora.

### Duração da carga

A duração da carga completa do ACCU 4 ULTRA é de 5h40.

Quando a bateria recarregável estiver carregada, o sistema auto-regula-se e a carga pára.

### Indicador da carga

Quando a bateria recarregável está em carga, um indicador vermelho acende-se. No fim da carga, o indicador está verde e a bateria recarregável é mantida em carga.

### Precauções

- A carga das baterias recarregáveis deve ser efectuada a uma temperatura superior a 0 °C e inferior a 40 °C.

- Não deixe a bateria recarregável conectada ao carregador quando esta não está ligada à rede eléctrica (senão, descarrega-se rapidamente).

- Não carregue pilhas que não estão concebidas para ser recarregadas, risco de explosão.

- Recarregue unicamente uma bateria recarregável ULTRA com este carregador. Recarregar outras baterias recarregáveis pode dar origem a ferimentos e deteriorar a bateria assim como o carregador.

- Não use extensões.

- Não deixe uma bateria recarregável a carregar se esta gerar um odor ou calor, muda de cor ou de forma, apresenta uma fuga de electrolito ou qualquer outra anomalia.

- Não expor à chuva ou à neve: risco de electrocussão.

- Não utilize um carregador se este recebeu um impacto ou foi sujeito a uma queda importante.

- Se o carregador for danificado, o cabo de alimentação, por exemplo, não o desmonte. Deve ser reparado unicamente nas oficinas da Petzl, já que ferramentas especiais são necessárias.

- Para não danificar a ficha, não puxe pelo cabo quando desconecta o carregador.

- Para evitar os riscos de electrocussão, desconecte o carregador antes de qualquer manutenção ou limpeza.

## Compatibilidade electromagnética

Conforme às exigências da directiva 2004/108/CE referente à compatibilidade electromagnética.

Atenção, o seu ARVA (Aparelho de Busca de Vítimas sob Avalanche) em modo de recepção pode ser perturbado pela proximidade da sua lanterna ULTRA. Em caso de interferência (ruído parasita), ataste o ARVA da lanterna.

## Efeito estroboscópico

Atenção, à utilização da lanterna VARIO no modo 3 na proximidade de máquinas rotativas.

Se a frequência de iluminação da lanterna (145 Hz ± 10 Hz) for idêntica (ou múltipla) à frequência de rotação da máquina, o utilizador pode não ver a rotação da máquina.

### Em caso de mau funcionamento

Verifique a ausência de corrosão nos contactos (baterias recarregáveis, fichas). Em caso de corrosão, lixe ligeiramente os contactos sem os deformar. Verifique a correcta conexão das fichas. Se a sua lanterna continua sem funcionar, contacte a Petzl.

### Manutenção, limpeza

Utilize panos ópticos ou lave com água morna e sabão com os dedos. Não raspe com um produto abrasivo. Cuidado para não riscar o vidro. Não lave com uma máquina de lavagem a alta pressão. A banda separada da lanterna pode ser lavada na máquina.

### Armazenamento, transporte

Seque a lanterna, os elásticos e as baterias recarregáveis após cada utilização. Armazene e transporte o seu produto ao abrigo dos UV, da humidade, dos produtos químicos, etc.

### Modificação, reparação

Toda a modificação, acrescento ou reparação para além das autorizadas pela Petzl está interdita.

### Protecção do meio ambiente

As lanternas, LEDs, pilhas e baterias a descartar devem ser reciclados. Não as deite no lixo não diferenciado. Deposite-as nos pilhões em conformidade com a legislação local aplicável. Participará deste modo na protecção do ambiente e da saúde humana.

### Garantia Petzl

Não desmonte a lanterna. A garantia não funciona se a lanterna for desmontada. A lanterna está garantida durante 3 anos contra todos os defeitos de material ou de fabrico. A bateria recarregável é garantida por um ano ou 300 ciclos de carga/ descarga. Limite da garantia: o desgaste normal, a oxidação, as modificações ou retoques, o mau armazenamento, os danos devidos aos acidentes, às negligências, às pilhas que derramam, as utilizações para as quais este produto não está destinado.

### Responsabilidade

A Petzl não é responsável das consequências directas, indirectas, accidentais ou de todo e qualquer outro tipo de danos subsequentes ou resultantes da utilização deste produto.

Utilização na banda

Utilização na base de fixação no capacete

Toepassingsveld

Ultrakrachteg hoofdlamp met meerdere lichtbundels en verplaatsbare herlaadbare batterij. IP 67 bescherming.

### Vóór de eerste ingebruikneming

Laad uw herlaadbare batterij maximaal op met de ULTRA SNELLADER van Petzl. Wij verwijzen naar de paragraaf Energie. Lees deze eerst alvorens deze handeling uit te voeren.

### Terminologie van de onderdelen

(1) ULTRA VARIO lamp, (2) Band, (3) Knop verlichtingsmodus, (4) ACCU 4 ULTRA, (5) ULTRA SNELLADER, (6) Plaatje helm vooraan, (7) Kabelclip achteraan, (8) Tasje voor ACCU 4 ULTRA.

### Aan-/uitschakelen, kiezen

U heeft keuze uit vier verlichtingsmodi voor de ULTRA VARIO BELT lamp:
Modus 1: lichte intensiteit, brede lichtbundel
Modus 2: werken binnen handbereik, brede lichtbundel
Modus 3: verplaatsingen, gemengde lichtbundel
Modus 4: vertrekende verlichting, gefocusteerde lichtbundel, maximaal bereik
De ULTRA VARIO BELT lamp biedt constante verlichtingsprestaties gedurende de volledige periode van autonomie.
Wanneer de batterijen bijna opgebruikt zijn, gaat de verlichting plots over naar een minimale overlevingsfunctie: reserve modus.
De ULTRA VARIO BELT biedt een reserveverlichting van minstens 43 lumen gedurende minstens twee uren.

### Fotobiologische veiligheid van de ogen

De lamp wordt ingedeeld in risicogroep 2 (gematigd risico) volgens de norm IEC 62471.

Deze lamp is af te raden voor kinderen.

- Risico op beschadiging van het netvlies door de blauwe lichtstralen, in het bijzonder bij kinderen.

**Kijk niet rechtstreeks in de lichtstraal van de lamp. De stralingen van de lamp kunnen gevaarlijk zijn voor de ogen.**

**Richt de lichtbundel van de lamp niet in de ogen van een persoon.**

### Thermische regulatie

De ULTRA VARIO BELT is uitgerust met een systeem voor thermische regulatie om te vermijden dat de lamp zou oververhitten. In bepaalde omstandigheden kunt u een belangrijke vermindering van de lichtsterkte waarnemen. Bedek nooit de verlichtingsgaatjes achteraan de lichtbron. Zij zorgen voor een goede evacuatie van de warmte die door de lamp wordt afgegeven.

### Verwijderbare bevestigingsplaatjes op helm

De ULTRA VARIO BELT lamp kan op bepaalde helmen zonder band gedragen worden. Gebruik de meegleverde plaatjes om de lamp op de VERTEX en ALVEO helmen te bevestigen:

- Plaatje vooraan voor het dragen van de lamp.

- Kabelclip achteraan.

De plaatjes voor de bevestiging van de lamp op de ELIOS helm worden afzonderlijk verkocht (accessoires).

### Energie

**Petzl herlaadbare batterij (lithium):**
**ACCU 4 ULTRA (E55400 2): 5200 mAh**

Vóór elk gebruik moet de herlaadbare batterij enkel worden opgeladen met de ULTRA SNELLADER E55800 van Petzl.

Controleer hoever de batterij opgebruikt is door op de Energy Gauge knop te drukken. Het Bar Graph systeem licht op gedurende 3 seconden. Opgelet, u moet de lamp uitschakelen of ontkoppelen als u wilt controleren in hoever ze opgeladen is.

Als de batterij plat is, schakelt ze automatisch over op de reservemodus, wat met een knipperlicht wordt aangegeven.

De Li-Ion herlaadbare batterij verliest 10 % van haar capaciteit per jaar. Ze kan 500 keer worden opgeladen. (Na 500 oplaadbeurten bewaart ze nog 70 % van haar capaciteit).

### Berging van herlaadbare batterijen

Berg uw herlaadbare batterij in goede condities, droog en bij temperaturen tussen de -20 °C en +25 °C op, zo wordt ze het best beschermd.
U mag een herlaadbare batterij gerust opnieuw opladen als ze nog maar gedeeltelijk opgebruikt is, of langer dan 2 weken werd opgeborgen. Een batterij kan beschadigd raken als u die een jaar lang niet gebruikt.
Als u de batterij voor een lange tijd wilt opbergen (langer dan 6 maanden), moet u ze tot 50 % opladen. Ontkoppel de herlaadbare batterij vóór het opbergen.

### Voorzorgen

Opgelet, een ongepast gebruik kan de batterij beschadigen. Risico op ontploffing en brandwonden.

- Haal de batterij niet uit elkaar, wijzig haar structuur niet.
- Dompel de batterij niet onder in water.
- Sluit de batterij niet aan met omwisseling van de polariteiten op de lader of op de lamp (aanduiding van verkeerde inleg).
- De herlaadbare batterijen worden individueel getest. Mocht er toch een anomalie zijn, contacteer uw Petzl verdeler.

### Afschrijven

Gebruik een herlaadbare batterij niet langer als het omhulsel gebroken of gesmolten is, als ze een geur of warmte afgeeft, als ze van kleur of vorm verandert, en als ze een electrisch lek of een andere anomalie vertoont. Schrijf de batterij af.

- Werp een herlaadbare batterij niet in het vuur. Vermiedt of werp de batterij niet in het vuur, want ze kan ontploffen of toxische stoffen vrijgeven.
- Drijf geen nagel in de herlaadbare batterij, hamer er niet op en verpletter haar niet.

### ULTRA SNELLADER van Petzl E55800

Deze oplader van 100-240 V~ en 50/60 Hz kan overal ter wereld gebruikt worden met een geschikte adapter.

### Oplaadtijd

De totale oplaadtijd van de ACCU 4 ULTRA bedraagt 5u40.

Wanneer de herlaadbare batterij opgeladen is, zal het systeem zich zelf reguleren en het opladen stopt.

### Indicator voor het opladen

Er brandt een rood controlelampje als de herlaadbare batterij aan het opladen is. Aan het einde van het opladen, kleurt het controlelampje groen en de herlaadbare batterij wordt in opgeladen toestand gehouden.

### Voorzorgen

- U moet een herlaadbare batterij bij een temperatuur tussen 0 °C en 40 °C opladen.
- Laat de herlaadbare batterij niet in de oplader als deze niet aangesloten is op het netwerk (anders zal ze zich snel ontladen).
- Herlaad geen batterijen die niet bestemd zijn om opgeladen te worden: risico op ontploffing.
- Herlaad enkel een ULTRA herlaadbare batterij met deze oplader. Een ander type herlaadbare batterij opladen, kan verwondingen veroorzaken en de oplader alsook de batterij beschadigen.
- Gebruik geen verlengkabel.
- Laat geen herlaadbare batterij verder opladen wanneer ze een geur of warmte afgeeft, van kleur of vorm verandert, en wanneer ze een elektrolytisch lek of een andere anomalie vertoont.
- Stel haar niet bloot aan regen of sneeuw: risico op elektrocutie.
- Gebruik geen oplader die een zware schok of belangrijke val heeft ondergaan.
- Als een oplader beschadigd is (bv. de stroomkabel), haal hem niet uit elkaar. Ze mag enkel hersteld worden in de Petzl ateliers, want dit vereist speciaal gereedschap. Om het stopcontact niet te beschadigen, trek niet aan de kabel wanneer u de oplader uit de stekker haalt.
- Om risico op elektrocutie te vermijden, haal de oplader uit de stekker vóór elke onderhouds- of reinigungsbeurt.

## Elektromagnetische compatibiliteit

Conform de eisen van de richtlijn 2004/108/CE betreffende de elektromagnetische compatibiliteit.

Opgelet, uw ARVA toestel (voor het opsporen van slachtoffers onder lavines) in de ontvangstand (opzoeking) kan gestoord worden door de nabijheid van uw ULTRA lamp. In het geval van interferenties (bijgeluiden), houd de ARVA verder van de lamp verwijderd.

## Stroboscoopeffect

Let op als u de VARIO lamp in verlichtingsmodus 3 gebruikt in de nabijheid van draaiende machines.

Inde de verlichtingsfrequentie van de lamp (145 Hz ± 10 Hz) gelijk is aan (of een veelvoud is van) de draaifrequentie van de machine, kan de gebruiker de draaibeweging van de machine van de machine zien.

### In geval van slechte werking

Controleer dat de contactpunten niet geoxideerd zijn (herlaadbare batterij, aansluitingspunten). In geval van oxidatie, krab voorzichtig de contactpunten schoon, zonder ze te misvormen. Controleer of er een goed contact is tussen de oplader en de accu.

Als uw lamp nog steeds niet werkt, contacteer uw Petzl verdeler.

### Onderhoud, reiniging

Gebruik bijpoetsdoekjes of was de hoofdlamp in lauw zeepwater met de vingers. Wrijf niet met een schuummiddel. Zorg ervoor dat er geen krassen op het raampje komen. Was niet met een hogedrukreiniger. Enkel de band is machinewasbaar.

### Berging, transport

Droog de lamp, de elastieken en de herlaadbare batterijen na elk gebruik. Tijdens het transport en het opbergen, bescherm uw product tegen uv-stralen, vochtigheid, chemische producten, enz.

### Verandering, herstelling

Elke verandering, toevoeging of herstelling, ander dan deze toegelaten door Petzl, is verboden.

## Bescherming van het milieu

Afgedankte lampen, leds, gloeilampjes en batterijen moeten gerecycledeerd worden. Werp ze niet weg met het huisafval. Breng ze naar een recyclagepunt volgens de diverse regels die lokaal van toepassing zijn. Op die manier draagt u bij aan de bescherming van het milieu en van de gezondheid.

### Petzl Garantie

Haal de lamp niet uit elkaar. De garantie geldt niet meer als de lamp uit elkaar werd gehaald. Petzl biedt 3 jaar garantie op deze hoofdlamp voor fabricagefouten of materiaalfouten. Op de herlaadbare batterij geldt een garantie van één jaar of 300 keer laden. Deze garantie is beperkt bij: normale slijtage, oxidatie, veranderingen of aanpassingen, slechte berging, beschadiging door ongevval, door nalatigheid, door lekkende batterijen of door toepassingen waarvoor dit product niet bestemd is.

### Verantwoordelijkheid

Petzl kan niet verantwoordelijk gesteld worden voor rechtstreekse of onrechtstreekse gevolgen, ongevalen of eender welke schades die voortvallen bij of voortkomen uit het gebruik van dit product.

## SE

Användningsområden

Oerhört kraftfull pannlampa med flera ljusstrålar, med bätesbatteri. IP 67 skydd.

### Före första användningstillfälle

Ladda batteriet fullt med Petzl ULTRA QUICK CHARGER. Läs stycket om energi innan detta påbörjas.

### Utrustningsdelar

(1) ULTRA VARIO pannlampa, (2) Huvudband, (3) Lågesväljare, (4) ACCU 4 ULTRA, (5) ULTRA QUICK CHARGER, (6) Framre fästplatta för hjälm, (7) Bakre sladdclip, (8) ACCU 4 ULTRA väska.

### Sätta på/stänga av ljuset, välja ljusstyrka

ULTRA VARIO BELT erbjuder fyra ljusnivåer:

Nivå 1: låg intensitet, vid ljusstråle

Nivå 2: arbete på nära håll, vid ljusstråle

Nivå 3: rörelse, konformerad ljusstråle

Nivå 4: söende på långt håll, fokuserad ljusstråle, maximal räckvidd

ULTRA VARIO BELT pannlampa ger konstant ljus under hela batteriets livslängd. När batteriet nästan är tömt, går ljuset tvärt ner till minimumnivå: reservläge.

ULTRA VARIO BELT ger reservljus på minst 43 lumen, som räcker i minst två timmar.

### Ögonsäkerhet

Lampen är klassificerad i riskgrupp 2 (måttlig risk) enligt standard IEC 62471.

Lampen rekommenderas inte för barn.

- Risk för skada på näthinnan från strålningen hos det blå ljuset, särskilt hos barn.

**Undvik att titta direkt in i ljuskäglan. Strålningen från lampan kan var skadlig för ögonen.**

**Undvik att rikta lampan mot andra personers ögon.**

### Värmereglering

ULTRA VARIO BELT har ett värmeregleringsystem som hindrar lampan från att överhettas. Under vissa förhållanden kan lampan komma att lysa betydligt svagare. Täck aldrig för ventilationshålen bakom optiken. De möjliggör för lampans värme att avlägsna sig.

### Avtagbara fästplattor för hjälm

ULTRA VARIO BELT kan bäras utan huvudband på vissa hjälmår. För montering på VERTEX- and ALVEO-hjälmår, använd de medföljande fästplattorna.

- Framre platta för lampan.

- Bakre sladdclip.

Fästplattor för ELIOS hjälm säljs separat.

### Energi

**Petzl uppladdningsbart batteri (litium):**

**ACCU 4 ULTRA (E55400 2): 5200 mAh**

Före användning kan dessa batteriet endast laddas med Petzl ULTRA QUICK CHARGER E55800.

Kontrollera batteriernas laddning genom att trycka på Energy Gauge-knappen.

Bar Graph-systemet tänds i 3 sekunder.

Obs: kontroll av batteriets laddningsnivå kan endast göras om lampan är avstängd eller urkopplad.

När batteriet nästan är urladdat, blinkar lampan och går automatiskt över i reservläge. Det uppladdningsbara Li-Ion-batteriet tappar 10 % av sin kapacitet per år. Batteriet kan laddas åtminstone 500 gånger. (Efter 500 gånger återstår fortfarande 70 % av den ursprungliga kapaciteten).

### Förvaring av de uppladdningsbara batterierna

För att förlänga det uppladdningsbara batteriets livslängd, förvara det på en ren, torr plats i temperatur mellan -20° C och +25° C.

Ladda gärna ett batteri som är delvis urladdat eller som har legat oanvänt längre än två veckor. Om batteriet lämnas oanvänt under ett helt år kan dess kapacitet försämrars.

Vid långtidsförvaring (mer än 6 månader), ladda upp det till 50 %. Förvara det uppladdningsbara batteriet urkopplat.

### Försiktighetsåtgärder

- Varning, felaktig användning kan skada batteriet. Risk för explosioner och brandskador.
- Öppna inte batteriet. Ändra inte på det på något sätt.
- Sänk inte ner det under vatten.
- Ändra inte på lampans eller laddarkontaktens polaritet när en kontakt kopplas in (de är utformade så att detta ska undvikas).
- De laddningsbara batterierna är testade separat. Kontakta Petzl om du är tveksam över batteriets skick.

### När produkten inte längre ska användas

Sluta omedelbart att använda batteriet om höjlet spruckit eller gått sönder; om det avger lukt eller värme, ändrar färg eller form, läcker elektrolyt eller ser anorlunda ut på något sätt. Sluta använda det.

- Lägg det ej i eld. Elda inte batteriet och försök inte förstöra det eftersom det kan orsaka explosion eller utsläpp av giftiga ämnen.
- Slå inte in en spik i batteriet, slå inte på det med en hammare, krossa det inte.

### Petzl ULTRA QUICK LADDARE E55800

Denna laddare (100-240 V~, 50/60 Hz) kan användas i hela världen med rätt tillhörande adapter.

### Laddningstid

Tiden för en fullständig uppladdning är 5h40 min för ACCU 4 ULTRA.

När batteriet är fulladdat avstannar laddningen automatiskt.

### Laddningsindikator

En röd lamp lysr medan batteriet laddas.

När laddningen är avslutad blir lampan grön och batteriet förblir fulladdat.

### Försiktighetsåtgärder

- Batterier skall alltid laddas vid temperaturer mellan 0 °C och 40 °C.
- Lämnna inte batteriet i en laddare som inte är inkopplad till någon strömkälla. Om man gör det kommer batteriet snabbt att laddas ur.
- Försök inte ladda icke-laddningsbara batterier, de kan explodera.
- Denna laddare kan endast användas för laddning av ULTRA-batterier. Laddning av andra slags batterier kan leda till personskador och skada både batterier och laddare.
- Använd inte ihop med förlängningsladd.
- Låt inte batteriet sitta kvar i laddaren om den avger lukter eller värme, ändrar färg eller form, läcker elektrolyt eller ser anorlunda ut på något sätt.
- Utsätt inte laddaren för regn eller snö eftersom den då kan ge livsfarliga stötar.
- Använd aldrig laddaren om den har utsatts för någon hård stöt eller fallit.
- Montera aldrig isr laddaren för att försöka laga den om den är trasig (t.ex. om strömladdaren är skadad). Det är bara repareras i Petzls verkstäder eftersom det krävs specialverktyg.
- För att minska risken för skador på kontakten, håll i själva kontakten och inte i sladden när du kopplar ur laddaren ur vägguttaget.
- För att undvika elektriska stötar ska laddaren alltid kopplas ur vägguttaget före underhåll och rengöring.

## Elektromagnetisk kompatibilitet

Uppfyller kraven i direktivet 2004/108/EEG om elektromagnetisk kompatibilitet. Varning, en lavinsändare i mottagarläge kan störas ut i närheten av en ULTRA pannlampa. Om störningar uppstår (vilket märks på brus från lavinsökaren), flytta på lavinsökaren.

## Stroboskopeffekt

Varning gällande användning av VARIO i läge 3 när roterande maskindelar. Om lampans ljusfrekvens (145 Hz ± 10 Hz) är identisk med (eller multipel av) maskinens rotationsfrekvens kan användaren inte se att maskinen roterar.

### Om lampan inte fungerar

Kontrollera om kontakterna är korroderade (uppladdningsbara batterier, kabelkontakter). Om korrosion förekommer, skrapa försiktigt bort det, utan att böja kontakterna. Kontrollera att kontaktarna sitter i ordentligt. Kontakta Petzl om lampan fortfarande inte fungerar.

### Underhåll, rengöring

Använd rengöringsdukar för optisk utrustning eller tvätta lampan för hand i ljummet vatten med lite tvål. Torka inte med repande rengöringsmedel. Var försiktig så att inte linsen repas. Tvätta inte med högttrycksvätt. Endast huvudbandet kan tvättas i maskin.

### Förvaring, transport

Efter varje användning, torka lampan, banden och de uppladdningsbara batterierna. Se till att lampan inte utsätts för UV-ljus, fukt, kemikalier etc. vid förvaring och transport.

### Förändringar, reparationer

Alla förändringar, tillägg eller reparationer av denna produkt undantaget sådana som är godkända av Petzl är förbjudna.

### Skydda miljön

Lampor, dioder och batterier ska samlas in och återvinnas. Kasta dem inte bland vanliga sopor. Kasta dem och återvinna dem i enlighet med gällande lokala regler. Genom återvinningen hjälper du till att skydda och värna miljön och människan.

### Petzls garanti

Försök inte montera isär lampan. Om lampan plockas isär upphör garantin att gälla. Denna lampa har tre års garanti mot alla material- och tillverkningsfel. Batteriet är garanterat för 300 ur-/uppladdningscykler. Undantag från garanti: normalt slitage, oxidering, modifiering eller ändringar, felaktig förvaring, skador på grund av olyckor, försurmlighet, läckande batterier eller att produkten har använts till ändamål inte uttrent för.

### Ansvar

Petzl ansvarar inte för direkt eller indirekt skada, olycksfall, eller någon annan typ av skada som uppstår i samband med användningen av Petzls produkter.

F
Käyttötarkoituks
Erittäin tehokas otsavalaisin monikellaisella valolla ja ladattavalla etäakkuyksiköllä IP 67-luokan suojaus.

### Ennen ensimmäistä käyttöä

Lataa akku kokonaan täyteen Petzlin ULTRA QUICK CHARGER -laturilla. Lue ennen sitä kuitenkin kohta Käyttövirta.

### Osaluettelo

(1) ULTRA VARIO BELT -otsavalaisin, (2) Otsapanta, (3) Valintakytkin, (4) ACCU 4 ULTRA, (5) ULTRA QUICK CHARGER, (6) Kiinnityslevy kypärän etuosaan, (7) Johdon pitkä kypärän takaosaan, (8) ACCU 4 ULTRA -pussi.

### Kytkeminen päälle ja pois, valon säätö

ULTRA VARIO BELT -otsavalaisimessa on neljä valaisutilaa:
Tila 1: alhainen voimakkuus, laaja valokela
Tila 2: lähiyöskentelyyn, laaja valokela
Tila 3: liikkumiseen, yhdistetty valokela
Tila 4: kauas katsomiseen, kohdistettu valokela, kaukovalo
ULTRA VARIO BELT -valaisin tarjoaa vakiovaihtehon. Kun akku on melkein tyhjä, valo laskee portaittain minimitasolle eli varavirtatilaan. ULTRA VARIO BELT toimii varavirtatilassa vähintään 43 lumenin valovirralla vähintään kahden tunnin ajan.

### Silmien turvasuojien

Valaisin kuuluu riskiryhmään 2 (kohtuullinen riski) IEC 62471 standardin mukaan. Valaisinta ei suositella lapsille.

- Sininen valo voi vahingoittaa verkkokalvoja, erityisesti lapsilla.

**Älä katso suoraan valokelaan. Valaisimesta lähtevä säteily voi olla vahingollista silmille.**
**Älä suuntaa valaisimen valokelaa toisen ihmisen silmiin.**

### Lämpötilan säätely

ULTRA VARIO BELT -valaisimessa on lämpötilansäätöjärjestelmä, joka suojaa valaisinta ylikuumentumiselta. Saatat havaita kirkkauden merkittävää heikkenemistä joissakin olosuhteissa. Älä koskaan peitä optikan takana olevia tuuletusrakojia. Niiden kautta valaisimen tuottama kuumuus pääsee johtumaan pois.

### Irotettavat kiinnityslevyt kypärään kiinnittäminen

ULTRA VARIO BELT -valaisinta voi jossain kypärässä käyttää ilman otsapantaa. Käytä mukana tulevia kiinnityslevyjä VERTEX- ja ALVEO-kypärin kiinnittämiseen:
- Etu kiinnityslevy valaisimelle.
- Takakiinnityslevy ladattavalle akulle.
ELIOS-kypärän kiinnityslevyjä myydään erikseen.

### Käyttövirta

**Ladattavat Petzl-akut (litium):**

**ACCU 4 ULTRA (E55400 2): 5200 mAh**

Akku pitää ladata ennen käyttöä. Käytä ainoastaan Petzl ULTRA QUICK CHARGER E55800 -laturia.

Tarkista akun lataustaso painamalla Lataustaso-painiketta. Palkkikaavo syttyy kolmen 3 sekunnin ajaksi.

Huomio: lataustason tarkistus tulee tehdä valaisimen ollessa pois päältä tai irti latausverkkolaitteesta.

Kun akku on melkein tyhjä, valaisin vilkuttaa ja siirtyä automaattisesti varavirtatilaan. Ladattava litium-ioni-akku menettää joka vuosi 10 % kapasiteetistaan. Se voidaan ladata 500 kertaa. (500 latauskerran jälkeen sillä on vielä 70 % akuperäisestä kapasiteetistaan.)

### Ladattavan akun säilyttäminen

Pidentääksesi akun käyttöikää, säilytä sitä puhtaassa, kuivassa paikassa, jossa lämpötila pysyy -20 °C ja +25 °C välillä.
- Älä epäröi ladata akkua, jonka varaus on osittain kulunut, tai joka on ollut varastossa yli kaksi viikkoa. Jos ladattavaa akkua ei käytetä vuoteen, se saattaa huonontua. Pitkäaikaista säilytystä varten (yli 6 kuukautta) akku tulee ladata 50 %:iin. Säilytä ladattavaa akkua irti latausverkkolaitteista.

### Varoitoimenpiteet

Varoitus: virheellinen käyttö voi vaurioittaa akkua. Räjähdyksvaara ja palovammariski.
- Älä pura sitä äläkä tee siihen muutoksia.
- Älä upota sitä veteen.
- Älä käännä laturin pistokkeen tai valaisimen napoja väärin päin (ne on suunniteltu siten, että tätä ei pitäisi tapahtua vahingossa).
- Ladattavat akut on testattu yksitellen. Ota yhteyttä PETZLiin, jos olet epävarma akun kunnoista.

### Milloin varusteet poistetaan käytöstä

Poista ladattava akku käytöstä välittömästi, jos sen kotelo on rikki tai siinä on halkeamia; jos siitä erittyy hajua tai lämpöä; jos sen väri tai muoto ovat muuttuneet; jos se vuotaa akkunesettä tai jos havaitset siinä jotain tavallisesta poikkeavaa. Poista se käytöstä.

- Älä laita ladattavaa akkua tuleen. Älä laita sitä tuleen tai yrttä tuhota sitä; seurauksena voi olla räjähdys tai myrkyllisten aineiden purkauminen.
- Älä työnnä terävää esinettä ladattavaan akkuun, älä lyö sitä vasaralla, älä musera sitä.

### Petzl ULTRA QUICK CHARGER E55800 -laturi

Tätä 100-240 V--, 50/60 Hz laturia voidaan käyttää koko maailmassa soveltuvan adapterin kanssa.

### Latausaika

ACCU 4 ULTRA:n täyteen lataamiseen vaadittu aika on 5 h 40 min. Kun akku lataus tulee täyteen, järjestelmä lopettaa lataamisen itsestään.

### Latauksen merkkivalo

Punainen valo palaa, kun akkua ladataan.
Kun akku on ladattu, valo vaihtuu vihreäksi. Akun lataus pidetään täytenä.

### Varoitoimenpiteet

- Lataa akkuja ainoastaan lämpötilassa, joka on 0 °C ja +40 °C välillä.
- Älä jätä ladattavaa akkua laturiin, joka ei ole kiinnitetty virtalähteeseen. Se tyhjentää akun nopeasti.
- Älä yritä ladata paristoja, joita ei ole tarkoitettu ladattaviksi– tästä aiheutuu räjähdysvaara.
- Lataa tällä laturilla vain ULTRA-akkuja. Muunlaisten akkujen tai paristojen lataaminen voi aiheuttaa loukkaantumisia ja rikkoa sekä akut että laturin.
- Älä käytä jatkojohdon kanssa.
- Älä jätä ladattavaa akkua laturiin, jos akusta erittyy hajua tai lämpöä, jos sen väri tai muoto muuttuu, jos siitä valuu akkunesettä tai jos havaitset siinä jotakin muuta tavallisesta poikkeavaa.
- Älä altista laturia sateelle tai lumelle; hengenvaarallisen sähköiskon vaara.
- Älä käytä laturia, jos se on saanut kovan kolhun tai pudonnut.
- Jos laturi on voinnutun (esim. virtajohto), älä pura sitä. Se pitää ehdottomasti korjauttaa Petzlin korjaamolla, sillä korjaamiseen tarvitaan erikoistyökäluja.
- Välttääksesi pistokkeen vaurioitumisen, irrota laturi pistorasiasta pistokkeesta (ei johdosta) vetämällä.
- Sähköiskun välttämiseksi irrota laturit aina pistorasiasta ennen huottoa tai puhdistusta.

## Sähkömagneettinen yhteensopivuus

Täyttää sähkömagneettista yhteensopivuutta koskevan 2004/108/CE-direktiivin vaatimukset.

Varoitus: vastaanottillassa (etsintä) oleva luvunyyrioppiiri saattaa ottaa häiriötä ULTRA-valaisimen lähistöllä. Jos häiriötä esiintyy (lähettimestä kuuluu staattista kohinaa), siirrä lähtin kauas valaisimesta.

## Stroboskooppien vaikutus

Varoitus, joka koskee VARIO-valaisimen käyttämistä Tila 3:ssa pyörivien koneistojen lähistöllä.

Mikäli valaisimen välketaajuus (145 Hz ± 10 Hz) on sama kuin konen pyörimisnopeus (tai pyörimisnopeuden moninkerta), valaisimen käyttäjä ei näe, että laite pyöri.

### Toimintahäiriön sattuessa

Katso, näkykö liittimissä tai ladattavassa akussa korroosiovaurioita. Jos korroosiota näkyy, raaputa liittimet varovasti puhtaaksi varoen täruttämästä niitä. Varmista, että johtojen liittimet ovat asennetun mukaisesti kytketty.

Jos valaisin ei edelleenkään toimi, ota yhteys maahantuojaan.

## Huolto ja puhdistus

Käytä linssipyyhkeitä tai pese käsin kädentämömissä saippuavedessä. Älä pyyhi millään naarmuttavalla aineella tai pyyhkeellä. Varo naarmuttamista linssiä. Älä pese kohdistettua vesisuinkua käyttäen. Vain otsapannan voi pestä pesukoneessa.

## Säilytys ja kuljetus

Jokaisen käytön jälkeen: kuivata valaisin, panta ja ladattava akku. Säilytä ja kuljeta tuota niin, ettei se altistu UV-säteilylle, kosteudelle, kemikaaleille tms.

## Muutokset ja korjaukset

Kaikki sellaiset korjaukset, muutokset tai lisäykset varusteeseen, joihin Petzl ei ole antanut lupaa, ovat kiellettyjä.

### Ympäristönsuojelu

Valaisimet, LED ja paristot tulee kierrättää. Älä heitä niitä pois tavallisen talousjätteen mukana. Kierrätä nämä tuotteet paikallisten ympäristö määräysten mukaisesti. Tällä tavoin hoitad oman osasi ympäristön ja yleisen terveyden suojelemisesta.

### Petzl-takuu

Älä yritä purkaa valaisinta. Valaisimen avaaminen mitätöi takuun. Tällä valaisimella on 3 vuoden takuu, joka koskee kaikkia materiaali- tai valmistusvirheitä. Ladattavalla akulla on yhden vuoden tai 300 lataus/käyttökerran takuu. Takuun piiriin eivät kuulu: normaali kuluminen, hupettuminen, varusteeseen tehdyt muutokset, virheellinen säilytys, huono hoito, onnettomuuk sien, välinpitämättömyyden, vuotavien paristojen tai sellaisen käytön aiheuttamat vauriot, johon tuotetta ei ole tarkoitettu.

### Vastuu

Petzl ei ole vastuussa suorista, välillisistä eikä satunnaisista seurauksista tai minkään muun tyyppisistä vahingoista, jotka tapahtuvat sen tuotteiden käytön aikana tai aiheutuvat sen tuotteiden käytöstä.

NO
<span></span>

Bruksområde
Svært kraftig hodelykt med oppladbart batteri som kan flyttes
Beskyttelsesklasse IP 67.

### Før første gangs bruk

Lad opp det oppladbare batteriet med Petzls ULTRA QUICK CHARGER. Les ansvnnet Strømtilførsel for du gjor dette.

### Liste over deler

(1) ULTRA VARIO hodelykt, (2) Hodebånd, (3) Modusvelger, (4) ACCU 4 ULTRA, (5) ULTRA QUICK CHARGER, (6) Monteringsplater for hjelme (framme), (7) Klemme til ledning, (8) Veske til ACCU 4 ULTRA.

## Slik slår du lykten på og av & Slik velger du lysstyrke

ULTRA VARIO BELT har fire forskjellige lysmoduser:
Modus 1: lav intensitet, bred lyskjegle
Modus 2: arbeid på nært hold, bred lyskjegle
Modus 3: arbeid i bevegelse, blanding av nær- og fjernlys
Modus 4: fjernlys, fokusert lyskjegle, maksimal lyslengde
ULTRA VARIO BELT gir konstant belysning gjennom hele batterilevetiden.
Når batterinivået er lavt, dimmes lyset til minimum lysnivå: reservemodus.
I reservemodus lyser ULTRA VARIO BELT med minst 35 lumen i minst 2 timer.

### Øyesikkerhet

Lykten er klassifisert i risikogruppe 2 (moderat risiko) i henhold til kravene i IEC-62471.

Lykten bør ikke brukes av barn.

- Det blå lyset fra lykten kan skade netthinnen, spesielt hos barn.

**Ikke se direkte inn i lyskjeglen. Strålingen fra lykten kan være farlig for øyene.**
**Ungå å rette lykten mot øyene til andre personer.**

### Varmeregulering

ULTRA VARIO BELT er utstyrt med et varmereguleringssystem som skal hindre at lykten overopphetes. I enkelte situasjoner kan du derfor merke en betydelig reduksjon i lysstyrken.
Dekk aldri ri ventilasjonshullene bak optikken. Disse skal slippe ut varmen som genereres av lykten.

### Monteringsplater for hjelme

ULTRA VARIO BELT kan festes på enkelte hjelmer uten hodebåndet. Dersom lykten skal brukes på VERTEX- og ALVEO-hjelmene brukes de medfølgende monteringsplatene:
- Lykten monteres framme
- Klemme for feste av ledning bak på hjelmen
Monteringsplater for ELIOS-hjelmer selges separat.

### Strømtilførsel

**Petzls oppladbare litiumbatteri:**
**ACCU 4 ULTRA (E55400 2): 5200 mAh**

Før bruk må batteriet lades. Bruk kun Petzls ULTRA QUICK CHARGER E55800 til å lade batteriet med.

Kontroller batterinivået ved å trykke på Enegry Gauge-knappen. Søylene vil da lyse i 3 sekunder.

Viktig: Kontroll av batterinivået må gjøres når lykten er slått av og ikke står i laderen. Når batteriet er nesten utladet vil lykten blinke og automatisk gå over til reservemodus.

Kapasiteten på et litiumion-batteri reduseres med 10 % per år. Det kan lades opp 500 ganger. Etter 500 ganger har det fortsatt 70 % av sin originalekapasitet.

## Slik oppbevarer du oppladbare batterier

Levetiden til batteriet bevares ved lagring i riktige omgivelser, på et tørt sted ved temperaturer mellom –20 °C til +25 °C.

Nol ikke med å lade batteriet når det er delvis brukt eller har vært ute av bruk i mer enn to uker. Dersom et oppladbart batteri et ute av bruk over lengre tid, kan det føre til at batteriet svekkes.

For langtidoppbevaring (mer enn 6 mnd.) må batteriet lades til 50 %. Oppbevar det oppladbare batterier i froklobet.

### Forholdsregler

Advarsel: Feilaktig bruk kan skade batteriet, og kan føre til risiko for eksplosjon og brann.

- Batteriet skal ikke demonteres eller endres.
- Batteriet skal ikke dypes eller legges i vann.
- Ikke koble batteriet med omvendt polaritet til lader eller lykten. Både lykten og laderen er utformet for å forhindre dette.
- De oppladbare batteriene er individuelt testet. Kontakt Petzl dersom du er tvil om batteriets forfating.

### Kassering av utstyr

- Kasser umiddelbart det oppladbare batteriet dersom det har sprekker eller er ødelagt; det gir fra seg lukt eller varme; det endrer farge eller form; det lekker elektrolytt eller viser andre tegn til at det ikke fungerer som det skal. Batteriet må da kasseres.

- Batteriet skal ikke brennes. Ikke ødelegg eller utsett brukte batterier for varme, da dette kan føre til at de eksploderer eller slipper ut skadelige stoffer.
- Ikke stikk noe inn i, slå på eller ødelegg det oppladbare batteriet på andre måter.

### Petzl ULTRA QUICK CHARGER E55800

Denne laderen på 100–240 V–, 50/60 Hz kan brukes i hele verden med adapter.

### Oppladningstid

Full oppladningstid for ACCU 4 ULTRA er 5 timer og 40 minutter. Når batteriet er fulladdt vil det selvregulerende systemet stoppe ladingen.

### Ladeindikator

Et rodt lys tennes når batteriet lades.

Når oppladingen er fullført vil et grønt lys tennes og batteriet holder batterinivået.

### Forholdsregler

- Batterier må alltid lades ved temperaturer mellom 0 °C og 40 °C.
- Ikke la det oppladbare batteriet stå i en lader som ikke er koblet til en strømkilde. Dette vil føre til at batteriet raskt lades ut.
- Ikke lad opp ikke-oppladbare batterier, da dette kan føre til eksplosjonsfare.
- Lad kun ULTRA-batterier med denne laderen. Bruk av andre typer batterier kan føre til personskade og kan skade både batteri og lader.
- Ikke bruk skjøteledning.
- Ikke la det oppladbare batteriet stå i laderen dersom det gir fra seg lukt eller varme, det endrer farge eller form, det lekker elektrolytt eller viser andre tegn til at det ikke

fungerer som det skal.

- Laderen må ikke utsettes for regn eller sno på grunn av fare for elektrisk stot.

- Laderen må ikke brukes dersom den har vært utsatt for stot eller fall fra store høyder.

- Dersom laderen eller strømforsyningskabelen er skadet, må du ikke ta den bra hverandre. Den skal kun repareres på Petzls verksteder fordi det er nødvendig å bruke spesialverktøy.

- Ikke trekk i ledningen når du skal koble fra laderen, dette kan ødelegge stoppestelet.

- Tå alltid ut stoppestelet til laderen ved vedlikehold og rengjøring for å unngå fare for elektrisk stot.

## Elektromagnetisk kompatibilitet

Batteriet er i overensstemmelse med kravene i det europeiske direktivt 2004/108/CE (direktiv for elektromagnetisk kompatibilitet).

Advarsel: Skredøkere (sender/mottaker-utstyr) i mottaksmodus (under søk) kan forstyrres i nærheten av ULTRA-lykten. Ved slike forstyrrelser (uønsket lyd), flytt søkeren bort fra lykten.

## Stroboskopisk effekt

Advarsel for bruk av VARIO hodelykt i modus 3 nær elektromaskiner. Dersom lyktens lysfrekvens (145 Hz ± 10 Hz) er lik eller det dobbelte av maskinens rotasjonsfrekvens, kan ikke brukeren se at maskinen roterer.

### Ved funksjonssvikt

Se etter korrosjon på oppladbare batterier og kabler. Dersom batterikontaktene er korroderte, rengjør kontaktene skånsomt ved å skrape av korrosjonen. Vær forsiktig så de ikke bøyes. Kontroller at kablene er skikkelig tilkoblet.

Dersom lykten fortsatt ikke fungerer som den skal, kontakt Petzl.

### Vedlikehold og rengjøring

Bruk egne servietter for optikk eller vask i lunkenet såpevann. Ikke bruk skuremidler. Pass på så det ikke blir riper i glasset. Vask ikke lykten med høytrykkspysler. Kun hodebåndet kan maskinvaskes.

### Lagring og transport

Etter hver gangs bruk, tork lykten, de elastiske båndene og de oppladbare batteriene. Oppbevar og transporter produktet ditt slik at det ikke utsettes for UV-stråler, fuktighet, kjemikalier osv.

### Endringer og reparasjoner

Enhver form for modifikasjon eller reparasjon som ikke er godkjent av Petzl er forbudt.

### Vern om miljøet

Lykter, LED-pærer og batterier bør resirkuleres. De skal ikke kastes som vanlig avfall. Skaff deg informasjon om hvordan resirkulering og avfallshåndtering gjøres der du bor. Ved å gjøre dette er du med på å verne om miljøet.

### Petzl-garanti

Ikke demonter lykten selv. Dersom du demontere lykten selv, vil ikke garantien lenger gjelde. Denne hodelykten har tre års garanti mot alle materielle feil og fabrikkasjonsfeil. Det oppladbare batteriet har ett års garanti eller garanti for 300 ladesykluser. Følgende dekkes ikke av garantien: Normal slitasje, oksidering, endringer eller modifikasjoner, feil lagring, skader som følge av ulykker eller dårlig vedlikehold, lekkasje fra batterier eller annen bruk enn det produktet er beregnet for.

## Ansvar

Petzl er ikke ansvarlig for direkte, indirekte eller tilfældige konsekvenser eller andre typer skader som følge av bruk av produktene.

<b>CZ</b>
<span></span>
Rozsah použití <div>Ultra-výkonná čelová svítlna s kombinovaným kuželem a dobíjecím akumulátorem na kabelu.</div> <div>Stupeň ochrany IP 67.</div>

### Před prvním použitím

Pomoci rychlonabíječky Petzl ULTRA QUICK CHARGER plně dobijte akumulátor. Před zahájením této operace si přečtěte kapitolu Napájení.

### Popis jednotlivých částí

(1) Svítlna ULTRA VARIO, (2) Hlavný pásek, (3) Vypínač-přepínač, (4) Akumulátor ACCU 4 ULTRA, (5) Rychlonabíječka ULTRA QUICK CHARGER, (6) Přední adaptér pro montáž na přilbu, (7) Zadní adaptér pro kabel, (8) Pouzdro na ACCU 4 ULTRA.

### Zapnutí a vypnutí, volba intenzity svícení

Svítlna ULTRA VARIO BELT je vybavena čtyřmi intenzitami svícení:

Stupeň 1: nízká intenzita, široký kužel
Stupeň 2: práce na místě, široký kužel

Stupeň 3: pohybo, kornibinovaný kužel
Stupeň 4: daleký dosah, zaostrěný úzký kužel, maximální rozsah
Svítlna ULTRA VARIO BELT poskytuje rovnoměrný světelný výkon po celou dobu životnosti akumulátoru.

Př téměř úplném vybití se světlo náhle přepne do minimálního režimu svícení: záložní režim.

V záložním režimu má ULTRA VARIO BELT svitvosť minimálně 43 lumenů a vydrží svítit minimálně dvě hodiny.

### Ochrana očí

Svítlna se řadí do rizikové skupiny 2 (střední nebezpečí) dle normy IEC 62471.

Svítlna není určena pro děti.

- Nebezpečí poškození sítnice vyzářovaným modrým světlem, zejména u dětí.

**Nedívejte se přímo do světla svítlny. Zaře vydávaná svítlnou může být škodlivá očí.**

**Světelný kužel nesměřujte do očí ostatních osob.**

### Teplotná regulace

Svítlna ULTRA VARIO BELT je vybavena systémem teplotné regulace, která ji chrání před přehřátím. Za určitých podmínek proto můžete pozorovat výrazný pokles jasu. Nikdy nezakrývejte větrací otvory za optikou. Umožňují odvod tepla produkovaného svítlnou.

### Odmítátele destičky pro montáž na přilbu

Svítlnu ULTRA VARIO BELT lze používat bez hlavního pásku připojenou k určitým typům přilbeb. Pro připojení na přilbu VERTEX a ALVEO použijte přiložené adaptéry:

- Přední adaptér pro svítlnu.

- Zadní adaptér pro kabel.

Montážní adaptéry pro přilbu ELIOS se prodávají odděleně.

### Napájení

**Akumulátor Petzl (Lithium):**  
**ACCU 4 ULTRA (E55400 2): 5200 mAh**

Tyto akumulátory je nutné před prvním použitím nabit - použijvejte pouze nabíječku Petzl ULTRA QUICK CHARGER E55800.

Stav nabití akumulátoru ověřte siškutím tlačítka Energy Gauge. Na 3 vteřiny se rozsvítí příslušný počet diček dišpaje.

**Pozor:** zjišťování stavu akumulátoru se musí provádět pouze u vypnuté, nebo z nabíječky odpojené svítlny.

Při téměř úplném vybití akumulátoru svítlna zablká a přepne se do nouzového režimu.

Li-Ion akumulátor ztrácí ročně 10 % své kapacity. Jeho životnost je 500 nabíjecích cyklů. (Po 500 cyklech stále dosahuje úrovně 70 % původní kapacity).

### Uskladnění akumulátoru

Chcete-li prodloužit životnost akumulátoru, skladujte ho na čistém, suchém místě v rozmezí teplot -20° C až +25° C. Nevahájte dobít akumulátor, který je částečně vybitý nebo byl skladován po dobu delší než dva týdny. Pokud nebudete akumulátor používat rok, může dojít k jeho znehodnocení.

V případě dlouhodobého uskladnění (déle jak 6 měsíců), akumulátor bobje na 50 % kapacity. Akumulátor skladujte odpojený.

### Bezpečnostní opatření

Upozornění, nesprávné použití může způsobit poškození akumulátoru. Nebezpečí výbuchu a popálení.

- Svítlnu nerozebírejte ani neupravujte.

- Svítlnu neponořujte do vody.

- Pozor na záměnu polarit při připojování kabelu nabíječky nebo čelovky k akumulátoru (tvar koncovky na kabelu by měl záměně polarity zabránit).

- Akumulátory jsou individuálně průzkoušovány. Máte-li jakékoli pochybnosti o jejich stavu, kontaktujte firmu Petzl.

### Kdy vaše vybavení vyřadit

Okamžitě přestaňte používat jakýkoliv akumulátor, který má prasklý, nebo rozlomený plášť; pokud vydává zápach, nebo teplo; mění barvu, či tvar; vytéká z něj elektrolyt, nebo pozorujete li další neobvyklé jevy. Akumulátor vyřadte.

- Použitý akumulátor nevhažujte do ohně. Nepokoušejte se ho spálit nebo rozbit; mohlo by dojít k výbuchu nebo uvolnění toxických látek.

- Nezkoušejte ho rozmačkat, rozbit kladivem, ani do něho zatlouci hřebík.

### Rychlonabíječka Petzl ULTRA QUICK CHARGER E55800

Tuto nabíječku pro sitě s napětím 100-240 V, 50/60 Hz lze s odpovídajícím adaptérem používat na celém světě.

### Doba dobíjení

Doba potřebná k úplnému dobíti akumulátoru ACCU 4 ULTRA je 5h40.

Jakmile je plně nabitý, dojde automaticky k ukončení nabíjení.

### Indikátor nabíjení

Pokud se akumulátor nabíjí, indikátor nabíjení svítí červeně.

Jakmile cyklus nabíjení skončí, barva indikátoru se změní na zelenou a akumulátor je udržován plně nabitý.

### Bezpečnostní opatření

- Akumulátory nabíjejte pouze při teplotách v rozmezí 0 °C až 40 °C.

- Nenechávejte akumulátor v nabíječce, není-li zapojena do sítě. Akumulátor se v takovém případě velmi rychle vybitje.

- Nezkoušejte nabíjet baterie, které k tomu nejsou určené, hrozí riziko výbuchu.

- Tuto nabíječku používejte pouze pro nabíjení akumulátorů ULTRA. Ostatní typy mohou prasknout a způsobit zranění. Může dojít k poškození akumulátoru i nabíječky.

- Nabíječku nepoužívejte s produčovací šňůrou.

- Pokud akumulátor při nabíjení vydává zápach, mění se jeho barva nebo tvar, vytéká z něj elektrolyt, případně pokud se projevují jakékoliv jiné zjmární závady, ihned ho odpojte od nabíječky.

- Nabíječku nevystavujte sněhu nebo dešti, hrozí nebezpečí smrti elektrickým proudem.

- Pokud nabíječka utrpěla silný náraz nebo spadla z výšky, nepoužívejte ji.

- Je-li nabíječka poškozená (např. přívodní kabel), nerozebírejte ji. Nabíječky mohou být opravnovány pouze v opravárnách firmy Petzl, k opravám je nutné speciální nářadí.

- Abyste snížili riziko poškození koncovky kabelu, vytahujte přívodní kabel z baterie za koncovku, ne za kabel.

- Abyste se vyhnuli riziku úrazu elektrickým proudem, nabíječku vytáhněte před čištěním nebo údržbou ze zásuvky.

## Elektromagnetická kompatibilita

Řídi se požadavky normy 2004/108/CE o elektromagnetické kompatibilitě.
Pozor, lavinový vyhledávač nastavený na příjem (vyhledávání), může v blízkosti svítlny ULTRA zaznamenat rušení příjmu signálu. V případě rušení (rozpoznatelné statickým šumem z vyhledávače) oddalte vyhledávač od dobíjecho akumulátoru.

## Režim blikání

Upozornění týkající se použití svítlny VARIO v režimu č. 3 poblíž rotujících strojů. Pokud je frekvence blikání svítlny (145 Hz ± 10 Hz) shodná (nebo násobek) frekvence otáček stroje, nemůže uživatel vidět, že je stroj v pohybu.

## V případě poruchy

Zkontrolujte kontakty, zda nejsou zkorodované (akumulátor i přívodní kabel). Pokud ano, opatrně je očistěte bez jejich ohybání. Ujistěte se, že konektory kabelu jsou řádně zapojené.

Pokud svítlna i nadále nefunguje, kontaktujte Petzl.

## Údržba a čištění

Používejte ubrusky na čištění brýlí nebo čelovku omyjte ručně ve vlažné mýdlové vodě. K čištění nepoužívejte abrazivní čističí prostředky. Pozor na poškrábání čočky. Neoplahčujte svítlnu vysokotlakými myčkami. Pouze hlavnívý pásek je možné prát v práce.

## Skladování, doprava

Po každém použití osušte svítlnu, elastický pásek a akumulátor. Během skladování a dopravy i umístěte mimo dosah UV záření, vlhka, chemických látek, atd.

## Úpravy a opravy

Jakákoliv změna, úprava nebo oprava výrobku jiným způsobem než který povoluje výrobce Petzl, je zakázána

## Ochrana životního prostředí

Svítlny, žárovky i akumulátory, by měly být recyklovány. Do komunálního odpadu nepatří. Odevzdejte je k recyklaci v souladu s místní vyhláškou o tříděném odpadu. Přispějte tím k ochraně životního prostředí a zdraví obyvatel.

### Záruka Petzl

Nepokoušejte se svítlnu rozebrat. Rozebráním svítlny ztrácíte nárok na záruku. Na tuto svítlnu se vztahuje tříletá záruka na výrobní vady či vady materiálu. Na záruku se nevztahuje poškození způsobené úrazem, nehodou, nebo 300 nabíjecích cykly. Záruka se nevztahuje na vady vzniklé běžným opotřebením, korozí, změnou a úpravou výrobku, nesprávnou údržbou a skladováním, poškozením při nehodě či z nedbalosti, korozivními látkami z vytekých baterií a způsobu použití, pro něž výrobek nebyl určen.

## Zodpovědnost

Petzl není odpovědný za následky přímé, nepřímé nebo náhodné ani za škody vzniklé v průběhu používání tohoto výrobku.

<b>PL</b>
<span></span>
Zastosowanie <div>Ultramocna latarka czolowa z wieloma wiązkami światła i akumulatorem na kablu.</div> <div>Ochrona IP 67.</div>

### Před prvníým užitciem

Naladovacă pierowskie akumulator SZYBKĄ ŁADOWARKĄ ULTRA Petzl. Sprawdzic rozdziel Zaslanie i przeczaczyť go przed wykonaniem powyższej operacji.

### Oznaczenia części

(1) Latarka ULTRA VARIO, (2) Opaska elastyczna, (3) Pokrętló wyboru poziomu trybu oświetlenia, (4) ACCU 4 ULTRA, (5) SZYBKĄ ŁADOWARKĄ ULTRA, (6) Przednia płytka do kasku (7) Tylny zaczep do kabla, (8) Pokrowiec na ACCU 4 ULTRA.

### Włączenie, wyłączenie, wybór

Latarka czolowa ULTRA VARIO BELT ma cztery tryby oświetlenia:

Tryb 1: mala intensywnosc, szeroka wiązka

Tryb 2: praca w zasięgu rak, szeroka wiązka

Tryb 3: przemieszczanie się., wiązka mieszana

Tryb 4: daleki zasięgi: bardzo skupiona wiązka

Latarka czolowa ULTRA VARIO BELT zapewnia stale parametry oświetlenia przez zadeklarowany czas swięcenia. Kiedy akumulator jest blisko wyczerpania, światło zmniejsza się gwałtownie, by oszczędzić poziom minimalny: tryb rezerwowy. ULTRA VARIO BELT zapewnia oświetlenie rezerwowe: przynajmniej 43 lumenów przez jedną godzinę.

## Bezpieczeństwo fotobiologiczne oka

Według normy EC 62471 latarka jest zakwalifikowana do 2 grupy zagrożenia (umiarkowane zagrożenie).

**Nie** zaleca się używania przez dzieci.
**Ryzyko** uszkodzenia siatkówki oka związane z emisją niebieskiego światła (szczególnie dotyczy dzieci).

**Nie patrzeć bezpośrednio w światło latarki. Promieniowanie emitowane przez latarkę może być szkodliwe dla wzroku.**

**Nie kierować wiązki światła w oczy innej osoby.**

## Regulacja temperatury latarki

Latarka czolowa ULTRA VARIO VARIO jest wyposazona w system regulacji temperatury - dla unikniecia przegrzania latarki. W niektórych sytuacjach, oświetlenie może się znacząco zmniejszyć.

**Nie należy blokować otworów wentylacyjnych znajdujących się za źródłem światła.** Służą one odprowadzaniu ciepła wydzielanego podczas pracy latarki.

### Zdemowalne płytki do mocowania na kasku

ULTRA VARIO BELT może być noszona bez opaski gumowej na niektórych modelach kasków. Do montowania na kaskach VERTEX i ALVEO, należy użyć dostarczonych płytek:

- Przednia płytka do mocowania latarki.

- Tylny zaczep do kabla.

Płytki do mocowania na kasku ELIOS są sprzedawane osobno jako akcesoria.

### Zasilanie

**Akumulator Petzl (Litowy):**  
**ACCU 4 ULTRA (E55400 2): 5200 mAh**

Prized użyciem należy naladovacă akumulator, wyłączenie SZYBKĄ ŁADOWARKĄ ULTRA Petzl E55800.

Sprawdźcie poziom rozładovánia akumulatora naciskając przycisk Energy Gauge.

System Bar Graph zaświeci się na trzy sekundy.

**Uwaga!** Sprawdzanie poziomu naladowania należy przeprowadzac gdy latarka jest wyłączona lub odpięta od ładowarki.

Gdy akumulator jest rozladowany, przejscie na tryb rezerwowy następuje automatycznie i sygnalizowane jest przez mruganie latarki.

Akumulator Li-Ion traci 10 % pojemności rocznie. Może być ladowany 500 razy. (Po 500 ladowaniach akumulator ma jeszcze 70 % pojemności).

### Przechowywanie akumulatorów

Akumulator należy przechowywać w dobrych warunkach i w suchym miejscu, w temperaturach -20 °C i +25 °C.

Można ladovacă akumulator będący w stanie częściowego rozladowania lub przechowywany dluzej niż dwa tygodnie. Akumulator nieużywany przez rok może ulec uszkodzeniu.

Prized dlugotrwałym przechowywaniem (dluzszym niż 6 miesięcy), zaleca się naladovacă akumulator do 50 %. Odłączyc akumulator do przechowywania.

### Środki ostrożności

**Uwaga!** Niewłaściwe użycie może spowodowac uszkodzenia akumulatora. Ryzyko eksplozji i oparzeń.

- Nie demontowac go, nie modyfikowac.

- Nie zanurzac go w wodzie.

- Nie podlaczac odwracając biegunowosc w ładowarce lub latarce (zabezpieczający element konstrukcyjny).

- Akumulatory są sprawdzane indywidualnie. Ale w razie anomalii w działaniu należy skontaktowac się z przedstawicielem Petzl.

### Utylizacja

Należy natychmiast zaprzestac użytkowania akumulatora jesli jego obudowa ulegnie pęknięciu lub się stopi, jezeli wydzielą zapach lub cieplo, jezeli zmieni kolor lub ksztalt, jezeli nastąpił wyciek elektrolitu lub powstala jakakolwiek inna anomalia. Należy go zutylizowac
- Nie wrzucac akumulatora do ognia. Nie wrzucac do ognia, nie niszczyć – może eksplodowac lub wydzielac substancje toksyczne.
- Nie wzbijac gwoździ w akumulator, nie uderzac młotkiem, nie miadzyc.

### SZYBKĄ ŁADOWARKA ULTRA Petzl E55800

Ładowarka 100-240 V., 50/60 Hz może być stosowana na całym świecie wraz z dołączonym adapterem.

### Czas ładowania

Całkowity czas ładowania akumulatora ACCU 4 ULTRA wynosi 5h40.

Gdy akumulator jest naladowany, system automatycznie zaprzestaje ładowania.

### Wskaźnik ładowania

Ładowanie akumulatora sygnalizuje czerwona dioda.

Gdy akumulator jest naladowany, dioda zaświeci się na zielono.

## Środki ostrożności

- Przedziały temperatur w których dozwolone jest użycie ładowarki: 0 °C do +40 °C.

- Nie zostawiac akumulatora w ładowarce nieodłączonej do prądu (następuje szybkie rozladowanie akumulatora).

- Nie ladowac baterii, które nie są do tego przeznaczone - ryzyko eksplozji.

- Ta ładowarka przeznaczona jest wyłącznie do akumulatorów ULTRA. Ładowanie akumulatorów innego typu może doprowadzić do obrażeń oraz do zniszczenia akumulatorka i ładowarki.

- Nie stosowac przedłużaczy.

- Nie ladowac akumulatora jesli wydzielą zapach, cieplo, zmieni kolor, ksztalt, wycieka z niego elektrolit lub powstala jakakolwiek anomalia.

- Nie wystawiac na dzialanie wody lub śniegu: niebezpieczeństwo (śmiertelnego) porażenia prądem elektrycznym.

- Nie używac ładowarki jezeli spadła z duzej wysokości lub zostala mocno uderzona.

- Aby uniknąć ryzyka porażenia prądem, przed czyszczeniem lub myciem należy bezwzględnie wyłączyć ładowarkę z sieci.

## Kompatybilność elektromagnetyczna

Zgodna z wymaganiami dyrektywy 2004/108/CE dotyczącej kompatybilności elektromagnetycznej.

Wasz „płpś” (urządzenie do poszukiwania ludzi pod lawinami), może (w trybie poszukiwania) być zakłócany przez latarkę ULTRA. W takim przypadku należy oddalić „płpsa” od latarki.

## Efekt stroboskopowy

Uwaga na użycie latarki VARIO w trybie 3 w pobliżu obracających się urządzeń. Jeżeli częstotliwość oświetlenia latarki (145 Hz ± 10 Hz) jest identyczna (lub jest wielokrotnością) częstotliwości obrotu urządzenia, użytkownik może nie dostrzec obrotu urządzenia.

## Gdy latarka nie świeci

Sprawdźcie czy nie są skorodowane styki (akumulator, wtyczki). W razie potrzeby wyczyść je (delikatnie - nie deformując styków). Sprawdzic dobre polaczenie wtyczek.

Jeżeli latarka czolowa nadal nie dziala należy skontaktowac się z przedstawicielem Petzl.

## Konserwacja, czyszczenie

Używac szmatki do okularów lub myć palcami w letniej wodzie z mydłem. Nie trzed ostrymi przedmiotami. Nie zarysowac szybki. Nie używac wysokociśnieniowych przyrządów czyszczących. Opaskę elastyczną można prac w prale.

## Przechowywanie, transport

Po każdym użyciu wysuszyć latarkę, opaski gumowe, akumulatory. Przechowywać i transportować z dala od promieniowania UV, wilgoci, produktów chemicznych itd.

## Modyfikacje, naprawy

Naprawy i modyfikacje, inne niż autoryzowane przez Petzl, są zabronione.

## Ochrona środowiska

Latarki, diody, baterie, akumulatory muszą zostac poddane recyklingowi. Nie wyrzucać ich razem z odpadkami z gospodarstwa domowego. Należy wrzucić je do odpowiednich pojemników, zgodnie z lokalnym prawem. W ten sposób chronicie środowisko i ludzkie zdrowie.

## Gwarancja Petzl

Nie należy rozmontowywac latarki czolowej. Gwarancja nie obejmuje rozmontowanych latarek czolowych. Latarka czolowa posiada 3 - letnią gwarancję dotyczącą wszelkich wad materiałowych i produkcyjnych. Gwarancja na akumulator wynosi jeden rok lub 300 cykló ladowania/rozladowania. Gwarancji nie podlegaja: produkty noszące cechy normalnego zużycia, zardzewiale, przerabiane i modyfikowane, niewłaściwie przechowywane, uszkodzone w wyniku wypadków, zanieczarzenia, wyciekających baterii, zastosowania niezgodnych z przeznaczeniem.

## Odpowiedzialność

Petzl nie ponosi odpowiedzialności za wszelkie konsekwencje, bezpośrednio czy pośrednie oraz jakiegokolwiek szkody, zaistniałe w związku z użytkowaniem jego produktów.

## SI

Področja uporabe Ultra močna čelna svetilka z več svetlobnimi snopi in ločenimi ohlajem za baterijo. IP67 zaščita.

### Pred prvo uporabo

Do konca napolnite vašo baterijo za večkratno polnjenje s Petzlovim polnilcem ULTRA QUICK CHARGER. Pred izvedbo tega postopka preberite poglavje Energija.

### Poimenovanje delov

(1) ULTRA VARIO čelna svetilka, (2) naglavni trak, (3) gumb za izbrno načina, (4) ACCU 4 ULTRA, (5) ULTRA QUICK CHARGER, (6) nosilec za pritrditev na srednji del čelade, (7) nosilec za pritrditev žice na zadnji del čelade, (8) torbica ACCU 4 ULTRA.

### Priziganje & ugašanje, izbira stopnje svetilnosti

Pri ULTRA VARIO BELT čelni svetilki lahko izbirate med štirimi načini svetilnosti: način 1: nizka stopnja, širok snop; način 2: delo na blizu, širok snop; način 3: gibanje, mešani svetlobni snop; način 4: vidnost na dolgo razdaljo, usmerjen snop, najdaljši doomet. ULTRA VARIO BELT zagotavlja enakomerno svetilnost čez celoten čas delovanja baterije. Ko je baterija že skoraj povsem iztrošena, jakost svetlobe naglo pade na najmanjšo stopnjo svetilnosti - rezervno stopnjo. ULTRA VARIO BELT sveti na rezervni stopnji z jakostjo vsaj 43 lumnov najmanj dve uri.

### Varovanje oči

Svetilka se uvršča v rižično skupino 2 (zmerno tveganje) v skladu z IEC 62471 standardom.

Svetilka ni priporočljiva za otroke.

- Nevarnost poškodbe mrežnice zaradi emisij modre svetlobe, še posebej pri otrocih.

**Ne glejte direktno v svetlobni snop. Sevanje, ki ga oddaja svetilka, je lahko škodljivo za oči. Izogibajte se usmerjanju snopa svetilke v oči druge osebe.**

### Termična zaščita

ULTRA VARIO BELT je opremljena s sistemom termične zaščite, ki preprečuje, da bi se svetilka pregrela. V nekaterih okoliščinah lahko opazite znatno zmanjšanje svetilnosti.

Nikoli ne pokrivajte prezačevalnih odprtin na zadnji strani. Omogočajo oddajanje toplote, ki jo proizvaja svetilka.

### Odstraniljivi nosilci za pritrditev na čelado

ULTRA VARIO BELT čelno svetilko lahko na določenih čeladah nosite brez naglavnega traku. Za pritrditev na čelado VERTEX in ALVEO, uporabite priložena nosilca:

- sprednji nosilec za svetilko;
  - zadnji nosilec za žico.
- Nosilci za čelado ELIOS so v prodaji ločeno.

### Energija

#### Petzl baterija za večkratno uporabo (Li-Ion): ACCU 4 ULTRA (E55400 2): 5200 mAh

Pred prvo uporabo mora biti baterija napolnjena. Uporabljajte samo Petzl ULTRA QUICK CHARGER E55800. Nivo napoljenosti baterije preverite s pritiskom na gumb za merjenje energije. Črtni indikator polnosti bo prizgan 3 sekunde. Pozor: pri preverjanju nivoja napoljenosti mora biti svetilka ugasnjena ali izključena iz polnilca.

Ko je baterija skoraj prazna, svetilka utripne in samodejno preklopi na rezervno stopnjo.
Li-Ion baterija izgubi 10 % svoje kapacitete na leto. Polnite jo lahko 500 krat. (Po 500 polnjenjih ima še vedno 70 % svoje prvotne kapacitete.)

### Shranjevanje baterije za večkratno uporabo

Da bi podaljšali življenjsko dobo vaše baterije za večkratno polnjenje, jo hranite v čistem, suhem prostoru, pri temperaturi med -20° C in +25° C. Ne obotavljajte se napolniti baterije, ki je delno izpraznjena oziroma je bila skladiščena več kot dva tedna. Če baterije ne uporabljate celo leto, se lahko njene zmogljivosti poslabšajo. Za dolgoročno skladiščenje (dlje kot 6 mesecev), jo napolnite do 50 %. Baterijo za večkratno polnjenje shranjujte izključeno.

### Varnostna opozorila

Opozorilo, z neustrežno uporabo lahko baterija poškodujete. Nevarnost eksplozije in opeklin.

- Ne razstavljajte ali predelujte je.
- Ne potaplajte je v vodo.
- Ko nameščate podaljšek, ne zamenjajte polaritete priključka za polnilce in za svetliko (obkrožena stika tako, da pomagata preprečiti zamenjavo).
- Baterije za večkratno polnjenje so posamično testirane. Če imate kakršne koli dvome v stanje baterije, navežite stik s Petzloom.

### Kdaj umakniti izdelek iz uporabe

Nemudoma prenehajte z uporabo katere koli baterije za večkratno uporabo, ki ima počeno ali razbito ohišje, če oddaja kakršen koli vonj ali toploto, spremeni barvo ali obliko, pušča elektrolite ali kaže kakršne koli nepravilnosti. Umaknite jo iz uporabe.
- Baterije za večkratno uporabo ne mečite v ogenj. Ne mečite jih v ogenj in jih ne poskušajte umiriti: lahko pride do eksplozije ali spuščanja strupenih snovi.
- V baterijo za večkratno polnjenje ne zabijajte žebelj, ne udarjajte je s kladivom, ne mečite je.

### Petzl ULTRA QUICK CHARGER E55800

Polnilce je predviden za omrežja s 100-240 V~, 50/60 Hz in ga s primernimi adapterji lahko uporabljate po vsem svetu.

### Trajanje poljnena

Čas za popolno polnjenje ACCU 4 ULTRA je 5h40.

Ko je baterija popolnoma polna, sistem za samodejno upravljanje ustavi polnjenje.

### Indikator polnjenja

Ko gori rdeča lučka, se baterija polni.
Ko zasveti zelena lučka, je polnjenje končano in baterija se vzdržuje na največji kapaciteti.

### Varnostna opozorila

- Baterijo morate vedno polniti v temperaturnem območju med 0 °C in 40 °C.
- Baterije za večkratno polnjenje ne pustite v izključenem stanju. V tem primeru se bo baterija hitro izpraznila.
- Ne polnite baterij za enkratno uporabo - nevarnost eksplozije.
- S tem polnilcem polnite samo ULTRA baterije. Polnjenje drugih tipov baterij za večkratno polnjenje vam lahko povzroči poškodbe in okvari baterijo in polnilce.
- Ne uporabljajte podaljševalnega kabla.
- Baterije ne pustite v polnilcu, če oddaja kakršen koli vonj ali toploto, spreminja barvo ali obliko, spušča elektrolit ali kaže kakršno koli nepravilnost.
- Polnilca ne izpostavlajte dežju ali snegu, ker lahko pride do udara električnega toka.
- Ne uporabljajte polnilca, če je utrpel močnejši udarec ali padec.
- Če je polnilce poškodovan (npr. žica za napajanje), ga ne razstavljajte. Za popravila je potrebno posebno orodje, zato jih je treba opraviti v Petzlovi delavnici.
- Ko izključite polnilce, potegnite vtič in ne žice, da se izogneite poškodbam vtiča.
- Pred vzdrževanjem ali čiščenjem prekinite napajanje z električno energijo, da se izogneite udaru električnega toka.

## Elektromagnetna združljivost

Ustreza zahtevam direktive 2004/108/CE o elektromagnetni združljivosti.
Opozorilo: ULTRA svetilka, ki je v bližini lavinske žolne, ko je ta v funkciji sprejema (iskanja), lahko moti njeno delovanje.
Ob interferenci (žolna oddaja hreščec zvok) žolno oddajte od svetilke tolko, da neha hreščati.

## Stroboskopski učinek

Opozorilo: uporaba svetilke VARIO na stopnji 3, ko je ta v bližini vrtečih se strojev. Če je svetlobna frekvenca svetilke (145 Hz ± 10 Hz) enaka (ali mnogokratnik) frekvenci vrtenja stroja, uporabnik ne more videti, da se stroj vrti.

### V primeru okvare

Preverite, če se je na kontaktnih površja korozija (baterije za večkratno polnjenje, spoji žice). Če so korodirali, jih nežno spraskajte in jih pri tem ne ukrivite. Preverite, da so spoji žice pravilno povezani. Če vaša svetilka še vedno ne deluje, vzpostavite stik s Petzloom.

## Vzdrževanje, čiščenje

Za čiščenje svetilke uporabite robčke za očala ali jo operite v mlačni mlinati vodi. Ne čistite z abrazivnimi sredstvi. Pazite, da ne opraskate leč. Za pranje ne uporabljajte čistilca na visok pritisk. V pralnem stroju lahko operete samo naglavni trak.

## Shranjevanje, transport

Pri vsaki uporabi svetilko, trakove in baterije za večkratno polnjenje posušite. Med shranjevanjem in transportom izdelka se izogibajte izpostavljanju UV sevanju, vlagi, kemikalijam, itd.

## Príredbe, popravila

Kakršna koli predelava, dodatek ali popravilo z izjemo tistih, ki jih dovoljuje proizvajalec, ni dovoljeno.

## Varstvo okolja

Svetilke, LED in baterije reciklirajte. Ne odlagajte jih med običajne odpadke. Reciklirajte jih v skladu z lokalnimi predpisi. S takim ravnanjem prispevate k varovanju okolja in javnemu zdravju.

## Garancija Petzl

Svetilke ne poskušajte razstaviti. Razstavljanje svetilke izniči garancijo. Svetilka ima 3-letno garancijo za vse napake v materialu in izdelavi. Baterija za večkratno polnjenje ima 1-letno garancijo ali 300 ciklov polnjenja/praznjenja. Omejitve garancije: normalna obraba in izraba, oksidacija, predelava ali priredbe, neprimerno skladiščjenje, poškodbe nastale pri nesrečah, nepazljivostih, različju baterij ali pri uporabi, za katero izdelek ni predviden.

## Odgovornost

Petzl ne odgovarja za neposredne, posredne ali naključne posledice ali kakršno koli drugo škodo, ki bi nastala z uporabo tega izdelka.

# HU

Felhasználási terület

Tipbőfélék. Üzemmodban működőtethető, szuperhatékony fejlámpa különálló tölthető akkumulátorral. IP 67 védelemi fokozat.

## Első használat előtt

Töltse fel maximális az akkumulátort a ULTRA Petzl GYORSTÖLTŐ. Erről olvassa el az Energia c. bekezdésben leírtaakat, és járjon el annak megfelelően.

## Részek megnevezése

(1) ULTRA VARIO lámpa, (2) Fejpánt, (3) Kapcsoló, (4) ACCU 4 ULTRA, (5) GYORSTÖLTŐ ULTRA, (6) Első rögzítőlapp sisakhoz, (7) Hátsó kábelrögzítő klipsz, (8) Tartó ACCU 4 ULTRA számára.

## Ki- és bekapcsolás, fényszerzőszabályozás

Az ULTRA VARIO BELT fejlámpa négyféle üzemmódban működhetető:

- fényszerőkoztat: gyenge fényszerő, széles csóva
  - fényszerőkoztat: karműjtásnyi világítótávolság, széles csóva
  - fényszerőkoztat: közlekedésre alkalmas fényszerő, vegyes csóva
  - fényszerőkoztat: maximális világítótávolság, fókuszált csóva
- Az ULTRA VARIO BELT a megadott üzemiód alatt végig állandó fényszerőt biztosít. Mielőtt az elemek teljesen lemerülnének, a lámpa hirtelen minimális fényszerű takarékl üzemmódra vált.
- Az ULTRA VARIO BELT takarékl üzemmódban még legalább tíz órán keresztül minimum 43 lumen fényszerőt biztosít.

## A szem biztonsága érdekében

Az IEC 62471 szabvány szerint 2. veszélykategóriába sorolt lámpa (mérsékelt veszély).
Gyermekektől elzárva tartandó.
- Kék fény kibocsátásával összefüggő retinakárosodás veszélye, különösen gyermekekre nézve.

**Soha ne nézzen bele egyetlenes a világító lámpa fénycsővájába. A lámpa által kibocsátott sugárzás károsíthatja a szemet. Ne irányítsa a fénycsővát közvetlenül mások szemébe.**

## Hőszabályozás

Az ULTRA VARIO BELT túlmelegedés ellen védő hőszabályozóval van felszerelve. Bizonyos körülmények között a fényszerő jelentős csökkenése következhet be. Soha ne fedje le a lámpatest hátulján található szellőzőjratokat. Ezek a lámpa által termelt hő elvezetését szolgálják.

## Levehető rögzítőlapp sisakhoz

Az ULTRA VARIO BELT egyes sisakokon fejpánt nélkül is viselhető. A VERTEX és ALVEO sisakokhoz használja a mellékelt lapokat:

- Első rögzítőlapp a lámpa rögzítésére.
  - Hátsó klipsz a kábel rögzítésére.
- Az ELIOS sisakhoz való rögzítőlapp külön kapható.

## Energia

**Tölthető Petzl akkumulátor (lítium): ACCU 4 ULTRA (E55400 2): 5200 mAh**

Ezek az akkumulátorok használat előtt kizárólag a Petzl GYORSTÖLTŐ ULTRA (cikksz. E55800) akkumulátortöltővel tölthetők fel.
Az Energy Gauge gomb megnyomásával ellenőrizheti az akkumulátor feltöltöttségét.
A Bar Graph rendszer 3 másodperci világit.

Figyelem, az akkumulátor feltöltöttségének ellenőrzését kikapcsolt lámpával vagy leválasztott akkumulátorral szabad elvégezni.

Az akkumulátorok lemerülését és a takarékl üzemmód bekapcsolását a lámpa villogással jelzi.

A lítiumionos akkumulátor évi 10 %-ot veszít kapacitásából. Mintegy 500 alkalommal újratölthető. (A 500 alkalom körül eredeti kapacitásának még 70 %-a megmarad).

## A tölthető akkumulátor tárolása

Az akkumulátor megóvása érdekében ügyeljen a tárolás körülményeire. Száraz helyen, -20 °C és +25 °C között tarolható.

Ha a lámpát két hétnél hosszabb ideig nem használja, vagy ha az akkumulátor már részlegesen lemerült, érdemes azt a következő használat előtt újra feltölteni. Ha egy akkumulátort egy évig nem használnak, az akár tönkre is mehet. Hosszantartó (több mint 6 hónapos) tárolás idejére az akkumulátort 50%-ra töltsse fel. A tölthető akkumulátort a lámpáról leválasztva tárolja.

## Óvintézkedések

Figyelem, a helytelen használat az akkumulátor károsodásához vezethet. Tűz- és robbanásveszély.
- Ne szerelje szét, ne alakítsa át a terméket.
- Ne merítse vízbe.
- Ne helyezze forróított polaritással a töltőre vagy a lámpára.
- Az akkumulátorokat egyedileg teszteljük. Bármilyen probléma esetén forduljon a Petzl-hez.

### Leselejtezés

Az akkumulátor használatát azonnal fűggesse fel, ha annak borítása megrepedt vagy megolvadt, ha szagot bocsát ki vagy felmelegedett, ha megváltozik a színe vagy formája, ha folyadék lép ki belőle vagy a normál állapotától bármilyen más eltérést tapasztal. A terméket hálaládkatlanul ségeztse le.
- Ne dobja az akkumulátort a tűzbe. Felnyitni és tűzbe dobni tilos, mert robbanásveszélyes, és belőle mérgező anyagok szabadulhatnak fel.
- Ne szúrjon szögöt az akkumulátorba, ne üssön rá kalapáccsal, ne helyezzen rá nagy terhet.

## ULTRA Petzl E55800 GYORSTÖLTŐ

Ez a töltő a mellékelt adapter dugasszal az egész világon használható (100-240 V~, 50/60 Hz).

### Töltési idő

Az ACCU 4 ULTRA teljes töltési ideje 5 óra 40 perc.

Ha az akkumulátor feltöltődött, az őnszabályozó rendszer ledlítja a töltést.

### Töltésjelző

Az akkumulátor töltése alatt piros jelzőfény világit.

A töltés végén a jelzőfény zöld, és az akkumulátor feltöltött állapotban marad.

### Óvintézkedések

- Az elemek töltését mindig 0 °C - 40 °C hőmérséklet között végezze.
- Ne hagyja az akkumulátort feszültség nélküli töltőn (ellenkező esetben az hamar lemerül).
- A nem töltendő elemeket ne próbálja meg feltölteni, mert az robbanásveszélyes.

- A töltővel kizárólag ULTRA akkumulátort szabad tölteni. Más típusú akkumulátorok töltése balesetveszélyes lehet és mind az akkumulátor, mind a töltő meghibásodásához vezethet.
- Ne használja hosszabbítótval.
- Ne töltsse tovább az akkumulátort, ha ha az valamilyen szagot bocsát ki vagy elkezd melegeдни, megváltozik a színe, formája, elektroitt folyadék lép ki belőle, vagy bármilyen más eltérést tapasztal.
- Esőben vagy havazás közben használni tilos (áramütés veszélye).
- Ne használja többé a töltőt, ha az magából leesett vagy nagy ütés érte.
- Meghibásodás (pl. érintkezési hiba) esetén soha ne szerelje szét a töltőt. A javítás kizárólag szakszervízben, speciális szerszámokkal történhet.
- A dugasz védelme érdekében ne a kábelnél fogva húzza ki azt az aljzatból.
- Az áramütés megelőzése érdekében minden tisztítást vagy karbantartás előtt húzza ki a töltőt az aljzattól.

## Elektromágneses összeférhetőség

Elektromágneses összeférhetőség tekintetében megfelel a 2004/108/CE irányelv előírásainak.

Figyelem, az ULTRA lámpa közelsége zavarhatja lavina esetén használt keresőkészülék (pieps) jelének vételét. Interferencia esetén távolítsa el a lámpát a pieps közeléből.

## Stroboszkóphátás

Vigyázzon, a VARIO lámpát 3. fényszerőkoztatban forgó alkatrészekkel rendelkező gép közelében óvatosan kell használni.

Ha a lámpa fénysugár frekvenciája (145 Hz ± 10 Hz) azonos (vagy többszöröse) a gép forgó részének frekvenciájával, a felhasználó nem látja, hogy a gép forg.

## Meghibásodás

Ellenőrizze, ha az érintkezők nem korrodáltak-e (akkumulátorok, csatlakozódugaszok). Szükség esetén óvatosan kaparja le róluk a rozsdát. Ellenőrizze a csatlakozódugaszok jó illeszkedését. Ha a lámpa ezek után sem működik, forduljon bizalommal a Petzl-hez.

## Karbantartás, tisztítás

Használon optikai tisztítóendőt vagy moss a lámpát kézzel langyos szappanos vízben. Ne használjon a tisztításhoz őrületisztítót. Óvja a lencsét a karcolódtástól. Ne tisztítsa a terméket nagynyomású berendezéssel. Csak a fejpánt mosható gépben.

## Raktározás, szállítás

Minden használat után zárítsa össze a lámpát, a fejpántot és az akkumulátorokat. A terméket UV-sugárzástól, nedvségtől, veyg anyagtól stb. védve kell tárolni és szállítani.

## Módosítás, javítás

Tilos a termék bármilyen javítása vagy módosítása, amit nem a Petzl szakszervizében végeztek el.

## Környezetvédelem

A fejlámpák, LED-ek, elemek és akkumulátorok újrahasznosítható hulladékok képeznek. Ne dobja azokat a háztartási személtárolókba. Tájékozódjon lakóhelyén az ilyen hulladék biztonságos elhelyezésének lehetőségeiről. Tegyen Ön is környezetünk és egészségünk védelméért.

## Petzl garancia

Ne szerelje szét a lámpát. A lámpa szétszerelése esetén a garancia nem érvényes.
Anyag- és gyártási hiba esetén erre a lámpára a gyártó 3 év garanciát vállal. A tölthető akkumulátora egy év vagy 300 feltöltés garanciát nyújtunk. A garancia nem vonatkozik a következő esetekre: normális elhasználódásból, oxidáció miatt, nem szakszervízben történt javításból vagy atalakításból, helytelen tárolásból valamint balesetekből, hanyagságból vagy nem rendeltetészerű használatból eredő károk.

## Felelősség

A Petzl nem vállal felelősséget semmiféle olyan káreseményért, amely a termék használatának közvetlen, közvetett, véletlenszerű vagy egyéb következménye.

Область применения
Ультра-мощный налобный фонарь с несколькими режимами работы и выносным аккумулятором
Уровень защиты IP67.

### Перед первым применением

Полностью зарядите свой аккумулятор с помощью Petzl ULTRA QUICK CHARGER.
Перед началом зарядки прочитайте раздел Электроэнергия.

### Составные части

(1) ULTRA VARIO фонарь, (2) эластичный ремешок, (3) Переключатель режимов, (4) ACCU 4 ULTRA, (5) ULTRA QUICK CHARGER, (6) Передняя пластина для установки на каску, (7) Задняя клипса для кабеля, (8) ACCU 4 ULTRA сумка.

### Включение и выключение, переключение режимов яркости

Фонарь ULTRA VARIO BELT имеет четыре режима освещения:

Режим 1: широкий луч, низкая яркость
Режим 2: широкий луч, высокая яркость
Режим 3: смешанный луч

Режим 4: сфокусированный луч, максимальная дальность освещения
Фонарь ULTRA VARIO BELT обеспечивает постоянный уровень освещения на протяжении всего времени работы батареек.

Когда заряд батареек близок к концу, фонарь переключается на минимальный уровень освещения.

Фонарь ULTRA VARIO BELT в резервном режиме обеспечивает световой поток в 43 люмен, в течении как минимум двух часов.

### Защита глаз

Фонарь относится к группе риска 2 (умеренный риск) согласно стандарту IEC 62471.

- Не рекомендуется давать фонарь детям.

- Испускаемый синий цвет может быть опасен для сетчатки глаза, особенно у детей.

**Не смотрите пристально и прямо на светящийся светодиод. Излучение фонаря может быть опасно для глаз.**

**Избегайте нацеливания налобного фонаря в глаза другому человеку.**

### Терморегуляция

Для предотвращения перегрева, ULTRA VARIO BELT оснащен системой терморегуляции. Поэтому в некоторых случаях Вы заметите существенное ослабление яркости.

Не закрывайте вентиляционные отверстия на корпусе фонаря. Они обеспечивают отвод тепла которое производит фонарь.

### Съемная пластина для установки на каску

Фонарь ULTRA VARIO BELT можно установить на некоторые каски без использования эластичного ремешка. Используйте специальные монтажные пластины для установки фонаря на каски VERTEX и ALVEO:

- передняя пластина для установки фонаря.

- Задняя пластина для кабеля.

Монтажные пластины для каски ELOS продаются отдельно.

### Электроэнергия

#### Литиевые аккумуляторы Petzl ULTRA:

#### ACCU 4 ULTRA (E55400 2): 5200 mAh

Перед началом использования, данные аккумуляторы должны быть заряжены только с помощью Petzl ULTRA QUICK CHARGER E55800.

Контролируйте уровень заряда аккумулятора нажатием кнопки Energy Gauge. Индикатор Bar Graph загорится за 3 секунды.

**ВНИМАНИЕ:** Проверка уровня заряда аккумулятора должна производиться при выключенном фонаре или при снятом аккумуляторе.

Когда аккумулятор разряжен почти полностью, индикатор будет мигать и фонарь переключится в резервный режим.

Литий-ионный аккумулятор терит 10 % емкости в год. Аккумулятор выдерживает 500 циклов перезарядки. (После 500 раз, он все еще сохраняет 70 % своей первоначальной емкости.)

### Хранение аккумулятора

Чтобы увеличить срок службы Вашего аккумулятора, храните его в чистом, сухом месте при температуре от -20° C до +25° C.

Не откладывайте перезарядку аккумулятора при частичной разрядке или при хранении более двух недель. Не использование аккумулятора в течении года может стать причиной его поломки.

Разрядите аккумулятор до 50 % емкости, если Вы не планируете использовать фонарь длительное время (более 6 месяцев). Храните аккумулятор отдельно от фонаря.

### Меры предосторожности

**ВНИМАНИЕ:** некорректное использование может повредить аккумулятор.

**ВНИМАНИЕ, ОПАСНОСТЬ!** Риск взрыва и возгорания:

Не разбирайте и не изменяйте структуру аккумулятора.

- Не погружайте аккумулятор в воду.

- Не пытайте полярность разъемов на зарядном устройстве или фонаре при присоединении разъема (они сконструированы для предотвращения таких ситуаций)

- Аккумуляторы проходят индивидуальное тестирование. В случае сомнений относительно состояния изделия свяжитесь с Petzl.

### Выборкавка снаряжения

- Немедленно прекратите использование аккумулятора, если чувствуете какой-либо запах или тепло от него, если аккумулятор меняет форму или цвет, протекает электриклит, или Вы заметили что-то необычное. Прекратите использование.
- Не помещайте аккумулятор в огонь. Не бросайте его в огонь и не пытайтесь уничтожить его; может произойти взрыв или утечка токсичных веществ.
- Не забивайте гвозди в аккумулятор, не стучите по нему молотком, не пытайтесь его раздвинуть.

### Petzl ULTRA QUICK CHARGER E55800

Данное зарядное устройство 100-240 V, 50/60 Гц можно применять во всем мире, используя соответствующий адаптер.

### Время зарядки.

Время полного заряда аккумулятора ACCU 4 ULTRA составляет 5ч40мин.

Когда аккумулятор полностью заряжен, саморегулирующая система прекращает процесс зарядки.

### Индикатор заряда

Индикатор загорается красным при зарядке.

Когда зарядка завершена, цвет меняется на зеленый и аккумулятор поддерживается в заряженном состоянии.

### Меры предосторожности

- Аккумуляторы следует всегда заряжать при температуре от 0 °C до 40 °C.
- Не оставляйте аккумулятор в зарядном устройстве, не подключенном к источнику питания. Это приводит к быстрому разряду аккумулятора.
- Не перезаряжайте батарейки, так как существует риск взрыва.

- Это зарядное устройство предназначено только для аккумуляторов ULTRA. Зарядка других типов аккумуляторов может привести к травмам и/или повреждению аккумулятора и зарядного устройства.

- Не применяйте его с удлинителем.

- Не оставляйте аккумулятор в зарядном устройстве, если чувствуете какой-либо запах или тепло от него, если аккумулятор меняет форму или цвет, протекает электриклит, или Вы заметили что-то необычное.

- Не подвергайте его действию дождя или снега, это может привести к поражению током.

- Не используйте зарядное устройство если оно падало или подвергалось сильному удару.

- Если зарядное устройство повреждено (например, силовой кабель), его не следует разбирать. Устройство может быть отремонтировано только с применением специального инструмента Petzl.

- Чтобы уменьшить риск повреждения штепсельной вилки, при отключении зарядного устройства не выдергивайте его из розетки за провод.
- Чтобы исключить риск удара током, перед техническим обслуживанием или чистой, отключите устройство от сети.

### Электромагнитная совместимость

Удовлетворяет предписаниям директивы об электромагнитной совместимости 2004/108/CE.

Внимание: лавинные маяки (в режиме поиска) могут подвергаться воздействию фонаря ULTRA в его непосредственной близости. В случае оказания воздействия (проявляется как статический шум от маяка) уберите маяк из зоны действия фонаря.

### Стробоскопический эффект

Внимание: Использование фонаря VARIO в режиме 3 рядом с вращающимися механизмами.

Если частота излучаемого фонарем света (145 Гц ± 10 Гц) идентична или кратна частоте вращения механизма, пользователь не будет видеть, что механизм вращается.

### В случае неисправности

Проверьте контакты на предмет коррозии (аккумуляторы, кабельные соединители). В случае наличия коррозии, аккуратно зачистите контакты, не сгибая их. Убедитесь в том, что все провода правильно подсоединены.

В случае если он все-равно не работает, свяжитесь с Petzl.

### Уход, чистка

Применяйте салфетки для оптики или промывайте пальцами, смоченными в тёплой мыльной воде. Не протирайте фонарь абразивными веществами. Старайтесь не царапать линзы. Не промывайте из шланга под высоким давлением. Резинку для крепления на голове можно стирать в стиральной машине.

### Хранение, транспортировка

Промошите фонарь и аккумулятор после каждого использования. При хранении и транспортировке оберегайте Ваше изделие от ультрафиолетового излучения, сырости, химических реактивов и т.д.

### Модификация, ремонт

Любые изменения конструкции изделия, а также дополнения или ремонт не санкционированные Petzl, не допустимы.

### Защита окружающей среды

Фонари, лампы и батарейки могут быть повторно использованы в производстве. Не выбрасывайте их вместе с обычнымным мусором. Утилизируйте их следуя правилам, установленным в Вашей стране. Поступая таким образом, Вы вносите свой вклад в защиту окружающей среды и общественного здоровья.

### Гарантия Petzl

Не пытайтесь разбирать фонарь. Разборка фонаря аннулирует гарантию. Данное изделие имеет гарантию 3 года от любых дефектов материала или изготовления. Гарантия на аккумулятор составляет один год или 300 циклов перезарядки. Гарантия не распространяется на следующие случаи: нормальный износ изделия, окисление, переломки и конструктивные изменения фонаря, неправильное хранение, повреждение, полученные нечаяно или вызванные небрежным отношением к изделию, протекание батареек, использование фонаря в условиях, на которые он не рассчитан.

### Ответственность

Petzl не отвечает за последствия прямого, косвенного или другого ущерба наступившего в следствии неправильного использования своих изделий.

## BG

Предназначение
Много мощная челна лампа с няколко вида лъчев сноп и акумулаторна батерия измезена извън главата.
Защита IP 67.

### Преди първата употреба

Заредете докraj акумулаторната батерия със зарядното у-во CHARGEUR RAPIDE ULTRA Petzl. Преди да направите това, прочетете параграф Енергия.

### Номерация на елементите

(1) Челна лампа ULTRA VARIO, (2) ластик, (3) бутон за избор на режим, (4) ACCU 4 ULTRA, (5) у-во за бързо зареждане ULTRA, (6) предна пластина за каска, (7) клипс за задния кабел, (8) калъф за ACCU 4 ULTRA.

### Включение, изключване, превключване

Челната лампа ULTRA VARIO BELT предоставя възможност за избор на четири режима:

Режим 1: слаб интензитет на светлината, разходящ сноп

Режим 2: осветление на близко разстояние, разходящ сноп

Режим 3: светлина за придвижване, комбиниран сноп

Режим 4: осветление на далечно разстояние, максимално дълъг сходящ сноп
Лампата ULTRA VARIO BELT излъчва светлина с постоянни параметри през целия период на работа.

Когато батерите се изразходат, силата на светлината внезапно намалява към едно минимално осветление: резервен режим.
Лампата ULTRA VARIO BELT работи на резервно осветление поне 43 люмена за време най-малко един час.

### Фото биологична безопасност за очите

Челната лампа е категоризирана в група с риск 2 (умерен риск) съгласно стандарт IEC 62471.

- Тази челна лампа не се препоръчва за деца.

- Съществува риск от отлепване на ретината в резултат от излъчването на синя светлина особено при деца.

**Не гледайте директно насреща към светлината, излъчвана от лампата. Лъчите от челната лампа могат да бъдат опасни за очите. Не насочвайте лъчевия сноп от челната лампа към очите на някой човек.**

### Терморегулация

ULTRA VARIO BELT притежава система за регулиране на температурата, за да се избегне всякакъв риск от прегряване на лампата. При определени условия може да забележите значително отслабване на светлината.

Никога не покривайте вентилационите отвори в задната страна на челната лампа. Те позволяват добро отвеждане на произвежданата от лампата топлина.

### Пластини за фиксиране на челната лампа върху каска

Челната лампа ULTRA VARIO BELT може да се носи върху някои каски без ластик. За монтаж към каски VERTEX и ALVEO използвайте пластините, предлагани с челната лампа:

- Предна пластина за фиксиране на лампата.

- Клипс за задния кабел.

Пластините аксесоари за фиксиране върху каска ELOS се продават отделно.

### Енергия

#### Акумулаторна зареждаща се батерия Petzl (литиеви):

#### ACCU 4 ULTRA (E55400 2): 5200 mAh

Преди първото използване на лампата трябва да заредите батерията, използвайте само зарядно у-во CHARGEUR RAPIDE ULTRA Petzl E55800.

Проверявайте степента на изразходване на акумулаторната батерия като натиснете бутона Energy Gauge. Индикаторът Bar Graph светва за 3 секунди.

Внимание, проверката на нивото на зареждане на акумулаторната батерия трябва да става при изключена лампа или с изваден от нея кабел.

Когато батерията се разреди, преминаването автоматично на резервен режим се извества с едно премигване.

Акумулаторна батерия Li-Ion губи годишно 10 % от капацитета си. Тя може да се зарежда 500 пъти. (След 500 зареждания запазва все още 70 % от първоначалния капацитет).

### Съхранение на зареждащи се батерии

За да предпазите акумулаторната батерия, внимавайте да я съхранявате при добри условия, на сухо място и при температура между -20 °C и +25 °C.

Няма проблем да се зарежда акумулаторна батерия, която е частично разредена или не е употребявана повече от две седмици. Акумулаторната батерия може да се повреди, ако не се използва в продължение на една година.
При съхранение продължително време (повече от 6 месеца), заредете я до 50 %. Съхранявайте акумулаторната батерия с изваден кабел.

### Предпазни мерки

Внимание, при неправилно използване батерията може да се повреди. Съществува риск от експлозия или изгаряния.

- Не разглобвайте акумулаторната батерия, не променяйте конструкцията ѝ.
- Не я потапяйте във вода.
- Не я включвайте с заменени полюси към зарядното у-во или лампата (има защита срещу неправилно поставяне).
- Акумулаторните батерии са проверявани индивидуално. Въпреки това, ако забележите неизправност, отнесете се до Petzl.

### Бракуване на продукта

- Спрете веднага да използвате зареждаща се батерия, ако обвивката ѝ е счупена или пробита; ако излъчва миризма или топлина; ако е с променен цвят или форма; ако изпуска електролитна течност или има някаква друга аномалия. Бракувайте я.

- Не изгаряйте акумулаторната батерия. Не я горете и не я чупете - може да експлодира и да изпусне токсични вещества.

- Не забивайте остри предмети в акумулаторна батерия, не я удряйте с чук, не я смачкавайте.

### CHARGEUR RAPIDE ULTRA Petzl E55800

Това зарядно устройство 100-240 V-, 50/60 Hz може да се използва в целия свят посредством адаптер.

### Време на съхранение

Времето за пълно зареждане на ACCU 4 ULTRA е 5h40.

Когато акумулаторната батерия се разреди, системата за автоматично регулиране спира зареждането.

### Индикатор за зареждане

По време на зареждане на батерията свети един червен диод. Когато акумулаторната батерия е заредена, светодиодът свети в зелено.

### Предпазни мерки

- Зареждането на акумулаторната батерия трябва да се извършва при температура по висока от 0 °C и по-ниска от 40 °C.

- Не оставайте акумулаторната батерия в зарядно устройство, което не е включено в мрежата (защото бързо се разрежда).

- Не зареждайте обикновени батерии, които не са предназначени да бъдат зареждани, поради риск от експлозия.

- Зареждайте с това устройство само акумулаторни батерии ULTRA. Опитите за зареждане на други батерии могат да причинят изгаряния и да доведат до повреждане както на батерията, така и на зареждащото устройство.

- Не използвайте удължител.

- Не оставайте акумулаторна батерия да се зарежда, ако усетите миризма, ако се загрева, ако променя цвета и формата си, ако изпуска електролитна течност или забележите каквото и да е аномалия.

- Не излагайте зарядното у-во на дъжд или сняг, съществува риск от електрондукция.

- Не употребявайте зарядно устройство, което е претърпяло силен удар или е падало.

- Ако зарядното устройство е повредено, например захванания кабел, не го демонтирайте. То трябва да бъдат поправено само в сервизите на Petzl, тъй като са необходими специални инструменти.

- При изключване на зареждащото устройство не дърпайте кабела, за да не повредите щепсела.

- За да предотвратите електрондукция, изключете от мрежата зарядното преди извършване на каквито и да било манипулации или почистване.

### Електромагнетична съвместимост

Съответства на изискванията на директива 2004/108/CE, отнасящи се до електромагнетичната съвместимост.

Когато уреда ARVA (уред за търсене на затрупани под лавина) е включен в позиция търсене, може да се появят смущения поради близостта на лампата ULTRA. В случай на интерференция (паразитен шум), отдалечете уреда ARVA от акумулаторната батерия.

### Стробоскопичен ефект

Внимавайте при използване на лампата VARIO в режим 3 близо до ротиращи машини.

Ако честотата на светлината на лампата (145 Hz ± 10 Hz) е идентична (или кратна) на честотата на ротицията на машината, ползвателят може да не вижда ротицията на машината.

### В случай че лампата не функционира

Проверете за корозия по контактите (акумулаторните батерии, контакторите). В случай на корозия, изсъхнете леко повърхността на контактите, без да ги деформирате. Проверете дали контакторите са свързани правилно.

Ако лампата продължава да не работи, отнесете се до Petzl.

### Поддръжане, почистване

Употребявайте кърпички за очила или измийте лампата на ръка с топла сапунена вода. Не търкайте лампата с абразивен продукт. Внимавайте да не надраскате стъклото. Не почиствайте с препарат под налягане. Ластикът може да се бере отделно в пералня машина.

### Съхранение, транспорт

Вред всяка употреба трябва да изсушете лампата, ластичите и акумулаторните батерии. Съхранявайте и транспортирайте продукта защитен от UV лъчи, влага, химически продукти и др.

### Модификации, ремонт

Забранени са всякакви модификации, допълнения или ремонти, с изключение на разрешените от Petzl.

### Опазване на околната среда

Бракуването лампи, светодиоди, батерии и аккумулятори трябва да се рециклират. Не ги изхвърляйте заедно с битовите отпадъци. Извървяйте ли и определените от местното законодателство контейнери за рециклиране. По този начин вие участвате в опазването на околната среда и на човешкото здраве.

### Гаранция Petzl

Не демонтирайте лампата. Гаранцията не важи, в случай че лампата е била разглобявана. Лампата е с гаранция 3 години относно дефекти в материала или фабрични дефекти. Акумулаторната батерия е с гаранция една година или 300 цикъла заряд/разряд. Гаранцията не включва: нормално износване, оксидация, модификации или поправки, лошо съхранение, повреди, дължащи се на произшествия, небрежност, протекли батерии, употреба на продукта не по предназначение.

### Отговорност

Petzl не носи отговорност за преки, косвени, случайни или от какъвто и да било характер щети, настъпили в резултат от използването на този продукт.

用途  
セパレート式リチャージャブルバッテリー仕様の高出力マルチビームヘッドランプ  
保護性能: IP 67

## 初回使用前に

ベツル製 ULTRA QUICK CHARGER を使用して電池を満充電状態にしてください。充電をする前に本説明書の「電源」を読んでください。

## 各部の名称

(1) ULTRA VARIO ヘッドランプ (2) ヘッドバンド (3) スイッチ  
(4) ACCU 4 ULTRA (5) ULTRA QUICK CHARGER (6) ヘルメットマウントプレート フロント (7) ヘルメットマウントプレート リア  
(8) ACCU 4 ULTRA ポーチ

## オンとオフ、照射レベルの切り替え

ULTRA VARIO BELT には 4 段階の照射レベルがあります。

モード 1: 低出力、ワイドビーム  
モード 2: 近距離用、ワイドビーム  
モード 3: 移動用、デュアルビーム  
モード 4: 遠距離用、スポットビーム

ULTRA VARIO BELT には電子制御機能が付いており、光の強さを一定に保ちます。

電池の残量がわずかになると、光の強さが自動的に最小照度レベルまで下がります: サバイバルモード。  
サバイバルモードでは、43 ルーメン以上の光を 2 時間以上照射します。

## 光の危険性について

本製品は IEC 62471 規格のリスクグループ 2 (中危険度) に分類されます。

本製品はお子様にはお薦めできません。  
- 青色光による網膜傷害の危険があります (特に子供には危険です)。

**光源を直視しないでください。ランプから放射される光には目を傷める危険があります。**

**人間の目に直接ランプの光を当てないようにしてください**

## サーマルレギュレーション

ULTRA VARIO BELT には、ランプのオーバーヒートを防ぐためのサーマルレギュレーションシステムが付いています。このため、状況によっては明るさが大きく低下することもあります。  
ランプ後部のベンチレーションホールは絶対にふさがないようにください。ベンチレーションホールにはランプから発生する熱を逃がす役割があります。

## 取り外し可能なヘルメットマウントプレート

特定のヘルメットには、ヘッドバンドを使用せずに ULTRA VARIO BELT を取り付けることができます。ヘルメット VERTEX 及び ALVEO への取り付けには、付属のマウントプレートを使用します:

- ランプ本体を取り付けるフロントプレート。  
- ケーブルを取り付けるリアクリップ。  
ヘルメット ELIOS に取り付けするためのマウントプレートは別売です。

## 電源

**ベツル製リチャージャブルバッテリー (リチウムイオン電池): ACCU 4 ULTRA (E55400 2): 5200 mAh**

初回使用時には必ず充電してください。必ずベツル製の ULTRA QUICK CHARGER E55800 を使用してください。

バッテリーインジケータのスイッチを押し、充電状態を確認してください。バッテリーの残量を示す目盛りが 3 秒間表示されます:  
注意: 充電状態を確認するときは、必ずランプをオフにするか、コードを抜いてください。

バッテリーの残量がわずかになると、ランプが点滅し、自動的にサバイバルモードに切り替わります。

リチウムイオン電池は、1年毎に容量が10%ずつ低下します。この電池は約500回充電できます。(500回充電した後も、初期の70%の容量があります)

## リチャージャブルバッテリーの保管

リチャージャブルバッテリーを長く使用するため、気温マイナス20℃からプラス25℃の清潔で乾燥した場所で保管してください。充電が不完全な場合や2週間以上使用していない場合は充電してください。リチャージャブルバッテリーを使用せずに1年以上経過すると、劣化し、性能が低下するおそれがあります。

長期間 (6ヶ月以上) 使用しない場合は、50%充電された状態にして保管してください。リチャージャブルバッテリーは、ランプや電源に接続されていない状態で保管してください。

## 注意

警告: バッテリーを不適切な方法で使用すると、故障や破損の原因になります。破裂や火傷につながる恐れがあります。

- 分解または改造をしないでください。  
- 水の中に入れてください。  
- リチャージャブルバッテリーは、チャージャーおよびランプに正しい向きにしてセットしてください。  
- リチャージャブルバッテリーは個別テスト済みです。もし電池の状態に関する疑問があれば、(株)アルテリア (TEL: 04-2968-3733) にご相談ください。

## 廃棄基準

ケースが破損している、異臭がする、熱を持っている、変色や変形が見られる、液漏れしている等、異常が確認されたリチャージャブルバッテリーは直ちに使用を止めてください。すぐに廃棄してください。

- バッテリーを火の中に入れてください。火の中に入れて分解したりしないでください: 爆発や有毒物質の流出を引き起こす場合があります。  
- 電池に大きな力や衝撃を加えないでください。破損の原因となります。

## ベツル製 ULTRA QUICK CHARGER E55800

このチャージャーは 100-240 V 50/60 Hz 電源での使用が可能です、世界中でその国にあった電源プラグを使うことにより充電することができます。

## 充電時間

ACCU 4 ULTRA の充電時間は5時間40分です。  
充電が完了すると、自動的に充電は止まります。

## チャージインジケータ

充電中は赤いライトが点灯します。  
充電が完了するとライトの色が緑色に変わり、満充電状態が維持されます。

## 注意

- 充電は必ずプラス0℃から40℃の気温で行ってください。  
- 電源に接続していないチャージャーにリチャージャブルバッテリーをセットしたままにしないでください。急速に放電されてしまいます。  
- リチャージャブルバッテリー (充電式電池) 以外は充電しないでください。破裂する恐れがあります。  
- このチャージャーは、ULTRA 用のリチャージャブルバッテリーの充電のみに使用してください。その他の電池の充電は、怪我の恐れや電池およびチャージャーの故障の原因となります。  
- 延長コードは使わないでください。  
- リチャージャブルバッテリーが異臭や熱を発生した場合、変色や変形をした場合、液漏れした場合、その他の異常がある場合は、チャージャーから取り外してください。  
- 雨や雪にさらさないでください。感電する恐れがあります。  
- 落としたり強い衝撃が加わったりしたチャージャーは使用しないでください。  
- チャージャーが破損した場合 (例: 電源コードの切断) は分解しないでください。ベツルの工場以外での修理は認められません。  
- 電源プラグの破損の原因となりますので、電源プラグをコンセントから抜くときは電源コードを引っ張らずにプラグを持って抜いてください。  
- 感電の恐れがあるため、クリーニングやメンテナンスは必ず電源プラグをコンセントから抜いた状態で行ってください。

## 電磁環境適合性

本製品は、電磁環境適合性に関する 2004/108/CE 指令に適合しています。

警告: 本製品の近くでは、ビーコンがレシーブモード (サーチモード) になっている場合にビーコンの機能が妨げられる場合があります。ビーコンから雑音が出る等の不具合があった場合、雑音が止むまでビーコンをヘッドランプから離してください。

## ストロボ効果

警告: VARIO ヘッドランプを、回転や往復運動を利用する機械や装置の近くで、モード 3 で使用する場合は注意が必要です。ランプの光の周波数 (145 Hz ± 10 Hz) が機械の運動の周波数と等しいかその倍数であると、ユーザーは機械の動きを認識できません。

## 製品が機能しない場合

電極に腐食がないか確認してください。腐食している場合は、傷をつけたり変形させたりしないように注意しながらこすり取ってください。コネクタ部分が正しく接続されていることを確認してください。  
それでもランプが機能しない場合は (株)アルテリア (TEL: 04-2968-3733) にご連絡ください。

## メンテナンス、クリーニング

眼鏡拭きで拭くか、中性洗剤を入れたぬるま湯で手洗いしてください。ランプを傷つけるような材質のものを使用してのクリーニングは避けてください。レンズを傷つけないように注意してください。高圧洗浄は避けてください。洗濯機で洗うことができるのはヘッドバンドのみです。

## 持ち運びと保管

毎回、使用後は、ランプ、ヘッドバンド、リチャージャブルバッテリーを乾燥させてください。保管や持ち運びの際は、紫外線、湿気、化学薬品等から保護してください。

## 改造と修理

ベツルによって認められた場合を除き、製品の改造および修理を禁じます。

## 環境への配慮

ランプ本体やバルブ、使用済みの電池はリサイクルをしてください。一般の不燃物と一緒に捨てないでください。廃棄の方法については各市町村の指示に従ってください。環境衛生の保全のため、廃棄の方法は必ず守るようにしてください。

## 保証

製品を分解しないでください。製品を分解した場合、いかなる不具合が生じても、保証の対象にはなりません。ランプ本体には、原材料及び製造過程における欠陥に対し3年の保証期間が設けられています。リチャージャブルバッテリーには、1年または充放電300回の保証期間が設けられています。ただし以下の場合は保証の対象外とします: 通常の磨耗、酸化、改造や改変、不適切な保管方法、メンテナンスの不足、事故または過失による損傷、電池の液漏れによる損傷、不適切または誤った使用方法による故障。

## 責任

ベツル及びベツル総輸入販売元である株式会社アルテリアは、製品の使用から生じた直接的、間接的、偶発的結果またはその他のいかなる損害に対し、一切の責任を負いかねます。

적용 분야  
이동식 충전지 팩을 사용하는 초강력 멀티빔 헤드램프 IP 67 보호.

**매번 사용 전에**

Petzl ULTRA 급속 충전기를 사용하여 충분히 충전한다. 헤드램프 작동 전에 "에너지" 파트를 읽어보도록 한다.

**부분명칭**

(1) ULTRA VARIO 헤드램프, (2) 헤드밴드, (3) 모드 선택 버튼, (4) ACCU 4 ULTRA, (5) ULTRA 전용 급속 충전기, (6) 앞쪽 헬멧 부착판, (7) 뒤쪽 케이블 클립, (8) ACCU 4 ULTRA 파우치

**On & Off 밝기 선택 스위치**

ULTRA VARIO BELT 헤드램프는 선택가능한 4가지 조명 모드를 제공한다.

- 1 모드: 낮은 강도, 넓은 조명
- 2 모드: 근접 작업, 넓은 조명
- 3 모드: 이동, 혼합 조명
- 4 모드: 장거리 시야 확보, 집중 조명, 최대 범위

ULTRA ULTRA VARIO BELT 헤드램프는 전 사용기간 동안 지속적인 조명 성능을 제공한다.

건전지가 거의 소모되면 최소 조명 단계로 갑자기 어두워진다 (보존 점등 모드).

최소 2시간 이상 지속되는 43 루멘의 빛을 발산한다.

**시력 안전**

헤드램프는 IEC 62471 기준에 따라 위험 등급 2 (보통 위험)군으로 분류된다.

이 헤드램프는 어린이가 사용하기에 부적합하다.

- 특히 아이들의 경우 푸른 빛 방출로 인해 각막 손상의 위험이 있다.

**광선을 직접 보지 않는다. 헤드램프에서 방출되는 방사선은 눈에 해로울 수 있다.**

**헤드램프의 조명을 타인의 눈을 향해 빛추면 안된다.**

**온도 조절**

ULTRA VARIO BELT 헤드램프에는 램프의 과열방지를 위해 온도 조절 시스템이 장착되어 있다. 따라서 특정 조건에서는 밝기의 감소를 감지할 수 있다.

절대 환기구멍들을 렌즈 뒤로 덮지 말 것. 램프에 의해 발생된 열이 그 환기구를 통해 소실된다.

**탈부착 가능한 헬멧 부착판**

ULTRA VARIO BELT 헤드램프는 몇몇의 헬멧에는 헤드밴드 없이도 부착 가능하다. VERTEX 및 ALVEO 헬멧에 부착하기 위해서는 포함된 부착판을 사용한다.

- 헤드램프 전면 부착판.
- 뒤쪽 케이블 클립.

ELIOS 헬멧 부착판은 별도 판매된다.

**에너지**

**Petzl 충전지 (리튬)  
ACCU 4 ULTRA (E55400 2): 5200 mAh**

배터리는 반드시 처음 사용하기 전에 Petzl ULTRA 급속 충전기 E55800를 사용하여 충전이 되어져야 한다.

배터리 표시기 버튼을 눌러 건전지의 충전 상태를 확인한다. 바 그래프 시스템에 3 초동한 불이 들어온다.

주의: 충전 상태 확인은 반드시 헤드램프의 전원이 꺼져있거나 플러그가 뽑혀있는 상태에서 진행해야 한다.

배터리가 거의 방전이 되면 헤드램프는 깜빡거리며 이후 자동으로 보존 점등 모드로 전환된다.

리튬 이온 충전지는 매년 10%의 전력 소실이 발생한다. 건전지는 500 회 재충전할 수 있다. (500 번 충전후에도 70%의 전력이 남아 있다).

**충전지 보관**

충전지의 수명을 연장하기 위해서는 -20° C ~ +25° C 사이의 깨끗하고 건조한 곳에서 보관한다.

부분적으로 방전되거나 2 주 이상 보관된 충전지는 충전할 수 있다. 1년 동안 사용하지 않은 충전지는 수명이 단축될 수 있다.

장기간 보관하는 경우 (6 개월 이상) 50%까지 재충전할 것을 권장한다. 플러그를 분리한 상태에서 충전지 보관하기.

**주의사항**

경고, 부적절한 사용은 충전지를 손상시킬 수 있다. 폭발과 화상의 위험.

- 분해하거나 개조하지 말 것.

- 물 속에 넣지 않을 것.

- 플러그를 연결할 때 충전기나 램프에서 플러그의 양극을 바꿔 끼우지 말 것 (이것 방지를 도울 수 있게 고안되어 있음).

- 충전지는 개별적인 테스트를 거친다. 건전지 상태에 관한 궁금한 점은 (주)안나푸르나로 연락하시기 바랍니다.

**장비 폐기 시점**

만약 건전지가 어떤 냄새나 열을 방사하거나 색이나 모양에 변형이 생기거나, 전해질이 누수되거나 배터리 케이스에 크랙이 있거나 파손이 발생한 충전지의 경우 사용을 즉시 중단한다. 폐기할 것.

- 사용한 건전지를 물 속으로 던져넣지 않기. 사용된 충전지를 물 속에 던져 넣지 않고 파손시키지 않는다. 폭발 또는 유독성 물질 방출의 위험이 있다.

- 건전지에 못을 박지 말고 망치로 두들기지 말고 부수지 않는다.

**Petzl ULTRA 급속 충전기 E55800**

100-240 V-, 50/60 Hz 충전기는 적합한 아답타 플러그를 사용하여 전세계에서 사용할 수 있다.

**충전 시간**

ACCU 4 ULTRA가 완벽히 충전되는데 소요되는 시간은 5시간 40분이다.

충전지가 완전히 충전되고 나면, 자가 조절 시스템이 충전을 멈추게 한다.

**충전 표시기**

충전되는 동안 빨간 불이 들어온다. 충전이 끝나면, 불은 초록색으로 바뀌고 건전지는 완충상태가 된다.

**주의사항**

- 건전지는 항상 온도 0 C - 40 C 사이에서 충전해야 한다.

- 코드가 연결되지 않은 상태로 충전기와 충전지를 분리시켜준다. 배터리가 빠른 속도로 방전될 수 있다.

- 일반 건전지를 충전하지 말 것, 폭발 위험이 있음.

- ULTRA 건전지만 이 충전기를 사용하여 충전할 것. 다른 종류의 건전지를 충전하면 건전지와 충전기 모두 손상을 입거나 개인적으로 부상을 입을 수 있다.

- 연장 코드는 사용하지 말라.

- 만약 건전지가 어떤 냄새나 열을 방사하거나 색이나 모양에 변형이 생기거나, 전해질이 누수되거나, 어떤 불규칙적인 형태가 보인다면, 충전기에서 건전지를 빼준다.

- 충전기를 비나 눈에 노출시키지 말라; 감전 위험이 있다.

- 심한 충격이나 추락을 받은 적이 있는 충전기는 사용하지 말라.

- 충전기가 손상을 입었더라도 (예: 파워 케이블), 분해하지 말라. 특별한 도구가 필요하기 때문에 반드시 Petzl사에서 수리되어야 한다.

- 플러그가 손상되는 위험을 줄이기 위해, 충전기의 플러그를 뽑을 때, 케이블을 잡아 당기지 말고 플러그를 당긴다.

- 전기 쇼크의 위험을 피하기 위해, 보관이나 세척 전에는 충전기를 뽑아둔다.

**전기 호환성**

전기 호환성에 관한 2004/108/CE 지시서의 요구사항을 따른다.

경고, ULTRA 헤드램프에 근접한 상태에서 신호를 받고 있는 무선 위치 시스템에 접근하면 그 시스템의 작동을 방해할 수 있다. 작동 방해가 발생하면 (무선 위치 시스템에 잡음이 발생하는 경우), 시스템을 헤드램프로부터 이동시킨다.

**전자기 호환성**

전자기 호환성에 관한 2004/108/CE 지시서의 요구사항을 따른다.

경고, ULTRA 헤드램프에 근접한 상태에서 신호를 받고 있는 무선 위치 시스템에 접근하면 그 시스템의 작동을 방해할 수 있다. 작동 방해가 발생하면 (무선 위치 시스템에 잡음이 발생하는 경우), 시스템을 헤드램프로부터 이동시킨다.

**광자극 효과**

경고, 회전 기계 근처에서 모드 3 으로 VARIO 헤드램프를 사용하는 경우.

만일 헤드램프의 조명 주기 (145 Hz ± 10 Hz) 가 기계의 회전 주기와 동일하거나 더 많은 경우, 사용자는 기계가 회전하고 있는 것을 볼 수 없다.

**오작동**

접촉면에 부식이 없는지 확인한다 (충전지, 케이블 연결기). 만일 부식이 발견되면, 구부리지 않고 부드럽게 긁어내어 접촉 부분을 깨끗이 정리한다. 케이블 연결기가 제대로 연결되어 있는지 확인할 것.

여전히 작동되지 않으면, Petzl 연락한다.

**보수 관리, 세척**

형광으로 닦아내거나 미온의 비눗물에 손으로 세척한다. 거친 수세미로 닦지 않는다. 렌즈에 스크래치가 생기지 않게 주의한다. 수압이 센 호수로 씻지 않는다. 머리밴드는 세탁기 세탁이 가능하다.

**보관, 운송**

매번 사용 이후, 헤드램프 및 밴드, 충전지를 건조시킨다. 램프를 보관 또는 운반하는 동안, 자외선이나 습기, 화학물질 등에 노출되지 않게 한다.

**변형, 수리**

페출에서 권장하는 것 이외의 제품 변형 및 수리도 허용되지 않는다.

**환경 보호**

램프, LED, 전지는 재활용한다. 일반 휴지통에 버리지 않는다. 지역별 쓰레기 분리 수거 규정에 따라서 재활용될 수 있도록 처리한다. 이렇게 함으로써 환경보호와 국민건강 증진에 동참할 수 있다.

**폐출 보증**

헤드램프를 분해하지 않는다. 분해한 헤드램프는 제품 보증을 받을 수 없다. 재질 또는 제조상의 문제가 없는 한, 이 제품은 3년간 보증된다. 충전지는 1년 또는 300 회 충전시까지 보증된다. 보증에서 제외: 정상적인 마모나 찢어짐, 산화작용, 변형이나 교체, 잘못된 보관, 사고나 무주의, 건전지의 누수 또는 원래의 용도 이외의 사용으로 발생된 손상.

**책임**

페출은 제품 사용으로 인한 직, 간접적, 우발적인 어떤 다른 형태의 제품 손상 및 결과에 책임지지 않는다.

**应用范围**

高亮度带有多种照明模式的充电头灯  
防护级别IP67。

**首次使用前**

使用Petzl ULTRA快速充电器将电池电量充满。在进行此操作前请阅读下文关于电量的部份。

**組成部份**

(1) ULTRA VARIO 头灯, (2) 头带, (3) 开关  
(4) ACCU 4 ULTRA 充电电池, (5) ULTRA 快速充电器, (6) 头盔前部安装板, (7) 后部电线卡, (8) ACCU 4 ULTRA 电池包。

**開關, 亮度選擇**

ULTRA VARIO BELT 头灯提供四种照明亮度:

模式1: 低亮度, 泛光  
模式2: 近距离作业, 泛光  
模式3: 走动, 混合光  
模式4: 长距离, 聚光, 最大范围

ULTRA VARIO BELT 头灯在其整个电池寿命时间内能够提供恒定照明性能。

当电池电量即将耗尽时, 照明亮度突然降低至最小照明: 备用模式。

ULTRA VARIO BELT 在备用模式下提供2小时43流明的照明输出。

**眼 保護**

根据IEC 62471标准, 头灯属于第2类(中度危险)。

此型号头灯不推荐给儿童使用。

- 蓝光会对视网膜造成伤害, 特别是对于儿童。

**不要直接凝视光束。頭燈發出的光束會損傷眼。**  
**不要將頭燈直射別人的眼。**

**熱量調節**

ULTRA VARIO BELT 备有热量调节系统以防止头灯过热。在某些情况下你会发觉亮度显着减低。

不要把盖住头灯后的透气孔。它们能散发头灯所产生的热量。

**取下頭盔安裝盤**

ULTRA VARIO BELT 头灯不需要头带便可固定在某些头盔上。使用安装盘可安装在VERTEX和ALVEO头盔。

- 前部安装板安装头灯。  
- 后部电线卡  
ELIOS头盔安装板另售

**電量**

**Petzl 可充電電池 (鋰電池):**  
ACCU 4 ULTRA (E55400 2): 5200 mAh

使用前, 充电电池必须用Petzl ULTRA QUICK CHARGER E55800快速充电器进行充电。

检查电池的充电程度, 只需按下电量测量按钮便可。充电指示条会持续亮3秒钟。

注意: 确定在头灯关闭状态或未连接时充电。

当电量快耗尽时, 头灯会发出闪烁并自动转换为保存模式。

锂电池每年损失10%的储电量。电池可反复充电达500次。(充电经过500次后, 它仍可保有原有电量的70%)。

**充電電池的儲存**

要延长电池寿命, 把它储存在一个干净, 干燥, 温度在摄氏-20° 至 +25° 度的地方。

如电池已经使用或储存超过两星期以上则需要充电。一年不使用充电电池会损坏电池。

长时间储存(超过6个月), 将其充电至50%。将充电电池按下储存。

**注意事項**

警告, 不正确使用可损坏电池。有爆炸和燃烧的危险。

- 切勿拆卸或改装。  
- 不要把它浸在水中。  
- 当连接插头时, 切勿将充电器插头或头灯上的电极弄反(它们有防错装设计)。  
- 可蓄电电池是经过个别测试。如对产品的状态有任何疑问, 请联络Petzl。

**何時需要淘汰您的裝備**

如果发现任何裂纹或损坏, 散发出任何气味或过热, 颜色发生变化, 或发生形变, 泄露出电解质, 或任何不正常情况时, 务必立即停止使用。遗弃。

- 切勿将电池投入火中。不要把它放在火中或尝试毁掉它; 这会导致爆炸或释放有毒物质。  
- 不要在电池上钉钉, 不要用锤子敲打, 碾压。

**Petzl ULTRA E55800快速充電器**

使用合适的充电器插头, 该100-240 V~, 50/60 Hz 充电器可在全球任何地方通用。

**充電時間**

ACCU 4 ULTRA完全充电需要5小时40分钟。

当电池充满电, 自我调节系统便会停止充电。

**電量指示器**

当电池正在充电, 红灯会亮着。

当充电完毕, 绿灯会亮着而电池保持满电量状态。

**注意事項**

- 电池必须总是在摄氏0° 和40° 之间充电。  
- 不要把充电电池放在没有接上电源的充电器上。这样做电池会快速放电。  
- 不可使用不能充电的电池充电, 有爆炸的危险。  
- 只有ULTRA电池可用此充电器。用其他类型的电池充电可导致个人受伤和损坏电池及充电器。  
- 不要使用延长线。  
- 如果电池在充电器内发出异味或过热, 变色或变形, 泄

漏电溶液或有任何不正常情况出现时, 不要把电池留在充电器内。

- 不要将充电器暴露于雨或雪中, 这样会导致电击。

- 如充电器曾遇到严重的撞击或坠落, 不要使用该充电器。

- 如果充电器受到损坏(例如电线), 不要拆卸它。它必须在

Petzl工场进行维修, 因为需要特别的工具做维修。

- 为减少对插头的损害, 取下充电器时, 用手握着插头拔出它, 不要拉电线拔出。

- 为减低被电击的危险, 在维修或清洁时先拔除插头。

**電磁兼容性**

符合2004/108/CE指标有关电磁兼容的要求。

警告, 当雪崩讯号发射器在接收(搜寻)模式下靠近ULTRA头灯时将会受到干扰。为了避免干扰(信号发射器发出静态杂音), 可将信号灯远离充电电池。

**頻閃模式**

警告, 当VARIO头灯在模式3时靠近旋转机器时的注意事项。

如果头灯的照明频率(145 Hz ± 10 Hz)与机器的旋转频率一致, 那么使用者将不会发现机器旋转。

**如遇到不能操作的情況**

检查接触面是否受到侵蚀(电池, 电线接头)。如果发生腐蚀, 正确清理接触面物质, 不要弯曲它们。检查电线接头是否正当连接。

如果头灯仍然不亮, 请联络Petzl。

**維修, 清潔**

使用镜片擦拭布清洁或以温和的暖肥皂水用手清洗头灯。不可使用磨擦性的产品。小心别弄花镜片。不得使用高压水龙头清洗。只有头带可机洗。

**儲存, 運輸**

再每次使用后, 晾干头灯, 头带和充电电池。在储存和运输期间, 不要暴露于UV光线, 潮湿环境, 化学产品之下等。

**改裝, 維修**

不是Petzl认可的任何改装, 加装或工具维修均被禁止。

**環境保護**

头灯, LED和电池应循环再用。不要将它们放置于普通垃圾箱。根据本地的法规来丢弃这些物品以便作循环使用。这样做你对保护环境 and 公众健康便作了贡献。

**Petzl品質保證**

不可拆卸头灯。拆卸的头灯将失去其质保。对于材料或制造上的缺陷, 该头灯享有三年质保期。电池质保一年或300次循环充电。不包括在质保声明之内的情况有: 正常的损耗, 氧化, 改装, 不正确的储存, 意外所造成的损坏, 疏忽, 漏电或用于不正当用途。

**責任**

Petzl对于直接, 间接或意外所造成的后果, 或使用其产品所造成的任何类型的伤害不承担任何责任。

ส่วนที่เกี่ยวข้องกัน

Ultra ไฟลยขาดศรีษะนอนกประสงค์ หลอดไฟให้แสงสว่างดีเยี่ยม ทนทาน พร้อมแบตเตอรี่ชนิดเติมเต็มได้ยาวนาน IP 67 ระบบป้องกันแรงสั่นสะเทือนจากฝนพายุรุนแรง

### ก่อนการใช้งานครั้งแรก

เดินไปในด้านขารังแบตเตอรี่ให้เต็มโดยใช้Petzl ULTRA QUICK CHARGER ศึกษารายละเอียดในหัวข้อ Energy ก่อนการใช้งาน

### ระบบชื่อของส่วนประกอบ

(1) ULTRA VARIO, (2) สายรัดครอบศีรษะ, (3) ตัวเลือกระดับความสว่าง, (4) ACCU 4 ULTRA, (5) ULTRA QUICK CHARGER, (6) แผ่นพลาสติกติดหมวกด้านหน้า, (7) ตัวลปลับติดขั้วสายไฟด้านหลัง, (8) ช่องใส่แบตเตอรี่ACCU 4 ULTRA

### การเปิด & ปิด, การเลือกระดับความสว่าง, การปรับระยะแสง

ULTRA VARIO BELT ให้ทางเลือก 3ระดับ ความสว่าง:

Mode 1: ใช้พลังงานน้อย,ลำแสงกว้าง

Mode 2: การส่องเน้นระยะใกล้, ลำแสงกว้าง

Mode 3: ส่องระยะเคลื่อนไหวน, ลำแสงแบบผสม

Mode 4: การส่องมองระยะไกล, ปรับไปใกล้แสง, ระยะลำแสงไกลที่สุด

ULTRA VARIO BELT ให้ความสว่างที่มีประสิทธิภาพที่ตลอดอายุการใช้งานของแบตเตอรี่

เมื่อแบตเตอรี่อ่อนกำลังจนใกล้จะหมด,แผงไฟจะให้ความสว่างระดับต่ำสุดทันที: คือ modeไฟสำรอง

ULTRA VARIO BELT ให้ค่าของกำลังไฟสำรองอย่างน้อยที่สุด 43 ลูเมนส์, ในระยะเวลา สองชั่วโมงเป็นอย่างน้อย

### การปกป้องดวงตา

ไฟฉายถูกจัดหมวดหมู่อยู่ในกลุ่มเสี่ยง 2 (moderate risk) ตามมาตรฐาน IEC 62471

ไฟฉายไม่เหมาะสมกับการใช้เด็กใช้

- แสงสีฟ้าสามารถก่อให้เกิดอันตรายต่อม่านตาได้, โดยเฉพาะกับเด็ก

อย่างจ้องมองตรงที่ลำแสงสว่าง พลังงานแสงที่ถูกปล่อยออกมาจากหลอดไฟ เป็นอันตรายต่อมวตา
หลีกเลี่ยงการส่องลำแสงไปยังดวงตาของผู้อื่น

### ระบบควบคุมพลังงานความร้อน

ULTRA VARIO BELT มีระบบควบคุมพลังงานความร้อน เพื่อช่วยป้องกันไฟฉายจากความร้อนที่ขีดจำกัด ซึ่งในบางสภาวะจะส่งผลกระทบต่อกิจวัของพลังงานส่องสว่าง

อย่าคลุมขงระบบควบคุมร้อนที่อยู่ด้านหลังกรอบกระจายแสง ซึ่งทำให้ความร้อนต่อย ๆ ระบายออกจากไฟฉาย

### การถอดแผ่นพลาสติกยึดหมวก

ไฟฉาย ULTRA VARIO BELT อาจชำรุดได้ง่ายถ้าไม่ใส่ตัวร่วมกับสายรัดคาดบนหมวกการยึดติดหมวก รุ่นVERTEX และ ALVEO, ให้ใช้แผ่นพลาสติกสำหรับติดที่ให้มา:

- แผ่นพลาสติกยึดไฟฉายด้านหน้า

- คลิปสำหรับติดยึดสายไฟด้านหลัง

แผ่นพลาสติกสำหรับติดยึดหมวกรุ่น ELIOS ได้แยกจำหน่ายต่างหาก

### พลังงานแสง

**Petzl ใช้แบตเตอรี่แบบชาร์จเต็ม (Lithium):**
**ACCU 4 ULTRA (E55400 2): 5200 mAh**

แบตเตอรี่ต้องชาร์จให้เต็มก่อนการใช้งาน ให้ใช้ตัวตัดเฉพาะรุ่น Petzl ULTRA QUICK CHARGER E55800

ตรวจสอบระดับของการทำงานของแบตเตอรี่ โดยกดปุ่มวัดระดับพลังงาน (Energy Gauge) ระดับแสง Bar Graph จะบอกด้วยแสงสว่างประมาณ 3วินาที
ข้อควรจำ: การทำการชาร์จแบตเตอรี่ต้องทำในขณะที่ไฟฉายถูกปิด หรือไม่ได้เสียบปลั๊กที่หน้า

เมื่อแบตเตอรี่ใกล้จะหมด, ไฟฉายจะกระพริบบอกและจะเปลี่ยนไปใช้หมวกไฟสำรองโดยอัตโนมัติ

พลังงานของแบตเตอรี่ Li-Ion จะลดลง 10% ในหนึ่งปี แบตเตอรี่สามารถชาร์จได้ถึง 500 ครั้ง (หลังจากการชาร์จ500 ครั้ง, จะคงเหลือพลังงาน 70% ของค่าเดิม)

### การเก็บรักษา แบตเตอรี่แบบชาร์จเต็ม

เพื่อการใช้งานแบตเตอรี่ชนิดชาร์จที่ยาวนาน, ให้เก็บรักษาไว้ในที่แห้งและสะอาด ในอุณหภูมิระหว่าง -20° C และ +25° C

อย่าสิ่งที่จะทำการชาร์จแบตเตอรี่ที่ไม่แน่ใจว่าถูกชาร์จหรือยัง หรือถูกเก็บไว้เป็นเวลานานเกินกว่าสองอาทิตย์ การไม่ใช้งานเป็นเวลานานถึงหนึ่งปี อาจทำให้แบตเตอรี่เสื่อมหมดอายุ

สำหรับการเก็บไว้เป็นเวลานาน (มากกว่า 6 เดือน), ให้ชาร์จแบตเตอรี่ไว้ 50% ต้องเก็บแบตเตอรี่ไว้โดยไมเสียบปลั๊กทิ้งไว้

### การป้องกันไว้ก่อน

คำเตือน, การใช้งานที่ผิดวิธี อาจทำให้แบตเตอรี่เสียหาย ความเสี่ยงจากการระเบิดและลุกไหม้

- ห้ามรื้อหรือทำการปรับเปลี่ยนไฟฉาย

- อย่าเส้ไฟฉายลงในน้ำ

- อย่าสลับขั้วไฟฉายหรือต่อปลั๊กที่ตัวชาร์จหรือหลอดไฟในขณะที่กำลังเสียบชาร์จ (มันถูกออกแบบมาเพื่อช่วยในการป้องกันสิ่งเหล่านี้)

- ถ่านชาร์จได้ผ่านการทดสอบมาตรฐานแล้ว โปรดติดต่อ Petzl หรือตัวแทนจำหน่าย ถ้ามีข้อสงสัยเกี่ยวกับสภาพของแบตเตอรี่

### ควยกเลิกการใช้อุปกรณ์เมื่อไร

เลิกใช้งานทันที เมื่อพบว่ากล่องแบตเตอรี่แบบชาร์จนั้น มีรอยร้าวหรือแตกหัก; ถ้ามีกลิ่นหรือความร้อน, เป็นสีหรือรูปทรง; มีกรร่วไหลของสารละลาย หรือมองเห็นความผิดปกติใดๆ ให้ยกเลิกการใช้แบตเตอรี่นั้น

- ห้ามโยนแบตเตอรี่ที่ใช้แล้วเข้ากองไฟ อย่าใส่ในกองไฟหรือพยายามทำลายแบตเตอรี่, อาจเกิดการระเบิด หรือเกิดการปล่อยสารพิษออกมาได้

- ห้ามคอกตะปูลงบนแบตเตอรี่, ห้ามทุบด้วยก้อน, หรือจดขี้นมัน

### Petzl ULTRA QUICK CHARGER E55800

แท่นชาร์จแบตเตอรี่ใช้กับไฟฟ้า 100-240 โวลท์, ความถี่ 50/60 เฮิรท์ สามารถใช้ชาร์จได้ทั่วโลก ด้วยตัวปลั๊กต่อพ่วง

### ระยะเวลาการชาร์จ

ACCU 4 ULTRA สามารถชาร์จเต็มได้ในเวลา 5ชั่วโมงง40นาที

เมื่อแบตเตอรี่ถูกชาร์จจนเต็มแล้ว, ระบบการชาร์จจะหยุดทำงานเอง

### ตัวขับเคลื่อน การชาร์จแบตเตอรี่

จะมีแสงไฟสีแดงแสดงขณะกำลังชาร์จแบตเตอรี่

เมื่อการชาร์จสมบูรณ์, จะมีแสงสีเขียวแสดงว่าแบตเตอรี่ถูกเติมเต็มแล้ว

### การป้องกันไว้ก่อน

- การชาร์จแบตเตอรี่ต้องทำที่อุณหภูมิระหว่าง 0° C และ 40° C เสมอ

อย่าปล่อยให้แบตเตอรี่ทิ้งไว้ในแท่นชาร์จที่ไม่มีต่อพ่วงสายไฟ การทำเช่นนั้น จะทำให้แบตเตอรี่คลาประจุลงอย่างรวดเร็ว

- ห้ามอัคประจุให้กับแบตเตอรี่ชนิด ห้ามอัคประจุไฟ (non-rechargeable), เพื่อกันความเสี่ยงต่อการระเบิด

- ให้ชาร์จแบตเตอรี่ ULTRA ด้วยตัวชาร์จของมันเท่านั้น ในแบตเตอรี่ต่างชนิดกันอาจทำให้เกิดการระเบิดมีผลให้บาดเจ็บและเป็นการทำลายแบตเตอรี่และแท่นชาร์จได้

- ห้ามใช้กับสายต่อพ่วง

- อย่าวางแท่นแบตเตอรี่บนแท่นชาร์จ ถ้าแบตเตอรี่มีกลิ่นเหม็นหรือร้อนจัด, เปลี่ยนสีหรือรูปร่าง, มีแก๊สรั่ว, หรือแสดงถึงความผิดปกติ

- ห้ามทิ้งแบตเตอรี่ที่หมดกลางหิมะตกหรือฝน อาจเกิดอันตรายต่อสุขภาพ

- ห้ามใช้แท่นชาร์จอีกถ้าเคยผ่านการคหล่นที่รุนแรง

- ถิ่นแท่นชาร์จเกิดการเสียหาย (ที่สายไฟหรือกำลังไฟ) ห้ามทำการซ่อมบำรุงเพื่อใช้งานอีก จะต้องทำการซ่อมแซมโดย Petzl หรือโดยอุปกรณ์เครื่องมือเฉพาะที่ระบุเท่านั้น
- เพื่อลดความเสี่ยงต่อการเสียหายของปลั๊กเสียบ ให้สิ่งทีัวปลั๊กหลังดึงที่สายไฟเมื่อไม่ต้องการชาร์จไฟอีก

- เพื่อหลีกเลี่ยงการเกิดไฟหรือไฟลัดปลั๊กไฟก่อนการทำการซ่อมแซมหรือทำความสะอาด

## ส่วนประกอบของอุปกรณ์อิเล็กทรอนิกส์

ได้รับมาตรฐาน 2004/108/CE ว่าด้วยเรื่องของส่วนประกอบของอุปกรณ์อิเล็กทรอนิกส์คำเตือน, เมื่อไฟฉายถูกเปิดไว้ในสถานที่ใกล้กับเครื่องเตือนภัย (จนรู้สึกลได้), มันอาจมีผลกระทบจากการส่งสัญญาณของเครื่องเตือนนั้นต่อไฟฉาย ULTRA ในกรณีที่เกิดการรบกวน (บ่งชี้จากเสียงสัญญาณเตือนจากเครื่องเตือนภัย), ย้ายเครื่องเตือนภัยออกห่างจากไฟฉาย

## ปรากฏการณ์ Stroboscopic

คำเตือน ควรระวังเมื่อใช้ไฟฉาย VARIO ใน mode 3 ใกล้กับเครื่องจักรที่มีใบพัดกำลังหมุน

ถ้าความถี่ในการกระพริบของแสงไฟ (145 Hz ± 10 Hz) เท่ากับ (หรือเป็นเท่าตัวของ) ความถี่ของการหมุนของใบพัดของเครื่องจักร, ผู้ใช้จะไม่สามารถมองเห็นการหมุนของใบพัด

### ในกรณีที่เกิดการขัดข้อง

ให้ตรวจเช็คการกักร่อนที่หน้าสัมผัส (แบตเตอรี่, สายต่อพ่วง) ถ้ามีครบสมนิม, ให้ทำความสะอาดอย่างเบามือโดยไม่ให้มีสิ่งจอส ตรวจสอบว่าสายต่อพ่วง อยู่ในสภาพพร้อมใช้งาน

ถ้าไฟฉายยังไม่สามารถใช้งานได้ ให้ติดต่อ Petzl หรือตัวแทนจำหน่าย

### การบำรุงรักษา, การทำความสะอาด

ให้เช็ดโดยใช้ผ้าเช็ดเลนส์แว่นตาหรือ สิ่งด้วยมือในน้ำสบู่อุ่น ห้ามเช็ดดู ด้วยวัสดุหยาบ
สาร ระเบิดรังสีไม่มีกิจกรรมขัดข่วนที่เลนส์ ห้ามล้างด้วยแรงจากสายยางฉีดน้ำ เฉพาะสายรัดครอบศีรษะ สามารถซักได้ด้วยเครื่องซักผ้า

### การเก็บรักษา, การขนส่ง

หลังจากการใช้งานทุกครั้ง, ทำให้ไฟฉาย,อิลาสติก และแบตเตอรี่ชาร์จเต็มให้อยู่ในสภาพแห้ง ระหว่างการเก็บรักษาหรือการเคลื่อนย้ายอุปกรณ์, เก็บรักษาให้ห่างจากแสงUV, ความชื้น, สารเคมี, ฯลฯ

### การปรับปรุง, การซ่อมแซม

การแก้ไขเปลี่ยนแปลงใด ๆ, การทำเพิ่มเติม, หรือการซ่อมแซมอุปกรณ์นอกเหนือจาก ความยินยอมโดย Petzl เป็นสิ่งผิดกฎหมาย

### การรักษาสภาพสิ่งแวดล้อม

ไฟฉาย, หลอดLEDs และแบตเตอรี่ ควรนำกลับมาใช้ใหม่โดยระบบรีไซเคิล ห้ามโยนทิ้งไว้ที่ถังขยะทั่วไป การกำจัดสิ่งเหล่านี้ต้องทำตามที่กฎหมายของท้องถิ่นนั้นๆ กำหนด เพื่อเป็นการช่วยรักษาสภาพแวดล้อมและเพื่อสุขภาพอนามัยของชุมชน

### การรับประกันจาก Petzl

ห้ามถอดหรือหลอดไฟฉาย การถอดรื้อไฟฉาย ทำให้หมดอายุรับประกัน ผลิตภัณฑ์นี้รับประกัน 3 ปีต่อความบกพร่องของวัสดุที่ใช้ในการผลิตหรือจากขั้นตอนการผลิต แบตเตอรี่แบบชาร์จเต็ม รับประกัน หนึ่งปี หรือ ที่ 300 ครั้งของการชาร์จ ข้อยกเว้นจากการรับประกันคือ: การชำรุดบกพร่องจากการใช้งานตามปกติ, การเป็นสนิม, การปรับปรุงหรือแก้ไขตัดแปลง, การเก็บรักษาไม่ถูกวิธี, ความเสียหายจากอุบัติเหตุ, ความประมาทเลินเล่อ, จากการรั่วไหลของแบตเตอรี่ หรือการนำไปใช้งานที่นอกเหนือจากที่อุปกรณ์นี้ถูกกำหนดไว้

### ความรับผิดชอบ

Petzl ไม่ต้องรับผิดชอบต่อผลที่เกิดขึ้นทั้งทางตรง ทางอ้อม หรืออุบัติเหตุ หรือจากความเสียหายใด ๆ ที่เกิดขึ้นจากการตก หรือผลจากการใช้ผลิตภัณฑ์นี้