



Кулачковый селектор / Камера селекторы

Установка / Орнату

Момент затяжки
Бекемдеудің айналдыру
моменти

K10: 5 lb-in. 0,6 Nm

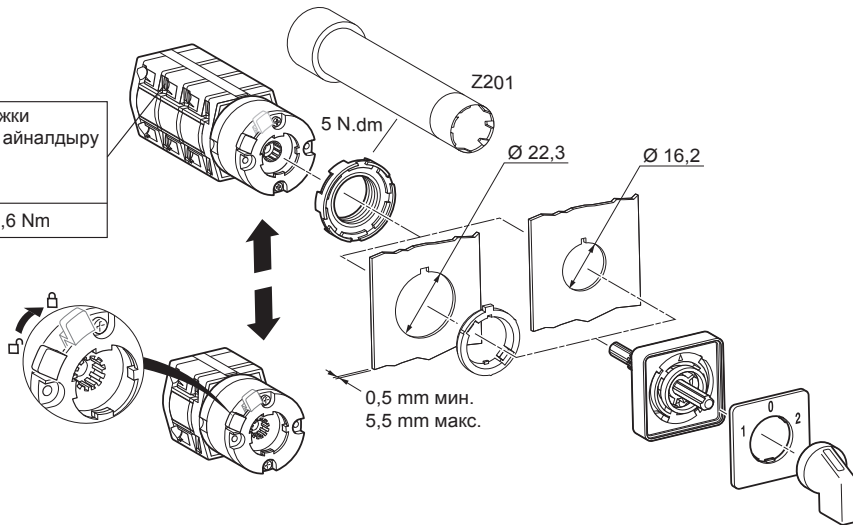

Монтаж в одном отверстии / Жеке саңылауға орнату

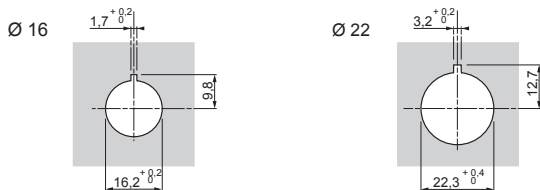

Характеристики / Сипаттамалар

Согласно сертификатам UL и CSA / UL және CSA куәландыруына сәйкес

K10

Номинальное напряжение / Номиналды кернеу		V.A.C.	300
Номинальный ток / Номиналды амперлік кернеу		A	10
Стандартная нагрузка двигателя Стандартты қозғалтқыш жүктемесі	3 фазы - 3 полюса 3 фаза - 3 полюс	110 V - 120 V 220 V - 240 V	HP 0,75 HP 1
Номинал пускателя прямого действия DOL номиналды деңгейі	1 фаза - 2 полюса 1 фаза - 2 полюс	110 V - 120 V 220 V - 240 V 277 V	HP 0,33 HP 0,75 HP 0,75
Дежурная нагрузка / Бастапқы режим	Большого сечения / Ауыр		A300
Тип медного провода Мыс сымның түрі	Используйте только медный провод Тек мыс сымдарды пайдаланыңыз		
Номинальное значение температуры провода (A: 60° C для макс. 80 A, 75° C для макс. 100 A – B: 60° C для макс. 125 A, 75° C для макс. 150 A). Сымның температура ауқымы (A: 60 C° макс. 80A үшін, 75 C° макс. 100A үшін – B: 60 C° макс. 125A үшін, 75 C° макс. 150A үшін).		mm ² C°	60/75

Эти устройства пригодны для использования в контурах с током не более 5 кА периодической составляющей среднеквадратичного тока КЗ и напряжением не более 600 В переменного тока при защите плавкими предохранителями класса RK1.
Бұл құрылғылар 5 кА орта квадраттық симметриялық амперден артық болмайтын кернеуді және RK1 сақтандырғыштарымен қорғалған жағдайда 600 В айнымалы тогын жеткізе алады.

Кулачковый селектор / Камера селекторы

Переключатели / Ауыстырып қосқыштар

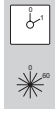
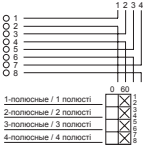

K10-A001ACH
K10-B002ACH
K10-C003ACH
K10-D004ACH

Однополюсные шаговые селекторы с нулевым положением
 Жалғыз полюсті қадамдық селекторлар, нөлдік күйі бар

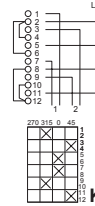
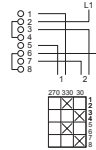
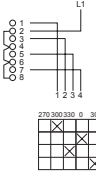
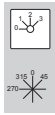
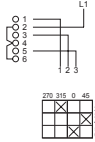
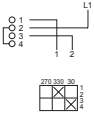

K10-B002QCH

K10-C003QCH

K10-D004QCH

K10-D012QCH

K10-F013QCH

Однополюсные шаговые селекторы без нулевого положения
 Жалғыз полюсті қадамдық селекторлар, нөлдік күйі жоқ

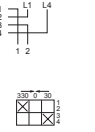
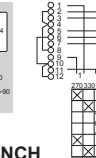
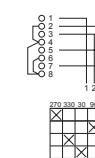
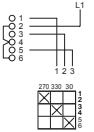

K10-C003NCH

K10-D004NCH

K10-F013NCH

K10-B006TCH

Двухпозиционные переключатели с нулевым положением
 Екі қадамдық ауыстырып қосқыштар, нөлдік күйі бар

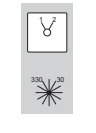
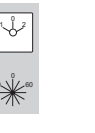
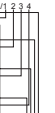

K10-B001UCH
K10-D002UCH
K10-F003UCH
K10-H004UCH

K10-B011UCH
K10-D012UCH
K10-F013UCH
K10-H014UCH

Селекторы с вольтметром
 Вольтметр селекторлары

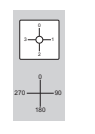
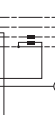
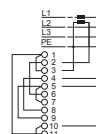
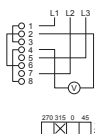
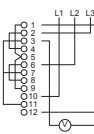

K10-F027MCH

K10-D024MCH

K10-F003MCH