

K-280 卓上フライス盤

100V



卓上型の小型フライス盤 兼 ボール盤

- 金属、プラスチック、木材などのフライス加工、穴開け加工ができます。
- 回転数は無段階調整可

■ドリルチャック、クランプ 付属(刃は別売です)

回転数	1200~6000rpm
主軸の芯ブレ	0.05mm(チャック含まず)
チャッキング径	エンドミル用 6mmφ専用*1 ドリル用 1.0mm~10.0mmφ
定格電圧	AC39V(AC100V専用トランス付属)
消費電力	200W
定格時間	30分
外形寸法	350(W)×505(H)×420(D)mm (ベース)200(W)×200(D)mm
スライド寸法	ベース左右140mm 前後110mm(前70mm 後40mm) ドリルスタンド上下65mm
重量	5.9kg(ドリルスタンド)+3.7kg(テーブル) +1.9kg(モーター)+2.5kg(トランス) 総重量 約14kg

■電源コード:1.7m(プラグからトランスまで)

*1 刃径6mmφを超える刃は使用できません。

お願い 定格時間を超えて連続運転すると、モーター等の故障の原因となります。1~2分間隔での運転は連続運転となりますのでご注意ください。

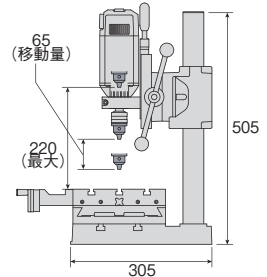

付属のドリルチャックを取り付けて穴開け加工もできます。
※ドリル刃は別売です。

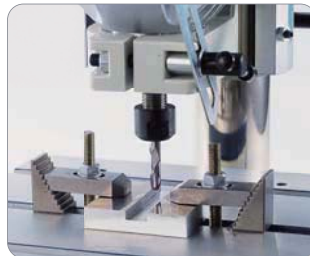

エンドミル取り付けでフライス加工
※エンドミルは別売です。

別売部品

K-280-3/4/5/6 エンドミル



品番	サイズ mm	刃長 mm	全長 mm	軸径 mmφ
K-280-3	3	10	55	6
K-280-4	4	12	60	
K-280-5	5	15		
K-280-6	6			

- 材質:コバルトハイス
- 刃の種類:スクエア(2枚刃)

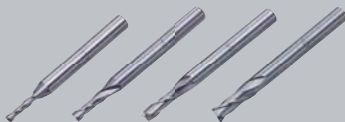

K-280-3 K-280-4 K-280-5 K-280-6

K-53 Vブロック



K-26 マシンバイス



K-5/493/494/495 ドリルセット



※ 送料無料:離島・海外を除く

警告 ●作業時は、手袋を使用しないでください。●作業時は、保護メガネを着用してください。

技術的なお問い合わせは、Eメールで th@hozan.co.jp までお送りください。

ニッパー
ペンチ

ワイヤー
ストリッパー

圧着工具

ピンセット

ドライバー
レンチ

金属加工

卓上
フライス盤

パターン
カッター

デスク
ドリル

卓上
丸鋸盤

PCB
カッター

バンドソー

板金折り
曲げ機

穴あけ
工具

ラバー
砥石

パイプ
カッター

ヤスリ

サンド
ブラスト

静電気
対策品

クリーン
製品

光学機器

測定器

工具セット

ツール
ケース

パーツ
ケース

ハンダゴテ
ハンダ

パーツ
ハンダ除去機

化学製品

メンテナンス
安全用品

- ニッパー
ペンチ
- ワイヤーストリッパー
- 圧着工具
- ピンセット
- ドライバー
レンチ
- 金属加工**
- 卓上
フライス盤
- パターン
カッター
- デスク
ドリル
- 卓上
丸鋸盤
- PCB
カッター
- バンドソー
- 板金折り
曲げ機
- 穴あけ
工具
- ラバー
砥石
- パイプ
カッター
- ヤスリ
- サンド
ブラスト
- 静電気
対策品
- クリーン
製品
- 光学機器
- 測定器
- 工具セット
- ツール
ケース
- パーツ
ケース
- ハンダゴテ
ハンダ
- パーツ
ハンダ除去機
- 化学製品
- メンテナンス
安全用品



専用ケース付属

H-17 ヒートコントローラーで回転数の調整ができます。

詳しくはP.174

K-108 パターンカッター

100V

基板のパターンのカットや被膜のはく離に

●球形のダイヤモンドビットを使用しているため、パターンのカット部が鋭角のキズとして残りにくく、物理的ストレスによるクラックが生じにくくなります。

- 用途:PCBのパターンのカット、レジストの除去
- 専用ケース、ビット(K-107-1)、切り粉掃除用ハケ、交換ビットケース 付属

回 転 数	13000rpm
標 準 ビ ッ ト	K-107-1 (0.8mmφ)
定 格 電 圧・周 波 数	AC100V 50/60Hz
消 費 電 力	25W
定 格 時 間	15分
グ リ ッ プ 部 外 径	15mmφ (最小部)
重 量	120g (コード・ビット含まず)

■電源コード:1.5m

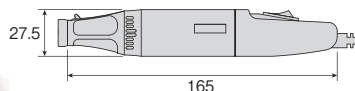

レジスト被膜のはく離

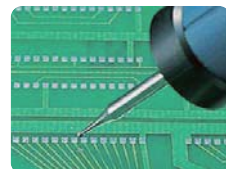

パターンのカット

お願い 定格時間を超えて連続運転すると、モーター等の故障の原因となります。1～2分間隔での運転は連続運転となりますのでご注意ください。

■交換部品

K-107-1/2/3/4 ビット



■K-108/107用

品 番	刃先径 mmφ	軸径 mmφ	ダイヤモンド 粒度
K-107-1	0.8	2.35	#120
K-107-2	1.0		
K-107-3	1.8		
K-107-4	5.0		

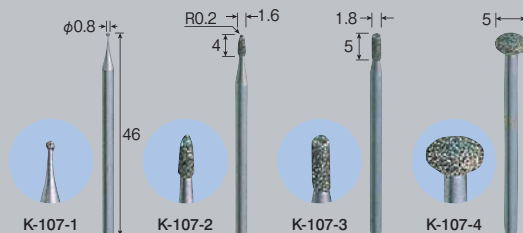

K-501 ピンバイス



小径ドリル用のバイス

- 作業性の良い頭部回転式。
- コレット差し替えて幅広い小径サイズのドリルに対応。(K-5/495に対応)

■適応サイズ:(コレット1)0~1.1/2.0~2.5mmφ
(コレット2)1.2~2.0/2.5~3.2mmφ

■全長:102mm

■重量:41g

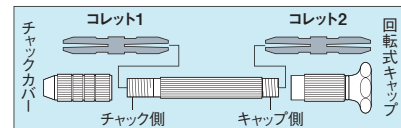

K-502 ピンバイス



極細ドリル用のバイス

- 精密部品や基板などへの穴開け作業に。
- コンパクトな片頭タイプ。

■適応サイズ:0~1.2mmφ

■全長:108mm

■重量:21g



K-16 デスクドリル



※ 送料無料・離島・海外を除く



ふとこの深いデスクドリル

- プーリー・ベルト掛け換え方式により、6段変速で約1100~9600rpmまで広い範囲の変速が可能。
- 切削深さ調整付(最大35mm)
- 作動音が静かでトルクの大きいインダクションモータ採用。
- 3ピンプラグ仕様(2ピン変換アダプター付属)

主軸回転数	1100/1600/2500/4200/6400/9600rpm (プーリー・ベルト掛け換え方式)(60Hz時)
穴あけ能力	鉄・非鉄 6.5mmφ
主軸の芯ブレ	0.02mm(チャック含まず)
チャッキング径	0.5~6.5mmφ
定格電圧・周波数	AC100V 50/60Hz
消費電力	60W
定格時間	連続(無負荷時)
外形寸法	210(W)×450(H)×340(D)mm
重量	18.6kg

■電源コード:1.6m

自動スイッチ機能

電源スイッチを入れ、ハンドルを手前に引くとドリルチャックが下がるとともに、回転スイッチがONになり回転します。

ふとこの深いサイズ

190mmのふとこがあるので大きい材料の加工も楽です。

高性能モータ採用

トルクの大きいインダクションモータ採用。主軸の芯ブレは0.02mmでより正確な作業ができます。

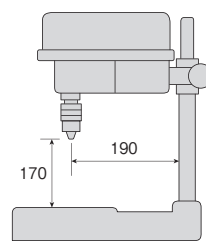

※表示寸法は最大値



■交換部品

K-16-1 ベルト



■別売部品

K-26 マシンバイス



K-53 Vブロック



K-5/493/494/495 ドリルセット



K-5/493/494/495 ドリルセット

幅広いサイズのドリルをご用意

- K-5/K-495は、ピンバイス(K-501/502)との組み合わせに使える小径サイズのセットで、基板のランド穴加工に適しています。
- K-493は、デスクドリル(K-16/21)に最適なサイズのセット。スチールケース入り。
- K-494は、卓上フライス盤(K-280)に最適なフルサイズのセット。スチールケース入り。



K-493

K-494



K-5



K-495

品番	セット内容 mmφ	入組数	重量 g
K-495	0.5/0.6/0.8/1.0/1.2	5	5
K-5	0.8/1.0/1.5/2.0/2.5/3.0/3.2	7	18
K-493	1.5/2.0/2.5/3.0/3.2/3.5/4.0/4.5/4.8/5.0/5.5/6.0/6.5	13	350
K-494	1.0/1.5/2.0/2.5/3.0/3.5/4.0/4.5/5.0/5.5/6.0/6.5/7.0/7.5/8.0/8.5/9.0/9.5/10.0	19	680

ニッパー
ペンチ

ワイヤー
ストリッパー

圧着工具

ピンセット

ドライバー
レンチ

金属加工

卓上
フライス盤

パターン
カッター

デスク
ドリル

卓上
丸鋸盤

PCB
カッター

バンドソー

板金折り
曲げ機

穴あけ
工具

ラバー
砥石

パイプ
カッター

ヤスリ

サンド
プラスト

静電気
対策品

クリーン
製品

光学機器

測定器

工具セット

ツール
ケース

パーツ
ケース

ハンダゴテ
ハンダ

パーツ
ハンダ除去機

化学製品

メンテナンス
安全用品

- ニッパー
- ペンチ
- ワイヤーストリッパー
- 圧着工具
- ピンセット
- ドライバー
- レンチ
- 金属加工
- 卓上
- フライス盤
- パターン
- カッター
- デスク
- ドリル
- 卓上
- 丸鋸盤
- PCB
- カッター
- バンドソー
- 板金折り
- 曲げ機
- 穴あけ
- 工具
- ラバー
- 砥石
- パイプ
- カッター
- ヤスリ
- サンド
- ブラスト

- 静電気
- 対策品
- クリーン
- 製品
- 光学機器
- 測定器
- 工具セット
- ツール
- ケース
- パーツ
- ケース
- ハンダゴテ
- ハンダ
- パーツ
- ハンダ除去機
- 化学製品
- メンテナンス
- 安全用品



穴あけ深さを30mmまで調節可能です。



K-21+H-17 使用例 (回転数の調節ができます。)

H-17はP.174に掲載

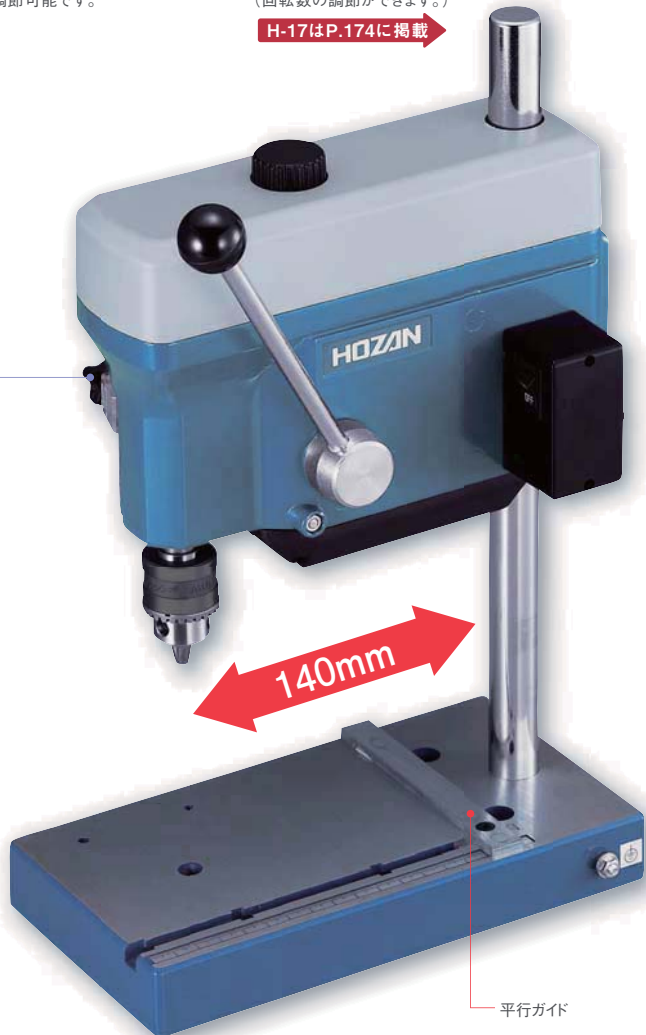

平行ガイド

K-21 デスクドリル



100V

小型・軽量デスクドリル

- ベルト掛け換え式3段変速
- 切削深さ調整ストッパー付 (最大30mm)
- 整流子モーター採用
- 平行穴開け加工に便利な平行ガイド付
- アース端子付

主軸回転数	2100/4500/6200rpm(ベルト掛け換え方式)
穴あけ能力	鉄・非鉄6.0mmφ
主軸の芯ブレ	0.04mm(チャック含まず)
チャッキング径	0.8~6.0mmφ
定格電圧・周波数	AC100V 50/60Hz
消費電力	80W
定格時間	15分
外形寸法	120(W)×350(H)×225(D)mm
重量	4Kg

■電源コード:2m

お願い 定格時間を超えて連続運転すると、モーター等の故障の原因となります。1~2分間隔での運転は連続運転となりますのでご注意ください。

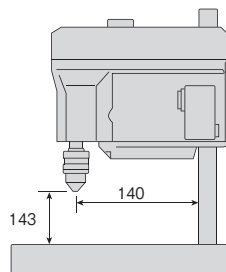

※表示寸法は最大値

■交換部品

K-21-14 ベルト



■K-21/20用



■別売部品

K-21-1 コレットチャック



- K-21にコレットチャックを装着することでチャックを含む芯ブレを0.04mmに抑えることができます。
- ※K-15/16には使用できません。

■適用ドリル:1.0/1.5/2.0/2.4/3.0mmφ (コレットはそれぞれ専用)

■取り付け時の芯ブレ:0.04mm

■K-21用



K-24 ミニバイス

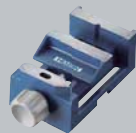

K-50 X-Yテーブル



K-53 Vブロック



K-5/493/494/495 ドリルセット

P.65



K-495



K-5



K-493



K-494

ニッパー
ペンチ
ワイヤー
ストリッパー
圧着工具
ピンセット
ドライバー
レンチ

金属加工

卓上
フライス盤
パターン
カッター
デスク
ドリル
卓上
丸鋸盤
PCB
カッター
バンドソー
板金折り
曲げ機
穴あけ
工具
ラバー
砥石
パイプ
カッター
ヤスリ
サンド
ブラスト

静電気
対策品
クリーン
製品
光学機器
測定器
工具セット
ツール
ケース
パーツ
ケース
ハンダゴテ
ハンダ
パーツ
ハンダ除去機
化学製品
メンテナンス
安全用品

K-50 X-Yテーブル

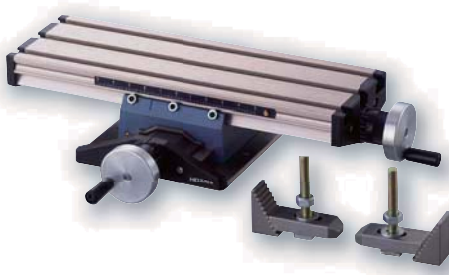

- 基板などの精密穴開け加工に最適。等ピッチの穴開け加工が可能。ミニバイスとの組み合わせ使用も可能。
- スライド寸法:前後 各23mm、左右 各66mm
- クランプ 付属
- テーブル寸法:210×70mm
- 重量:800g
- ハンドル目盛:1目盛0.05mm(1回転:1mm)
- K-21用
- K-24(ミニバイス)の取り付けが可能。

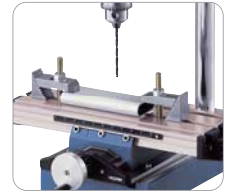

K-21+K-50使用例

K-53 Vブロック

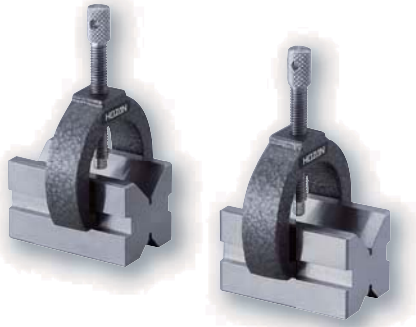

- 棒材加工や検査時の保持具です。
- 専用クランプ付
- Vブロック寸法:30×30×50mm
- 重量:800g
- 取り付け可能サイズ:3~20mmφ
- K-16/21/280用
- 2個1組



K-21+K-53使用例

K-24 ミニバイス



- 穴開け加工時の保持用バイスです。
- 口幅:50mm
- 最大口開幅:33mm
- 口高さ:12mm
- 重量:250g
- 外形寸法:50(W)×105(H)×35(D)mm
- K-21/K-50用

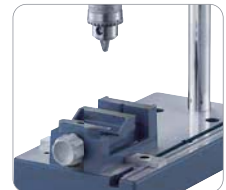

K-21+K-24使用例
(K-21の平行ガイドに取付可能)

K-26 マシンバイス

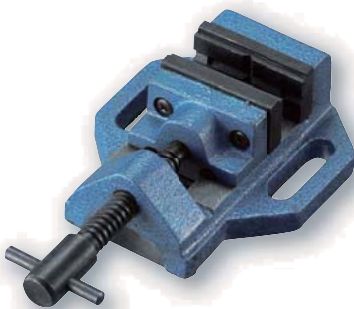

- 口幅:50mm
- 最大口開幅:30mm
- 口高さ:25mm
- 重量:1.2kg
- 外形寸法:100(W)×175(H)×40(D)mm
※口開幅が最大するとき
- K-16/280用

K-25 ベンチバイス

仕様
変更品

K-25-75
V溝追加-本体寸法が
変更になりました。

部品、部材固定の必需品

品番	口幅 mm	最大開口 mm	重量 kg
K-25-50	50	30	0.8
K-25-75	75	40	1.6



K-25-75

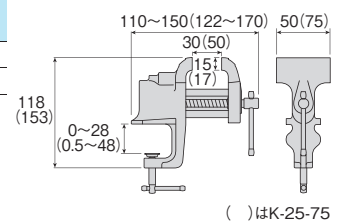

- ニッパー
ペンチ
- ワイヤーストリッパー
- 圧着工具
- ピンセット
- ドライバー
レンチ

- 金属加工
- 卓上
フライス盤
- パターン
カッター
- デスク
ドリル
- 卓上
丸鋸盤
- PCB
カッター
- ハンドソー
- 板金折り
曲げ機
- 穴あけ
工具
- ラバー
砥石
- パイプ
カッター
- ヤスリ
- サンド
ブラスト

- 静電気
対策品
- クリーン
製品
- 光学機器
- 測定器
- 工具セット
- ツール
ケース
- パーツ
ケース
- ハンダゴテ
ハンダ
- パーツ
ハンダ除去機
- 化学製品
- メンテナンス
安全用品

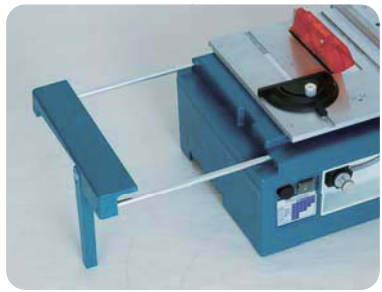

補助テーブルを伸ばすと
最大500mm幅のテーブルに



角度ガイド使用例

K-210 卓上丸鋸盤

仕様変更品 デモ機無料貸出 RoHS
100V
平行ガイドが変更になりました。

金属、プラスチック、木材、
基板など多くの素材の切断に

- 刃の角度調節で斜め切りが可能。
- 回転数は無段階調整可
- ディスクカッター(K-210-2)、角度ガイド、平行ガイド 付属
- 電源コード:2m

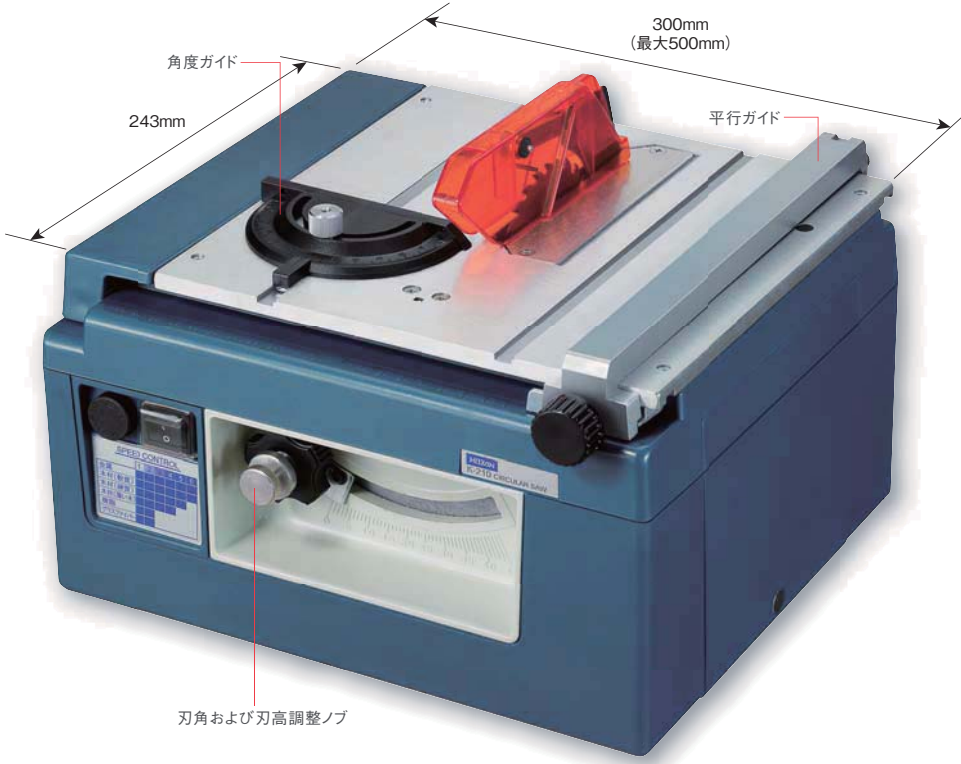

刃角および刃高調整ノブ

回 転 数	3500~6000rpm
標準ディスクカッター	K-210-2
定格電圧・周波数	AC100V 50/60Hz
消費電力	200W
定格時間	15分
外形寸法	300(W)×170(H)×260(D)mm*
重 量	5.8kg

* 補助テーブル最伸長時(W) 500mm

お願い 定格時間を超えて連続運転すると、モーター等の故障の原因となります。1~2分間隔での運転は連続運転となりますのでご注意ください。

切断能力

板材の種類		板厚 mm	適応 ディスクカッター
プリント 基板	紙フェノール	5	K-210-3
	ガラスエポキシ	3	
	セラミック	1	
金属	鉄板(非熱処理)	1	K-210-2/K-210-3
	アルミ板(純アルミ系)	5	
	プラスチック	10	K-210-2/K-210-4
	木材(軟質)	20	

テーブル面と刃の高さ(最大)

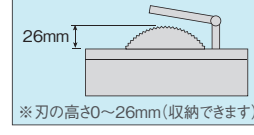

ガイド設定で色々な切断加工ができます。

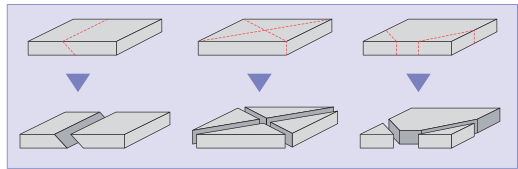

交換部品

ディスクカッター

■ K-210用



品 番	種類	刃数	外径 mmφ	刃厚 mm	用途
K-210-1	鋸	80山	85	1.0	木材
K-210-2	超硬	24山		1.2	金属・プラスチック
K-210-3	ダイヤモンド(粒度: #150)	—		0.8	プリント基板・金属
K-210-4	超硬	30山		1.6	金属・プラスチック

■ プラスチックの切断にはK-210-4の使用をおすすめします。



K-110 PCBカッター



100V

230V

紙フェノール、ガラスエポキシからセラミックまで、あらゆるプリント基板をらくらくカット

- ダイヤモンドカッター標準装備。
 - ディスクカッターの交換により、金属・プラスチック・木材など板材の切断にも広範囲に対応します。
 - ダイヤモンドカッターの切断面はカエリ、バリができません。面取り加工もできます。
 - 軽量・コンパクトで持ち運びに便利。
- ディスクカッター(K-110-1)、角度ガイド、平行ガイド 付属
■電源コード:2m

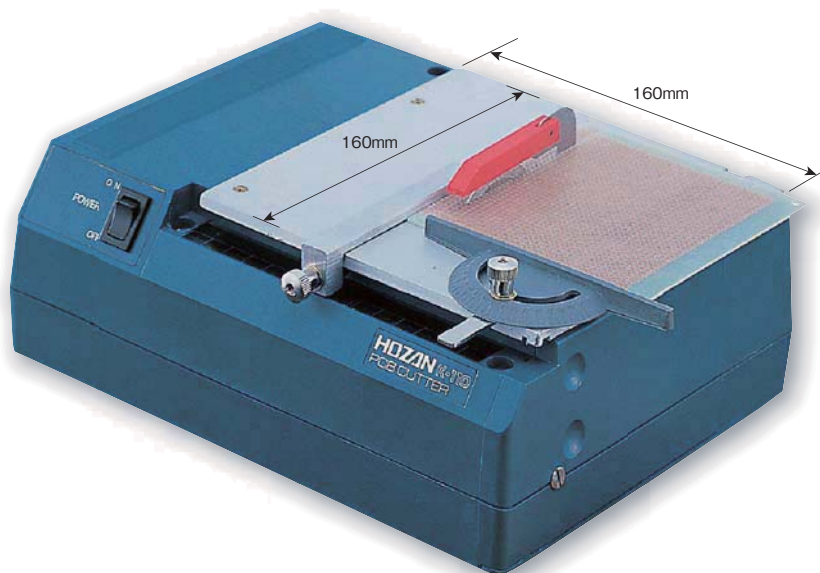

K-110+H-17使用例
(回転数の調節ができます)

回転数	3500rpm
標準ディスクカッター	K-110-1
定格電圧・周波数	AC100V 50/60Hz(K-110) AC230V (K-110-230)
消費電力	80W
定格時間	15分
外形寸法	245(W)×100(H)×185(D)mm
重量	1.7kg

※ 定格時間を超えて連続運転すると、モーター等の故障の原因となります。1～2分間隔での運転は連続運転となりますのでご注意ください。

切断能力

板材の種類	板厚 mm	適応 ディスクカッター
プリント基板	紙フェノール	2
	ガラスエポキシ	3
	セラミック	1
金属	鉄板(非熱処理)	K-110-1 (標準付属品)
	アルミ板(純アルミ系)	
プラスチック	2	K-110-2
木材(軟質)		

テーブル面と刃の高さ

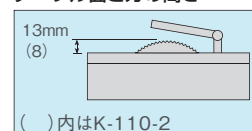

■交換部品

ディスクカッター



■ K-110用



K-110-1

K-110-2

品番	種類	刃数	外径 mmφ	刃厚 mm	用途
K-110-1	ダイヤモンド(粒度:#150)	—	60	0.8	プリント基板・金属
K-110-2	鋸	100山	50	0.5	金属・木材・プラスチック



K-110-18 タイミングベルト

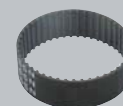

■ K-110用

ニッパー
ペンチワイヤー
ストリッパー

圧着工具

ピンセット

ドライバー
レンチ

金属加工

卓上
フライス盤パターン
カッターデスク
ドリル卓上
丸鋸盤PCB
カッター

バンドソー

板金折り
曲げ機穴あけ
工具ラバー
砥石パイプ
カッター

ヤスリ

サンド
ブラスト静電気
対策品クリーン
製品

光学機器

測定器

工具セット

ツール
ケースパーツ
ケースハンダゴテ
ハンダパーツ
ハンダ除去機

化学製品

メンテナンス
安全用品

- ニッパー
ペンチ
- ワイヤー
ストリッパー
- 圧着工具
- ピンセット
- ドライパー
レンチ
- 金属加工**
- 卓上
フライス盤
- パターン
カッター
- デスク
ドリル
- 卓上
丸鋸盤
- PCB
カッター
- バンドソー
- 板金折り
曲げ機
- 穴あけ
工具
- ラバー
砥石
- パイプ
カッター
- ヤスリ
- サンド
ブラスト

- 静電気
対策品
- クリーン
製品
- 光学機器
- 測定器
- 工具セット
- ツール
ケース
- パーツ
ケース
- ハンダゴテ
ハンダ
- パーツ
ハンダ除去機
- 化学製品
- メンテナンス
安全用品



アルミ板の曲線切り作業

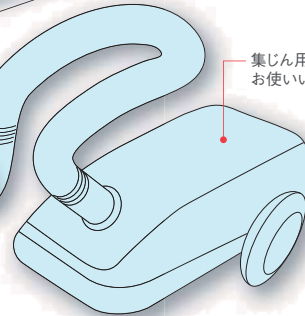
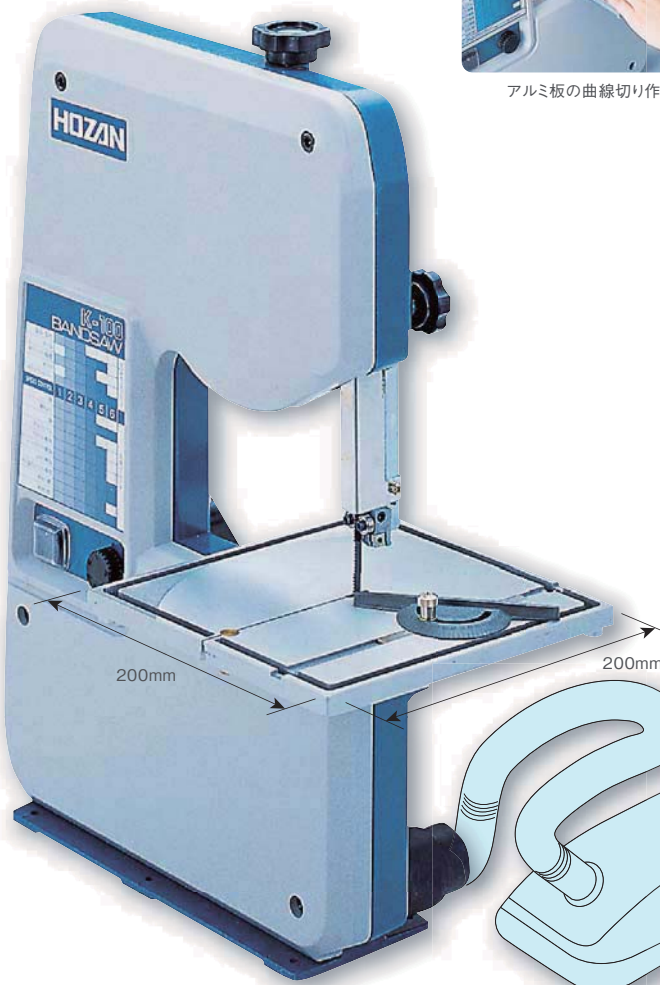

集じん用に家庭用掃除機をお使いいただけます。

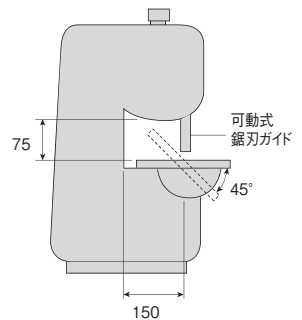

K-100 バンドソー



100V

鉄・非鉄金属・プラスチック・木材等の切断に

- テーブルは最大45°まで傾斜可能です。
- 刃送り速度は無段階調整式。

- 替刃(K-100-2)、角度ガイド 付属
- 電源コード:2m

刃 送 り	130~200m/分(可変)
標 準 替 刃	K-100-2
ふ と こ ろ	150mm
切 断 可 能 高 さ	最大75mm
定 格 電 圧・周 波 数	AC100V 50/60Hz
消 費 電 力	100W
定 格 時 間	30分
外 形 寸 法	395(W)×490(H)×285(D)mm
重 量	6kg

切断能力

板材の種類	板厚 mm	適応替刃
木材	50	K-100-1
鉄板(非熱処理)	10	K-100-2 (標準付属品)
アルミ板(純アルミ系)	20	
真ちゆう・銅板	15	K-100-4
プラスチック板	30	
ガラス板	10	K-100-3

お願い 定格時間を超えて連続運転すると、モーター等の故障の原因となります。1~2分間隔での運転は連続運転となりますのでご注意ください。

■ 交換部品

K-100-1/2/4 替刃(K-100用)



品 番	刃幅 mm	刃厚 mm	刃数	周長 mm
K-100-1	5		14山/インチ	
K-100-2	3.2	0.7	24山/インチ	1060
K-100-4	3.2		18山/インチ	

K-105 冷却ユニット



■ ダイヤモンドブレード用

K-105取付例



K-100-3 替刃(ダイヤモンドブレード)



品 番	刃幅 mm	刃厚 mm	ダイヤモンド 粒度	周長 mm
K-100-3	3	0.7	#120	1060

■ ガラス・せともの・タイル・セラミック・石材用

* K-100-3をご使用の際は、必ずK-105を併用してください。

K-100-18 ベルト



■ K-100用



K-130 板金折り曲げ機

アルミ・鉄板の折り曲げ加工に

●ミゾの間隔の組み合わせにより、10～420mmまで5mmまたは10mm刻みでほとんどの四面の折り曲げ加工ができます。
(ただし箱形の場合、140、160、240～260、310、330、360、370mmは加工できません)

- 折り曲げ能力:鉄板 0.6mm/アルミ板 1.5mm厚以下
- 全長:510mm
- 重量:7.3kg
- シャコ万力 付属

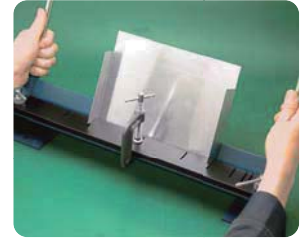
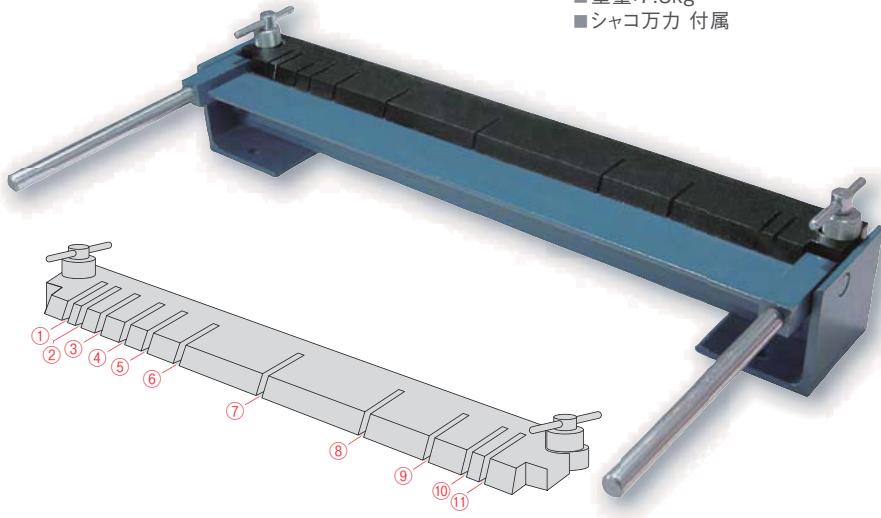

使用方法の動画
<http://www.hozan.co.jp/animation/>

- ニッパー
ペンチ
- ワイヤー
ストリッパー
- 圧着工具
- ピンセット
- ドライバー
レンチ
- 金属加工**
- 卓上
フライス盤
- パターン
カッター
- デスク
ドリル
- 卓上
丸鋸盤
- PCB
カッター
- バンドソー
- 板金折り
曲げ機
- 穴あけ
工具
- ラバー
砥石
- パイプ
カッター
- ヤスリ
- サンド
ブラスト
- 静電気
対策品
- クリーン
製品
- 光学機器
- 測定器
- 工具セット
- ツール
ケース
- パーツ
ケース
- ハンダゴテ
ハンダ
- パーツ
ハンダ除去機
- 化学製品
- メンテナンス
安全用品

コの字形

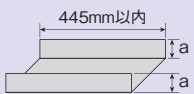

最大幅は445mmですが、aには制限ありません。

箱形

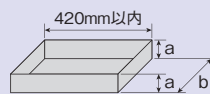

最大幅は420mm、aは30mm以内です。
bは、ミゾピッチと一致するように設計してください。(右表参照)

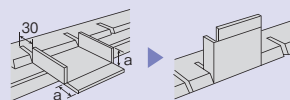

箱形に仕上げる場合は、図のようにすでに折り曲げた2面を、
押さえ刃のミゾにあわせて折り曲げてください。

押さえ刃のミゾ番号と折り曲げ寸法

50mm以下のサイズは、5mmピッチで加工が可能。
2足歩行ロボット用アルミパーツの加工に。

①	10	30	45	70	120	200	300	350	410	420
②	20	35	60	110	190	290	340	400	410	
③		15	40	90	170	270	320	380	390	
④			25	75	155	255	305	365	375	
⑤				50	130	230	280	340	350	
⑥					80	180	230	290	300	
⑦						100	150	210	220	
⑧							50	110	120	
⑨								60	70	
⑩									10	
⑪										10

押さえ刃のミゾ番号

K-88 ハンドニブラー

金属板を片手でくり抜き

- 切断能力*1:(銅・純アルミ)板厚0.5～2.0mm
(鉄板)板厚0.3～0.6mm
- 全長:173mm
- 重量:190g
- ※穴加工の場合は下穴10mmφの加工が必要です。
- ※1 熱処理されていないものに限りです。

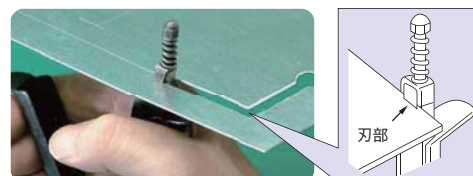

■交換部品
K-881 替刃



ニッパー
ペンチ
ワイヤーストリッパー
圧着工具
ピンセット
ドライバー
レンチ

金属加工

卓上
フライス盤
パターン
カッター
デスク
ドリル
卓上
丸鋸盤
PCB
カッター
ハンドソー
板金折り
曲げ機
穴あけ
工具
ラバー
砥石
パイプ
カッター
ヤスリ
サンド
ブラスト

静電気
対策品
クリーン
製品
光学機器
測定器
工具セット
ツール
ケース
パーツ
ケース
ハンダゴテ
ハンダ
パーツ
ハンダ除去機
化学製品
メンテナンス
安全用品



ケース収納イメージ

K-83 シャーシパンチセット

片手で楽に穴あけ可能

- 穴あけ能力*1:(アルミ板)板厚 1.8mm以下
(鉄板)板厚 0.8mm以下
- セット内容:カッター 16/18/21/25/30mmφ、
ウス、センターボルト、K-441
- 重量:480g(ケース含まず)
- ※下穴10mmφの加工が必要です。
- ※1 熱処理されていないものに限りです。

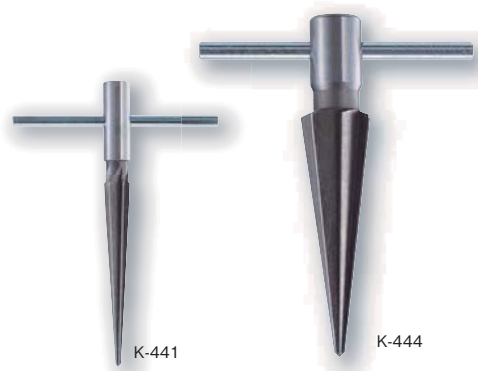

K-441

K-444

K-441~K-444 テーパーリーマ

金属板の穴の修正、拡大に

- 抜群の切れ味と耐久性。
- アルミ板、薄鉄板などの穴の修正、拡大に最適です。



右へ回して削ります。

品番	適応サイズ mmφ	刃数	テーパ角	全長 mm	重量 g
K-441	3~12	6	7°	124	65
K-442	3~16		10°		95
K-443	4~22	7	12°	149	155
K-444	4~32		20°		330

K-437 タップ



金属部品のネジ立てに



(先)

(中)

(上げ)

K-437-5

品番	セット内容	サイズ	ピッチ mm	重量 g
K-437-2	先・中・上げ 3本組	M2	0.4	10
K-437-3		M3	0.5	15
K-437-4		M4	0.7	20
K-437-5		M5	0.8	30
K-437-6		M6	1	40

K-431 タップセット



T形のハンドルと3サイズのタップをセット

- T形タップハンドル付
- セット内容:M3×0.5/M4×0.7/M5×0.8
- 重量:95g
- ※タップは中タップが3サイズ。



K-437A/K-438A タップハンドル



安定感のあるネジ立て作業を

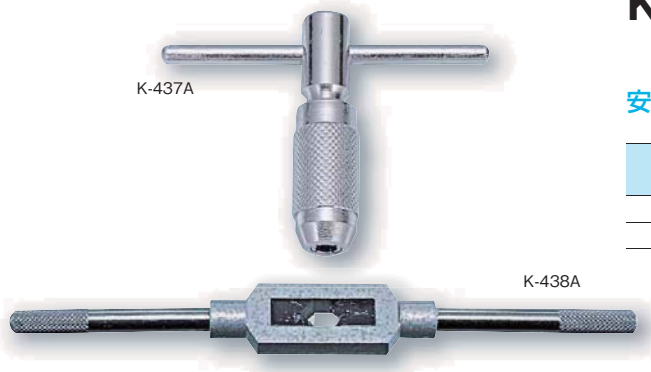

K-437A

K-438A

品番	適応タップ mm	全長 mm	重量 g
K-437A	3~6	80	70
K-438A	2~10	210	150



K-140/141/142 ラバー砥石

母材にやさしく、きれいに仕上げる

- 微粒の研磨粒により目詰まりなくスムーズな作業ができます。
 - 表面のサビ取り、汚れ取りではヤスリ・サンドペーパーと違い母材にやさしく、きれいに仕上がります。
 - コテ先の研磨ではペースタイプに比べ均一にムラなく研磨できます。
- 耐熱温度:60~70℃



金属表面のサビ取り

アルミ板のバリ取り

コテ先の研磨
(コテ先の研磨時は、コテ先を冷やしてからご使用ください。)

品番	砥粒粒度	用途例	材質	サイズ mm	色
K-140	#60	金属板のサビ取り	研磨材入り 発泡NBR	50×25.5×20	黒
K-141	#120	アルミ板のバリ取り			
K-142	#320	コテ先の酸化膜除去			

使用方法の動画
<http://www.hozan.co.jp/animation/>



本体内に替刃を収納可能。

K-35 バリ取りナイフ

面倒なバリ取りもラクにこなせる

- 特殊回転構造により、刃の食い込みを防ぎ、均一なバリ取り、面取りができます。
- 鉄・銅・アルミなどの金属用、プラスチック用、万能タイプの3種類の刃が付属。

- 刃渡り:10mm
- 重量:35g

使用方法の動画
<http://www.hozan.co.jp/animation/>

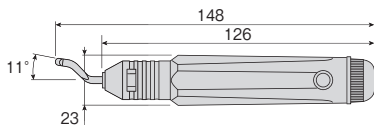

■ 交換部品
K-35-1/2/3 替刃 

- 入数:2本
- 用途:K-35-1 鉄鋼用(黒色、片刃)
K-35-2 プラスチック用(銀色、両刃)
K-35-3 万能型(黒色、両刃)



切断面のバリ取りに...

穴開け作業のバリ取りに...

金属パイプのバリ取りに...

バリが発生している
逆側からも作業できます



替刃はハンドル後部の
図の位置にあります。

面取り用ブレード付

K-203 パイプカッター

ステンレスパイプも銅管もきれいにカット

- 刃は入念な熱処理を施した特殊鋼です。
- ボディはアルミ合金製ですので、軽快に作業ができます。
- 面取り用ブレード付

- 適応パイプ:ステンレスパイプ、銅管
- 適応パイプ径:3~32mmφ
(1/8"~1 1/4"φ)

- 全長:130mm
- 重量:205g
- 替刃(K-203-1)付属

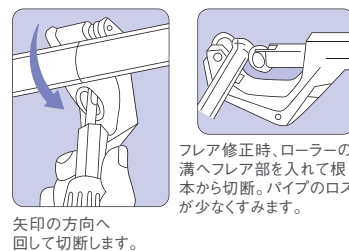

矢印の方向へ
回して切断します。

フレア修正時、ローラーの溝へフレア部を入れて根本から切断。パイプのロスが少なくなります。

■ 交換部品
K-203-1/11 替刃

- 用途:K-203-1 ステンレス・銅管用
K-203-11 銅管専用

* 銅管の切断には専用をお勧めします。
刃厚が薄いため外径変化やバリが少なく仕上がります。



K-129S 金切鋸

金属板の切断作業の定番

- 適応鋸刃:250mm
- 全長:450mm
- 重量:430g
- 替刃10枚(K-129S-1)付属

仕様
変更品
替刃入数が
変更になりました。

■ 交換部品
K-129S-1 替刃 

- 全長:250mm
- 刃数:32山/インチ
- 入数:10枚

警告 ● 作業時は、保護メガネを着用してください。

技術的なお問い合わせは、Eメールで th@hozan.co.jp までお送りください。

- ニッパー
- ペンチ
- ワイヤー
- ストリッパー
- 圧着工具
- ピンセット
- ドライバー
- レンチ
- 金属加工**
- 卓上
- フライス盤
- パターン
- カッター
- デスク
- ドリル
- 卓上
- 丸鋸盤
- PCB
- カッター
- バンドソー
- 板金折り
- 曲げ機
- 穴あけ
- 工具
- ラバー
- 砥石
- パイプ
- カッター
- ヤスリ
- サンド
- ブラスト
- 静電気
- 対策品
- クリーン
- 製品
- 光学機器
- 測定器
- 工具セット
- ツール
- ケース
- パーツ
- ケース
- ハンダゴテ
- ハンダ
- パーツ
- ハンダ除去機
- 化学製品
- メンテナンス
- 安全用品

ヤスリ

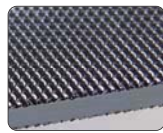

ハードクロムメッキ

～目詰まりしにくく、切れ味持続～

ヤスリ目にハードクロムメッキを施すことで、切削粉のはく離性に優れ、目詰まりが大幅に削減しシャープな切れ味が持続します。耐錆、耐食性にも優れ、従来の鉄工ヤスリの3～6倍の耐久性があります。硬度が高く軟質材から硬質材まで使用可能です。(K-150)



上目140

～より精密で繊細な作業に～

金属・貴金属などの精密仕上げに最適な目の細かいヤスリ。(K-216)



ダイヤモンドヤスリ

基材にダイヤモンドのパウダーを電着させたヤスリ。従来の鉄工ヤスリでは困難な硬質素材や熱処理素材の精密研削加工に最適。(K-180)



断面形状	丸形	●	丸穴の仕上げなど
	半丸形	◐	曲内面の仕上げ、すみの仕上げなど
	平形	—	平面の仕上げなど
	三角形	▲	直角より小さい角をもつ二面の仕上げなど
	角形	■	直角する二面の仕上げなど
	その他の断面形状	▲ 三角(片刃) ◐ 平(槍型) ▲ 刀刃 ● 楕円 ◐ 両半丸	

ヤスリ目の粗さ	目の粗さ	粗い ← → 細かい				
	上目	45	58	63	140	—
	K-155-L/K-170~K-174					
	K-150/K-155-S/K-160~K-164					
	K-215					
	K-216					
K-180~K-184						

上目はJIS B4703で規定されているヤスリの目数。25mmあたりの目数(山数)を表します。

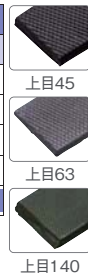

【断面形状】



※写真はK-155-L(5本組)

【断面形状】



K-150 ヤスリセット



上目 58

ハードクロムメッキ
目詰りしにくい表面処理

高硬度、高耐久性で目詰りも大幅に削減

- ハードクロムメッキを施しているので、切削粉のはく離性に優れ、目詰りしにくく、シャープな切れ味が持続します。
- 硬度が高くプラスチック・木材・アルミなどの軟質材から鋼材・ステンレス・陶器などの硬質材まで使用可能です。
- 耐錆・耐食性に優れ、多湿環境での劣化が少なく、従来の鉄工ヤスリの3～6倍の耐久性があります。
- 縫製ケース入

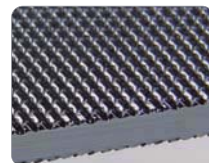

ヤスリ目	全長 mm	入数	硬度	ケース寸法 mm	重量 g
上目 58	185	5本	HRC67	60(W)×210(H)	130

K-155 ヤスリセット

上目 58 (K-155-S)

上目 45 (K-155-L)

上目58と45をラインナップ用途に合わせて選べます

- ビニールケース入
- ケース寸法:100(W)×250(H)mm



品番	ヤスリ目	全長 mm	重量 g
K-155-S	上目58	185	115
K-155-L	上目45	215	290

ヤスリ(K-155-Sの単品) 上目 58 ヤスリ(K-155-Lの単品) 上目 45

品番	形状	重量 g
K-160	丸	15
K-161	半丸	25
K-162	平	
K-163	三角	13
K-164	角	

品番	形状	重量 g
K-170	丸	48
K-171	半丸	55
K-172	平	60
K-173	三角	55
K-174	角	48



K-215 ヤスリセット 上目 63

10本組で用途が広く、
様々な場面で活躍

- ビニールケース入

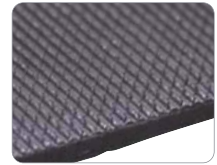

ヤスリ目	全長 mm	入数	硬度	ケース寸法 mm	重量 g
上目 63	160	10本	HRC58	147(W)×218(H)	165

【断面形状】



K-216 ヤスリセット 上目 140

精密仕上げ用
上目140の細かさ

- 金属・貴金属などの精密仕上げに最適な目の細かいヤスリ。
- 縫製ケース入



ヤスリ目	全長 mm	入数	硬度	ケース寸法 mm	重量 g
上目 140	160	5本	HRC62	60(W)×210(H)	60

【断面形状】



K-180~184 ダイヤモンドヤスリ # 200

硬質素材や熱処理素材の
精密研削加工に最適



品番	ダイヤモンド粒度	先端サイズ mm	全長 mm	重量 g
K-180	#200	φ1	170	8
K-181		2×1		
K-182		5.8×1.1		9
K-183		1.5		8
K-184		1		7

【断面形状】



ニッパー
ペンチ
ワイヤー
ストリッパー
圧着工具
ピンセット
ドライバー
レンチ

金属加工

卓上
フライス盤
パターン
カッター
デスク
ドリル
卓上
丸鋸盤
PCB
カッター
バンドソー
板金折り
曲げ機
穴あけ
工具
ラバー
砥石
パイプ
カッター
ヤスリ
サンド
ブラスト

静電気
対策品

クリーン
製品

光学機器

測定器

工具セット

ツール
ケース

パーツ
ケース

ハンダゴテ
ハンダ

パーツ
ハンダ除去機

化学製品

メンテナンス
安全用品