

Beipackzettel/ Instructions/ Instructions

Schnittstellenwandler/ Interface converter/ Convertisseur d'interface

MICROKON



Sicherheitshinweise/ Safety Warning/ Consignes de Sécurité

WARNUNG

- ⚠ **Verletzungsgefahr bei unzureichender Qualifikation des Bedienpersonals!** Unsachgemäßer Umgang durch nicht qualifiziertes oder unzureichend qualifiziertes Personal kann zu Personen- und Sachschäden führen. Tätigkeiten, die besondere Maßnahmen vorschreiben sollten nur von vorher unterwiesenerm Personal oder Fachkräften, insbesondere Elektrofachkräften durchgeführt werden.
- ⚠ **Kurzschlüsse und Stromschläge durch falsches Anlegen der Spannung!** Durch einwirkende Ströme können Personen verletzt und das Gerät zerstört werden. Schalten Sie vor der Inbetriebnahme das gesamte System spannungsfrei und prüfen Sie nach Anlegen der Spannung die Anschlüsse.

WARNING

- ⚠ **Risk of injury by deploying insufficient qualified operating employees.** Inappropriate appoint of not qualified or insufficient personal can cause property damages and personal injuries. Tasks which apply special procedures should be done by trained and qualified employees or experts, especially electricians.
- ⚠ **Short circuits and electric shocks by wrong voltage application and wrong wiring.** People can be injured by electric current and the product can be damaged. Switch off the power of the whole system before wiring.

AVERTISSEMENT

- ⚠ **Risques de blessures en cas de qualification insuffisante du personnel opérateur !** Une manipulation non conforme par un personnel non qualifié ou dont la qualification est insuffisante peut entraîner des dommages matériels et corporels. Le personnel instruit au préalable ou les techniciens, en particulier les électriciens, sont les seuls habilités pour exécuter les activités requérant des mesures particulières
- ⚠ **Court-circuits ou électrocutions par une mauvaise mise sous tension !** Des personnes peuvent être blessées ou le matériel détérioré en cas de courants. Désactivez le système complet avant la mise en service et contrôler les raccords après la mise sous tension.

VORSICHT

- ⚠ **Verletzungsgefahr durch elektrischen Strom.** Durch einwirkende Ströme können Personen verletzt und das Gerät zerstört werden. Schalten Sie das System vor der Montage spannungsfrei.

CAUTION

- ⚠ **Risk of injury by electric current.** People can be injured by electric current and the product can be damaged. Deenergize the system before mounting.

ATTENTION

- ⚠ **Risque de blessure lié au courant électrique !** Des personnes peuvent être blessées ou le matériel détérioré en cas de courants. Mettre le système hors tension avant le montage.

HINWEIS

- Halten Sie die ESD-Vorschriften ein.
- Benutzen Sie nur zertifizierte Komponenten. Nur so ist eine sichere Gerätefunktion gewährleistet.
- Halten Sie während des Einrichtens und Betriebens die geltenden Sicherheits- und Unfallverhütungsvorschriften, sowie die allgemeine Regeln der Technik ein.
- Maximale Umgebungstemperatur: 60°C. Eine UL-zugelassene 3 A-Sicherung muss dem Gerät vorgeschaltet sein.

NOTICE

- Follow the ESD regulations.
- Only use certified components. Only this way a reliable
- Follow the valid safety regulations and general regulations regarding the technical standards.
- Maximum surrounding temperature: 60°C. A 3 AR/C fuse has to be connected in series to the device.

AVIS

- Les prescriptions relatives aux décharges électrostatique (ESD) doivent être respectées.
- Le fonctionnement sûr de l'appareil n'est garanti qu'avec des composants certifiés.
- Respectez les directives de sécurité (également les directives nationales de sécurité) en vigueur pour le montage et l'exploitation, les prescriptions de prévention des accidents ainsi que les règles générales de la technique.
- Température ambiante maximale: 60°C. Un fusible 3 A homologué UL doit être monté en amont de l'appareil.

INDUSTRIAL CONTROL EQUIPMENT FOR USE IN HAZARDOUS LOCATIONS 3TGF
Class I, Div. 2, Groups A, B, C and D T4A
LISTED

- A. Die elektrischen Betriebsmittel sind ausschließlich für die Anwendungen in explosionsgefährdeten Bereichen (Class I, Division 2, Group A, B, C, D) oder in nicht explosionsgefährdeten Bereichen geeignet.
- B. Das Ziehen und Stecken von elektrischen Betriebsmitteln ist nur bei ausgeschalteter Spannungsversorgung oder bei der Sicherstellung einer nicht explosionsgefährdeten Atmosphäre erlaubt.
- C. Das Ersetzen von Komponenten kann die Eignung zum Einsatz in explosionsgefährdeten Bereichen in Frage stellen (Class I, Division 2).

- A. This equipment is suitable for use in Class I, Division 2, Groups A, B, C and D hazardous locations or nonhazardous locations only for the equivalent.
- B. **WARNING: EXPLOSION HAZARD** - The area must be known to be nonhazardous before servicing/replacing the unit and before installing or removing I/O wiring.
- C. **WARNING - Explosion Hazard - Substitution of Components May Impair Suitability For Class I, Div. 2.**

- A. Les équipements électriques conviennent uniquement aux applications en atmosphères (classe I, division 2, groupe A, B, C, D) et non aux applications en atmosphères non explosibles.
- B. Le retrait ou l'insertion des équipements électriques est autorisé seulement lorsque l'alimentation en tension est désactivée ou que l'on a créé une atmosphère non explosible.
- C. Le remplacement des composants peut remettre en cause l'utilisation en atmosphères explosibles (classe I, division 2.)

All circuits must be wired using the wiring methods as specified in appropriate articles of the National Electrical Code or Canadian Electrical Code, where appropriate.

Produktaufbau/ Product Assembly

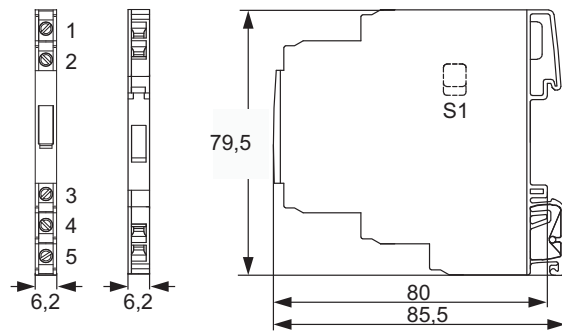

7948518 7948518

7948518, 7948592

Input	Output	Pos.
0 - 20mA	0-10 V	0
0 - 20mA	0-20 mA	1
0 - 20mA	4-20 mA	2
4 - 20mA	0-10 V	3
4 - 20mA	0-20 mA	4
4 - 20mA	4-20 mA	5
0 - 10V	0-10 V	6
0 - 10V	0-20 mA	7
0 - 10V	4-20 mA	8

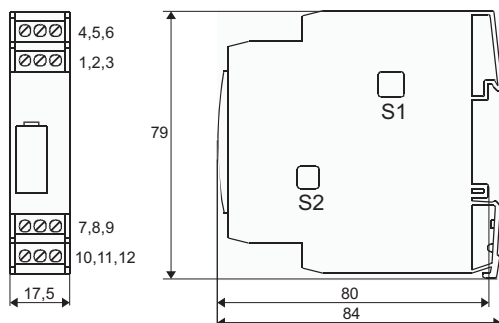

7948527

Input	Pos.	Input	Pos.	Switch On	Output	S2
0 - 60 mV	0	0 - 20V	8	0-10V	•	
0 - 100mV	1	2 - 10V	9	0-20mA	•	
0 - 300mV	2	0 - 5 mA	A	4-20mA	•	
0 - 500mV	3	0 - 10 mA	B			
0 - 1V	4	0 - 20 mA	C			
0 - 2V	5	4 - 20 mA	D			
0 - 5V	6	±5 mA	E			
0 - 10V	7	±20 mA	F			

Beipackzettel/ Instructions/ Instructions

Schnittstellenwandler/ Interface converter/ Convertisseur d'interface
MICROKON

7548518, 7948592

Mehrbereichswandler
Multi-range interface converter

	3 IN/
	3 OUT
	3 IN/
	4 OUT

IN:	(S1)	0-10 V	0-20 mA	4-20 mA
OUT:	(S1)	0-10 V	0-20 mA	4-20 mA
OUT:	(S1)	0- 50 Hz	0-100 Hz	0-1 kHz
Power:		AC/DC	24-240V	

7948527

Universalwandler
Universal interface converter
Convertisseur universel

	16 IN /
	3 OUT

IN:	(S1)	Pos. 0-F	
OUT:	(S2)	0-10V	0-20mA
Power:		AC/DC	24-240V

7948518, 7948592 7948527

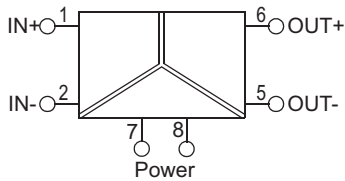

Verdrahtung/ Wiring

Schraubklemme/ Screw Terminal

Artikelnr./ Part-No.	Schraubendreher Screwdriver	Anzugsmoment Tightening Torque
----------------------	-----------------------------	--------------------------------

7948518	3,0 x 0,5 mm	0,5 – 0,8 Nm
7948527		4,4 – 7 lb in

7948592	3,5 x 0,5 mm	
---------	--------------	--

Artikelnr./ Part-No.	Abisolierlänge Strip Length	Querschnitt Conductor Size
----------------------	-----------------------------	----------------------------

7948518	eindrätig solid	1x (0,25-4)mm ² AWG 24 – 12
7948527	eindrätig solid	1x (0,08-2,5)mm ² AWG 28 – 14

7948518	mehrdrätig mit Aderendhülse fine stranded with ferrule	1x (0,5-2,5)mm ² AWG 20 – 14
7948527		1x (0,25-1,5)mm ² AWG 24 – 16
7948592	mehrdrätig mit Aderendhülse fine stranded with ferrule	1x (0,08-2,5)mm ² AWG 28 – 14

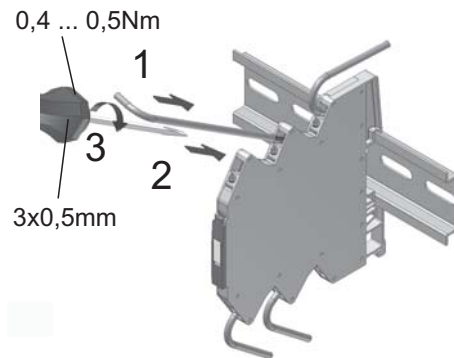

Montage – Demontage Mounting – Demounting

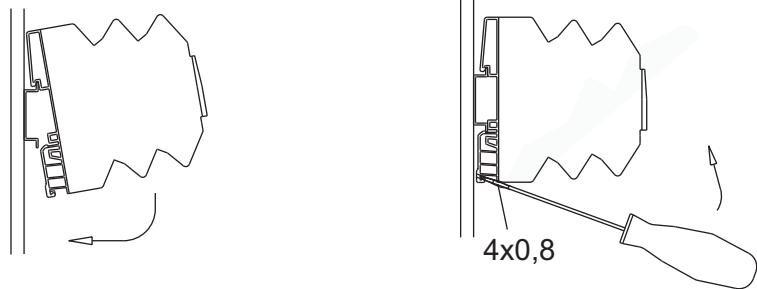

Plug-In Bridge 2, 3, 4, 8, 16 pole
colors: red, white, blue

max. 6A

